

TIPUS DOCUMENT Projecte	EXPEDIENT GESUR 87/2022	DOCUMENT
ALTRES DADES Codi de verificació: 15251120776360132472 Data d'emissió: 20/05/2024 12:03:15	TIPUS / SUBTIPUS Expedients de Gestió Urbanística Projectes d'urbanització i recepció d'obres	

QUADRE 1		DIMENSIONS COMPTADORS			
Ø COMPTADOR	VÀLVULA RETENCIÓ (Ø)	RÀCORD 2 PECES	SUPORT SEPARADOR (Ø)	ALÇADA	AMPLADA
13 mm.	3/4"	(*) 7/8" - 3/4"	115 mm.	103 mm. + EMISSOR 130 mm.	97 mm.

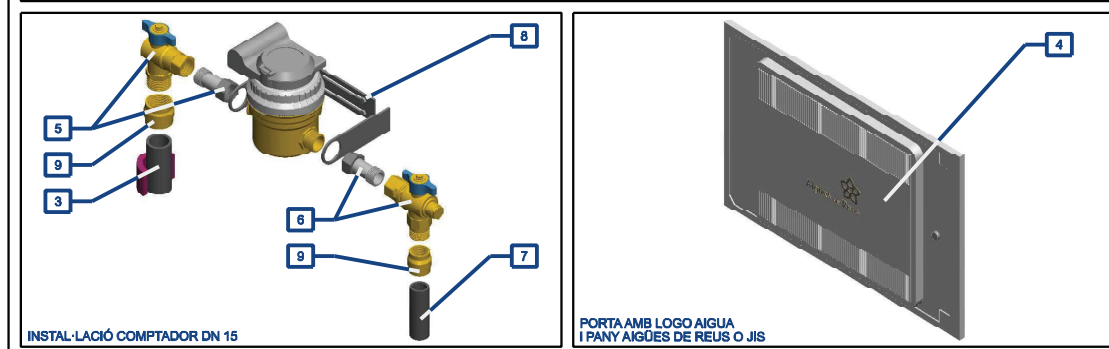
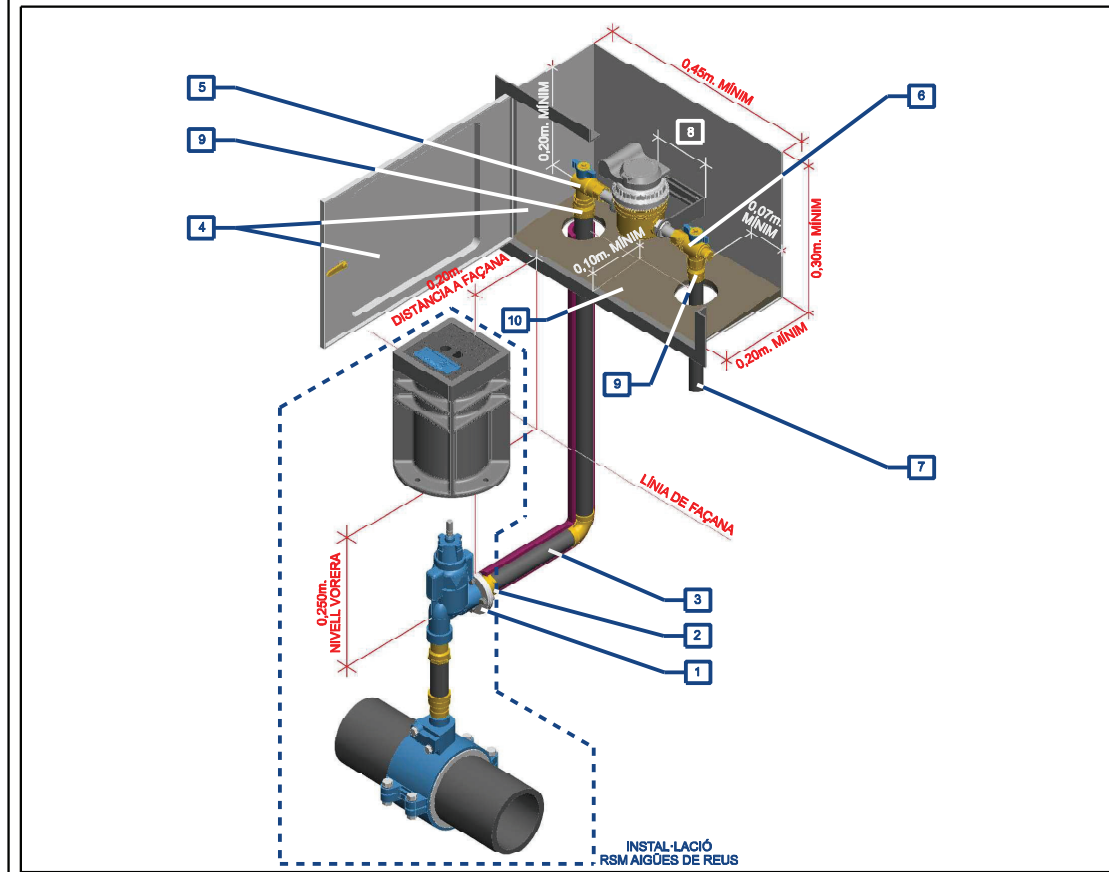

(*) RACORD MÒBIL / ENTRADA 7/8" - SORTIDA 3/4" TOTS ELS ACCESSORIS METÀL·LICS		
10	Pendent per desguàs de l'armari i passa murs segellats	
9	Accessori d'unió	
8	Espai de 115mm. pel comptador de 15mm. a instal·lar per Aigües de Reus	
7	Sortida a l'abonat. Tub muntant	
6	Ciut de bola DN20 pas angular amb sortida mostreig i vàlvula de retenció amb ràcord dos peces rosca 3/4"	UNE 19804
5	Ciut de bola DN20 pas angular amb ràcord dos peces rosca 7/8"	UNE 19804
4	Armari estanc amb pre-instal·lació, pany d'Aigües de Reus o JIS i porta de poliestir amb fibra de vidre o d'alumini amb logo Aigua	
3	Tub encamisat fins vàlvula de registre	
2	Enllaç mascle 32mm. x 1" de llautó	
1	Brida rosca acer inoxidable DN1" unió vàlvula de registre	
Nº	DESCRIPCIÓ	NORMATIVA

	DETALLS TIPUS XARXA D'ABASTAMENT ESCOMESA 1" Armari per a comptador de 15mm (Vivenda unifamiliar / Nau Industrial)	TÈCNIC AUTOR	TÈCNIC DIRECTOR	REF. 2022-DTA039
		 ROSER MELICH CHACÓN	 LLUÍS COROMINAS CALVO	DATA 23 / 06 / 2022 PLÀNOL 19 DE 25 ESCALA SENSE ESCALA

QUADRE 1		DIMENSIONS COMPTADORS			
Ø COMPTADOR	VÀLVULA RETENCIÓ (7/8")	RÀCORD 2 PECES	SUPORT SEPARADOR (1213)	ALÇADA	AMPLADA
15 mm. 30 mm.	3/4" 1" 1/2	(*) 7/8" - 3/4" 1" 1/2	115 mm. 280 mm.	103 mm. + EMISSOR 130 mm. 190 mm. + EMISSOR 217 mm.	97 mm. 170 mm.

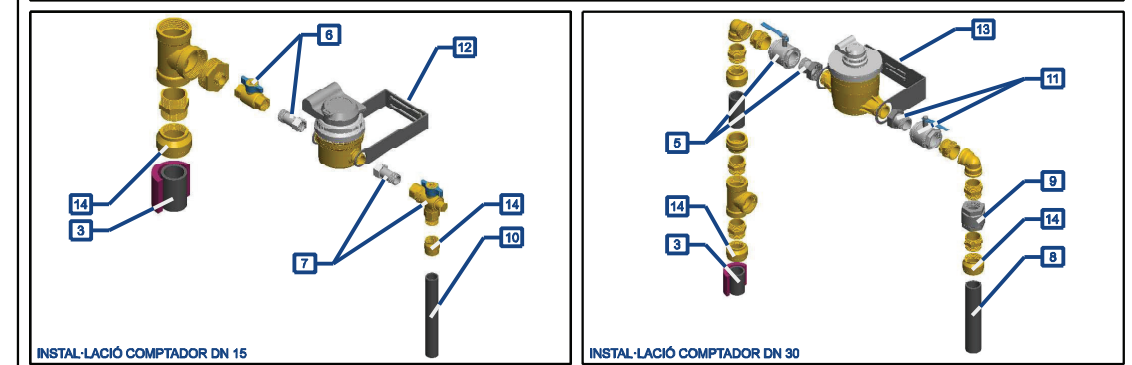
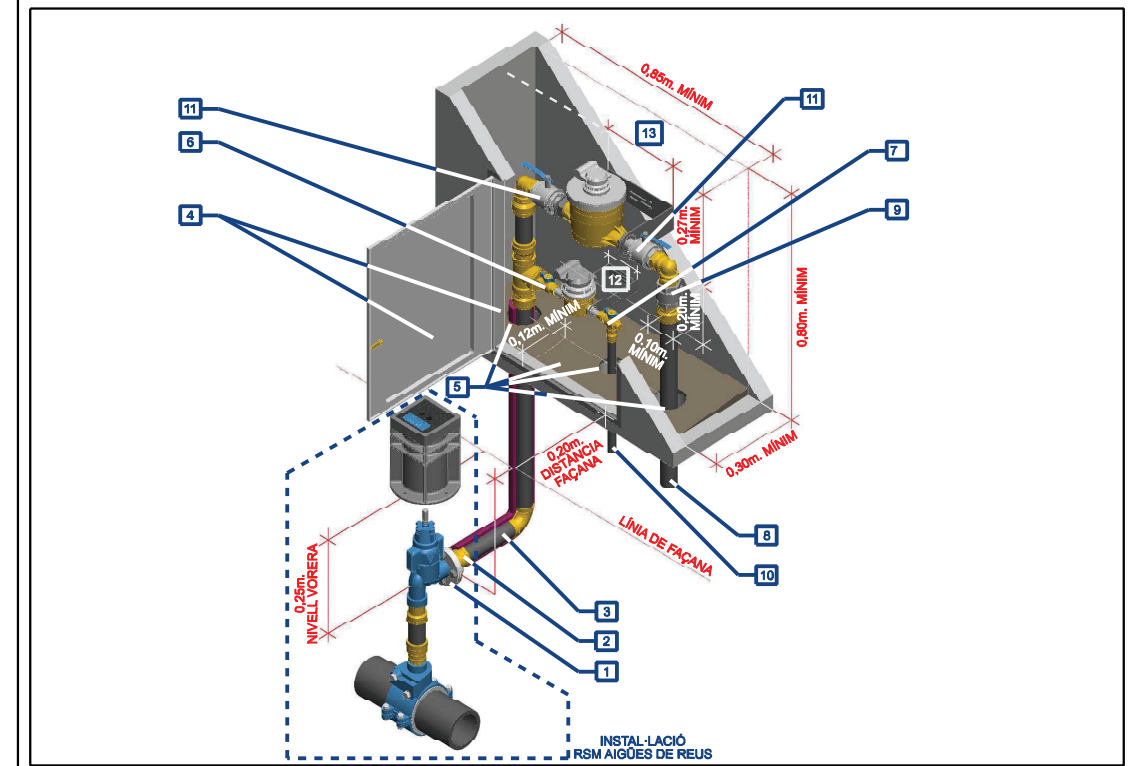

(*) RACORD MÒBIL / ENTRADA 7/8" - SORTIDA 3/4" TOTS ELS ACCESSORIS METÀL·LICS		
14	Accessori d'unió	
13	Espai de 280mm. pel comptador de 30mm. a instal·lar per Aigües de Reus	
12	Espai de 115mm. pel comptador de 15mm. a instal·lar per Aigües de Reus	
11	Ciut de bola pas 1" 1/2 amb ràcord dos peces 1" 1/2	UNE 19804
10	Sortida a l'abonat. Tub muntant	
9	Vàlvula anti-retorn	
8	Sortida a l'abonat 1" 1/2	
7	Ciut de bola DN20 pas angular amb sortida mostreig i vàlvula de retenció amb ràcord dos peces rosca 3/4"	UNE 19804
6	Ciut de bola DN20 amb ràcord dos peces rosca 7/8"	UNE 19804
5	Pendent per desguàs de l'armari i passa murs segellats	UNE 19804
4	Armari estanc d'obra amb pre-instal·lació, pany d'Aigües de Reus o JIS i porta amb logo Aigua i forats de ventil·lació	
3	Tub encamisat fins vàlvula de registre	
2	Enllaç mascle 50mm. x 1"1/2 de llautó	
1	Brida rosca acer inoxidable DN1"1/2 unió vàlvula de registre	
Nº	DESCRIPCIÓ	NORMATIVA

	DETALLS TIPUS XARXA D'ABASTAMENT Armari per a dos comptadors, un de 15mm. i altre de 30mm. en línia de façana	TÈCNIC AUTOR	TÈCNIC DIRECTOR	REF. 2022-DTA020
		 ROSER MELICH CHACÓN	 LLUÍS COROMINAS CALVO	DATA 23 / 06 / 2022 PLÀNOL 20 DE 25 ESCALA SENSE ESCALA

- CVE: 15251120776360132472 Validar autenticitat en https://serveis.reus.cat/cve

Aquest document és una còpia autèntica del document electrònic Ref. 15251120776360132472

L'autenticitat d'aquest document es pot comprovar a https://serveis.reus.cat/cve mitjançant el CVE: 15251120776360132472



TIPUS DOCUMENT Projecte	EXPEDIENT GESUR 87/2022	DOCUMENT
ALTRES DADES Codi de verificació: 15251120776360132472 Data d'emissió: 20/05/2024 12:03:15	TIPUS / SUBTIPUS Expedients de Gestió Urbanística Projectes d'urbanització i recepció d'obres	

QUADRE 1		DIMENSIONS COMPTADORS			
Ø COMPTADOR	VÀLVULA RETENCIÓ (Ø)	RÀCORD 2 PECES	SUPORT SEPARADOR (Ø)	ALÇADA	AMPLADA
20 mm.	1"	(*) 1"	190 mm.	127 mm. + EMISSOR 154 mm.	97 mm.

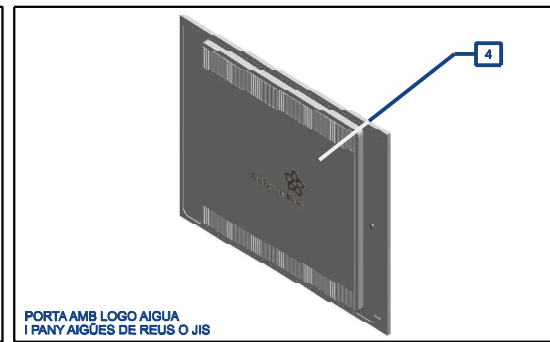
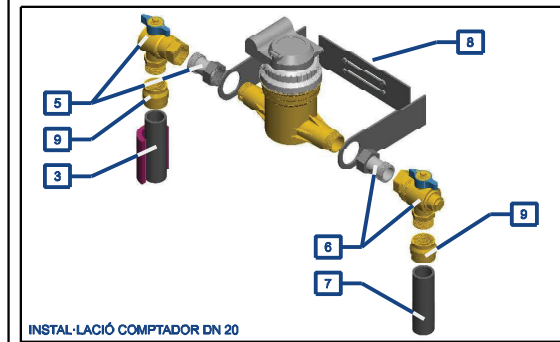
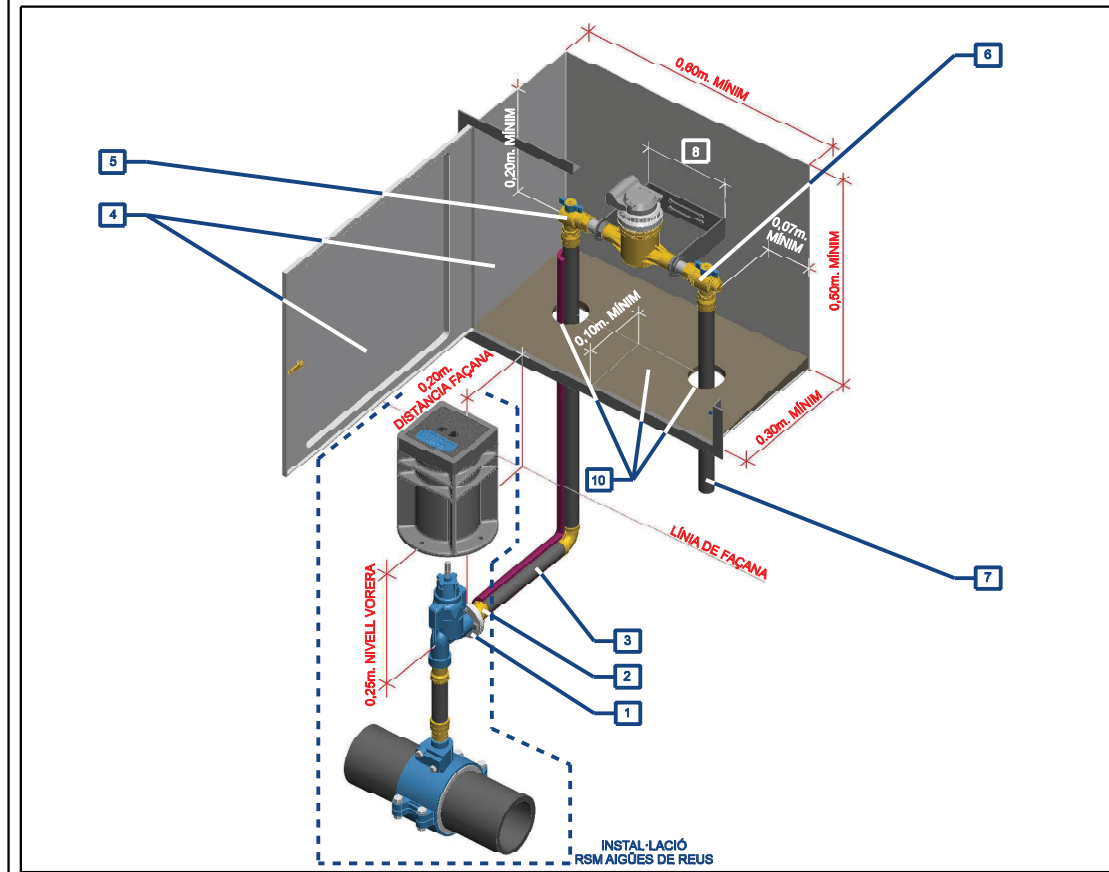

(*) RACORD MÒBIL / ENTRADA 1" - SORTIDA 1" TOTS ELS ACCESSORIS METÀL·LICS		
10	Pendent per desguàs de l'armari i passa murs segellats	
9	Accessori d'unió	
8	Espai de 190mm. pel comptador de 20mm. a instal·lar per Aigües de Reus	
7	Sortida a faborat. Tub muntant	
6	Ciut de bola DN20 pas angular amb sortida mostrerig i vàlvula de retenció amb ràcord dos peces rosca 1"	UNE 19804
5	Ciut de bola DN20 pas angular amb ràcord dos peces rosca 1"	UNE 19804
4	Armari estanc amb pre-instal·lació, pany d'Aigües de Reus o JIS i porta de políester amb fibra de vidre o d'alumini amb logo Aigua	
3	Tub encamissat fins vàlvula de registre	
2	Enllaç mascle 32mm. x 1" de llautó	
1	Brida rosca acer inoxidable DN1" unió vàlvula de registre	
Nº	DESCRIPCIÓ	NORMATIVA

	DETALLS TIPUS XARXA D'ABASTAMENT ESCOMESA 1" Armari per a comptador de 20mm (Vivenda unifamiliar / Nau Industrial)	TÈCNIC AUTOR ROSER MELICH CHACÓN	TÈCNIC DIRECTOR LLUÍS COROMINAS CALVO	REF. 2022-07A021
				DATA 23 / 06 / 2022
				PLÀNOL 21 DE 25
				ESCALA SENSE ESCALA

QUADRE 1		DIMENSIONS COMPTADORS			
Ø COMPTADOR	VÀLVULA RETENCIÓ (Ø)	RÀCORD 2 PECES	SUPORT SEPARADOR (Ø)	ALÇADA	AMPLADA
25 mm.	1" 1/4	(*) 1" 1/4	260 mm.	160 mm. + EMISSOR 187 mm.	112 mm.

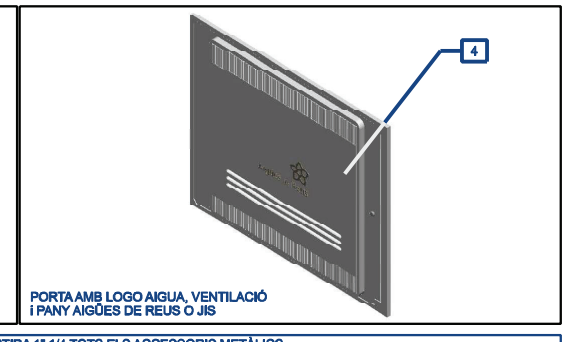
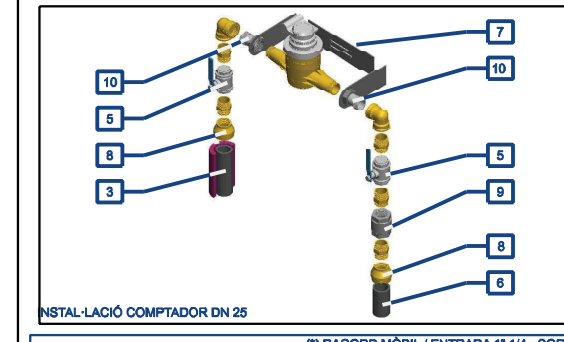
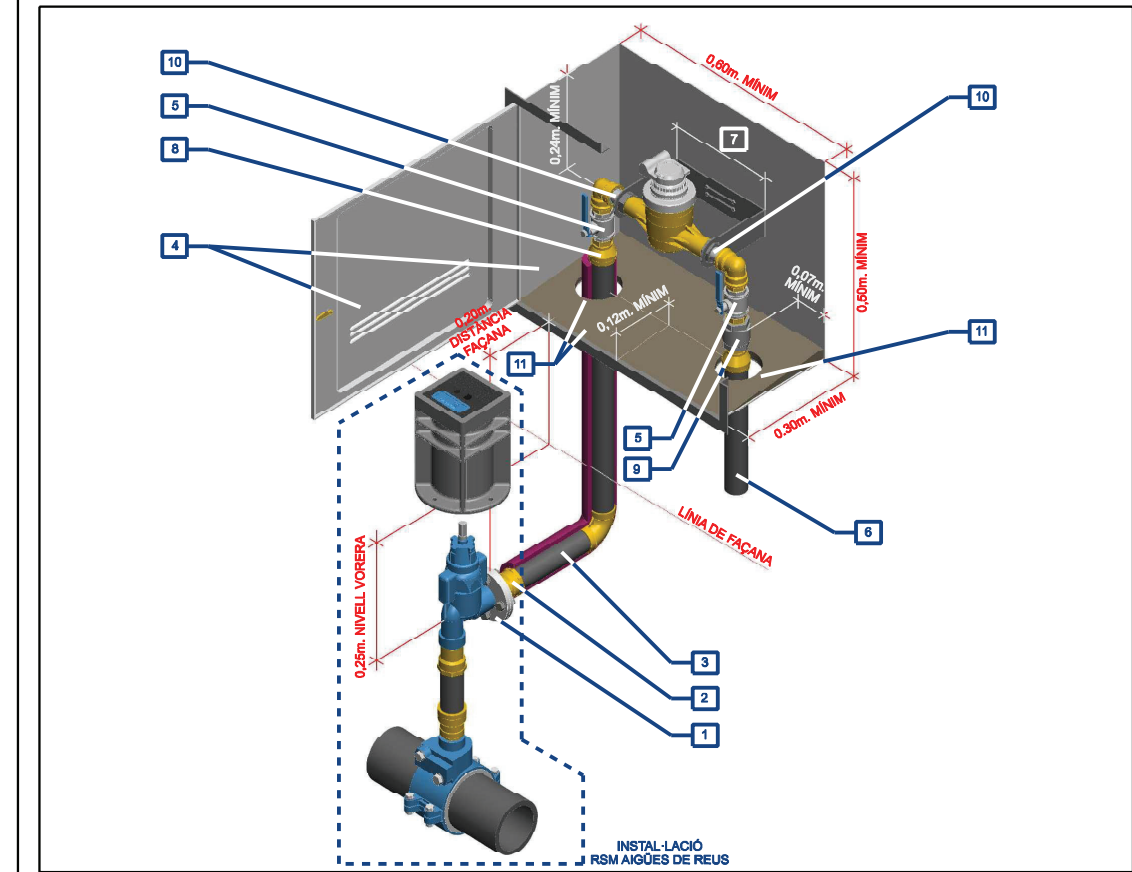

(*) RACORD MÒBIL / ENTRADA 1" 1/4 - SORTIDA 1" 1/4 TOTS ELS ACCESSORIS METÀL·LICS		
11	Pendent per desguàs de l'armari i passa murs segellats	
10	Ràcord dos peces rosca 1" 1/4	
9	Vàlvula anti-retorn	
8	Accessori d'unió	
7	Espai de 260mm. pel comptador de 25mm. a instal·lar per Aigües de Reus	
6	Sortida a faborat. Tub muntant	
5	Ciut de bola DN25	UNE 19804
4	Armari estanc amb pre-instal·lació, pany d'Aigües de Reus o JIS i porta amb logo Aigua i forats de ventil·lació	
3	Tub encamissat fins vàlvula de registre	
2	Enllaç mascle 50mm. x 1" 1/2 de llautó	
1	Brida rosca acer inoxidable DN1" 1/2 unió vàlvula de registre	
Nº	DESCRIPCIÓ	NORMATIVA

	DETALLS TIPUS XARXA D'ABASTAMENT ESCOMESA 1" 1/2 Armari per a comptador de 25mm (Vivenda unifamiliar / Nau Industrial)	TÈCNIC AUTOR ROSER MELICH CHACÓN	TÈCNIC DIRECTOR LLUÍS COROMINAS CALVO	REF. 2022-07A022
				DATA 23 / 06 / 2022
				PLÀNOL 22 DE 25
				ESCALA SENSE ESCALA

- CVE: 15251120776360132472 Validar autenticat en <https://serveis.reus.cat/cve>

Aquest document és una còpia autèntica del document electrònic Ref. 15251120776360132472

L'autenticat d'aquest document es pot comprovar a <https://serveis.reus.cat/cve> mitjançant el CVE: 15251120776360132472



TIPUS DOCUMENT Projecte	EXPEDIENT GESUR 87/2022	DOCUMENT
ALTRES DADES Codi de verificació: 15251120776360132472 Data d'emissió: 20/05/2024 12:03:15	TIPUS / SUBTIPUS Expedients de Gestió Urbanística Projectes d'urbanització i recepció d'obres	

QUADRE 1		DIMENSIONS COMPTADORS			
Ø COMPTADOR	VÀLVULA RETENCIÓ (7)	RÀCORD 2 PECES	SUPORT SEPARADOR (8)	ALÇADA	AMPLADA
30 mm.	1" 1/2	(*) 1" 1/2	260 mm.	190 mm. + EMISSOR 217 mm.	170 mm.

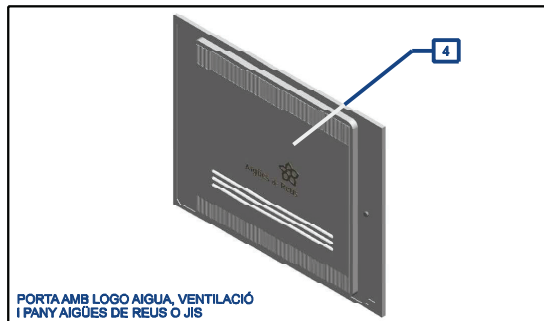
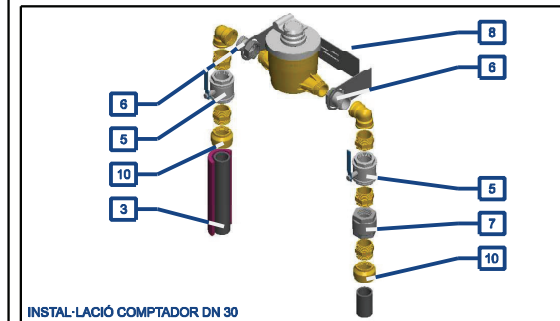
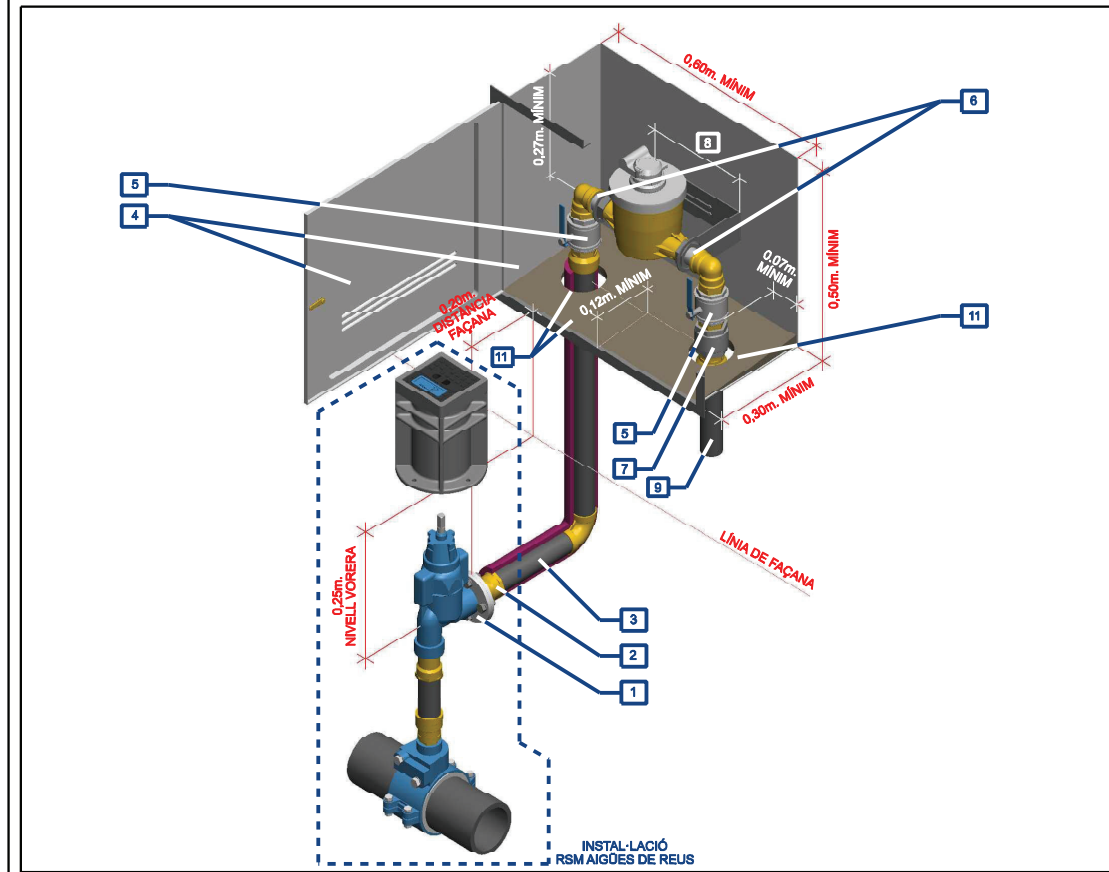

(*) RÀCORD MÒBIL / ENTRADA 1" 1/2 - SORTIDA 1" 1/2 TOTS ELS ACCESSORIS METÀL·LICS

Nº	DESCRIPCIÓ	NORMATIVA
11	Pendent per desguàs de l'armari i passa murs segellats	
10	Accessori d'unió	
9	Tub a l'abonat. Tub muntant	
8	Espai de 260mm. pel comptador de 30mm. a instal·lar per Aigües de Reus	
7	Vàlvula anti-retorn	
6	Ràcord dos peces 1" 1/2	UNE 19804
5	Clau de bola pas 1" 1/2	UNE 19804
4	Armarí estanc amb pre-instal·lació, pany d'Aigües de Reus o JIS i porta amb logo Aigua i forats de ventil·lació	
3	Tub encamissat fins vàlvula de registre	
2	Enllaç mascle 50mm. x 1"1/2 de llautó	
1	Brida rosca acer inoxidable DN1"1/2 unió vàlvula de registre	

	DETALLS TIPUS XARXA D'ABASTAMENT ESCOMESA 1" 1/2 Armari per a comptador de 30mm	TÈCNIC AUTOR	TÈCNIC DIRECTOR	REF. 2022-DTA023
		ROSER MÈLICH CHACÓN	LUÍS CORMENAS CALVO	DATA 23 / 06 / 2022
				PLÀNOL 23 DE 25
				ESCALA SENSE ESCALA

QUADRE 1		DIMENSIONS COMPTADORS			
Ø COMPTADOR	VÀLVULA RETENCIÓ (7)	RÀCORD 2 PECES	SUPORT SEPARADOR (8)	ALÇADA	AMPLADA
40 mm.	2"	(*) 2"	300 mm.	190 mm. + EMISSOR 217 mm.	170 mm.

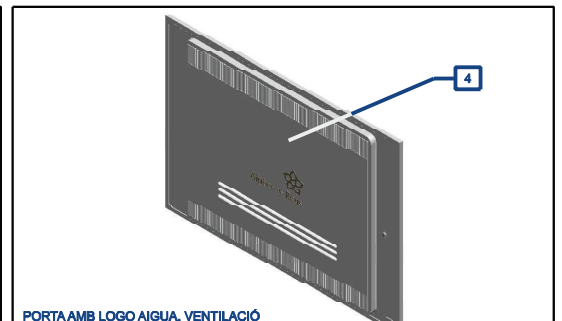
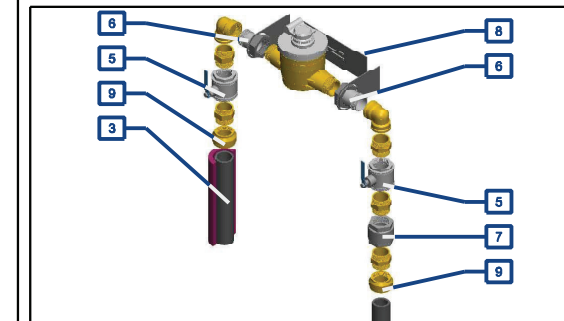
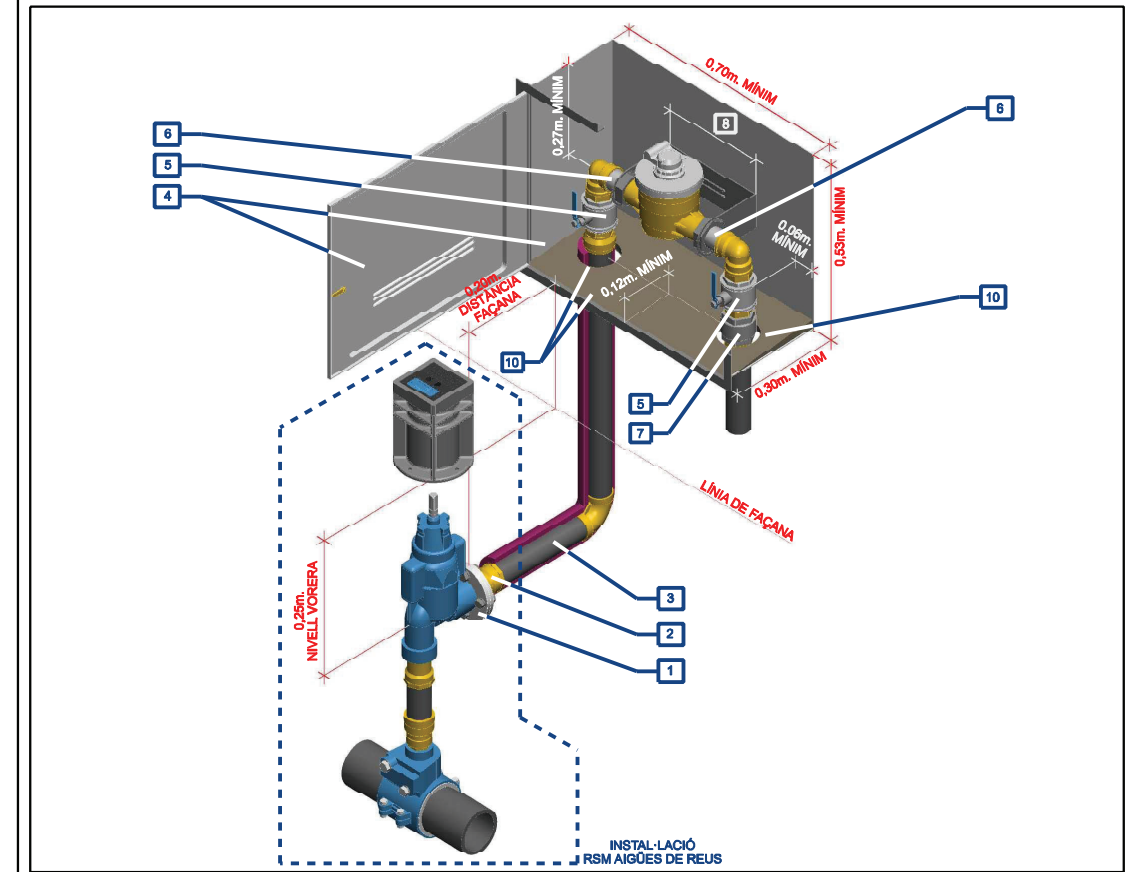

(*) RÀCORD MÒBIL / ENTRADA 2" - SORTIDA 2" TOTS ELS ACCESSORIS METÀL·LICS

Nº	DESCRIPCIÓ	NORMATIVA
10	Pendent per desguàs de l'armari i passa murs segellats	
9	Accessori d'unió	
8	Espai de 300mm. pel comptador de 40mm. a instal·lar per Aigües de Reus	
7	Vàlvula anti-retorn	
6	Ràcord dos peces 2"	UNE 19804
5	Clau de bola pas 2"	UNE 19804
4	Armarí estanc amb pre-instal·lació, pany d'Aigües de Reus o JIS i porta amb logo Aigua i forats de ventil·lació	
3	Tub encamissat fins vàlvula de registre	
2	Enllaç mascle 63mm. x 2" de llautó	
1	Brida rosca acer inoxidable DN2" unió vàlvula de registre	

	DETALLS TIPUS XARXA D'ABASTAMENT ESCOMESA 2" Armari per a comptador de 40mm	TÈCNIC AUTOR	TÈCNIC DIRECTOR	REF. 2022-DTA024
		ROSER MÈLICH CHACÓN	LUÍS CORMENAS CALVO	DATA 23 / 06 / 2022
				PLÀNOL 24 DE 25
				ESCALA SENSE ESCALA

- CVE: 15251120776360132472 Validar autenticitat en <https://serveis.reus.cat/cve>

Aquest document és una còpia autèntica del document electrònic Ref. 15251120776360132472

L'autenticitat d'aquest document es pot comprovar a <https://serveis.reus.cat/cve> mitjançant el CVE: 15251120776360132472



TIPUS DOCUMENT Projecte	EXPEDIENT GESUR 87/2022	DOCUMENT
ALTRES DADES Codi de verificació: 15251120776360132472 Data d'emissió: 20/05/2024 12:03:15	TIPUS / SUBTIPUS Expedients de Gestió Urbanística Projectes d'urbanització i recepció d'obres	

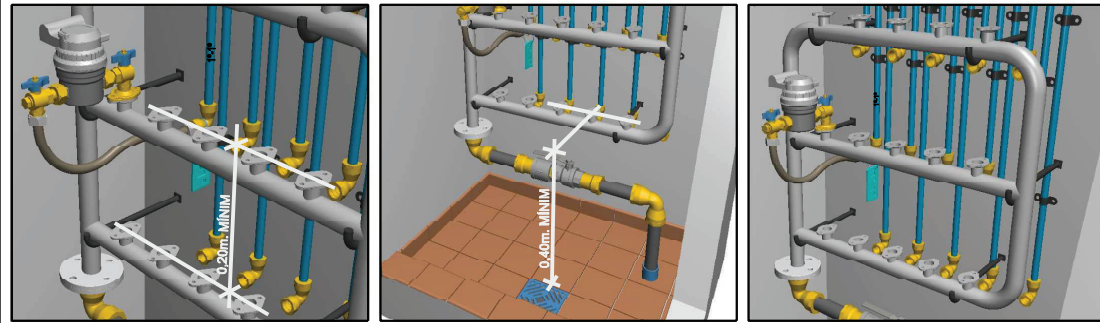
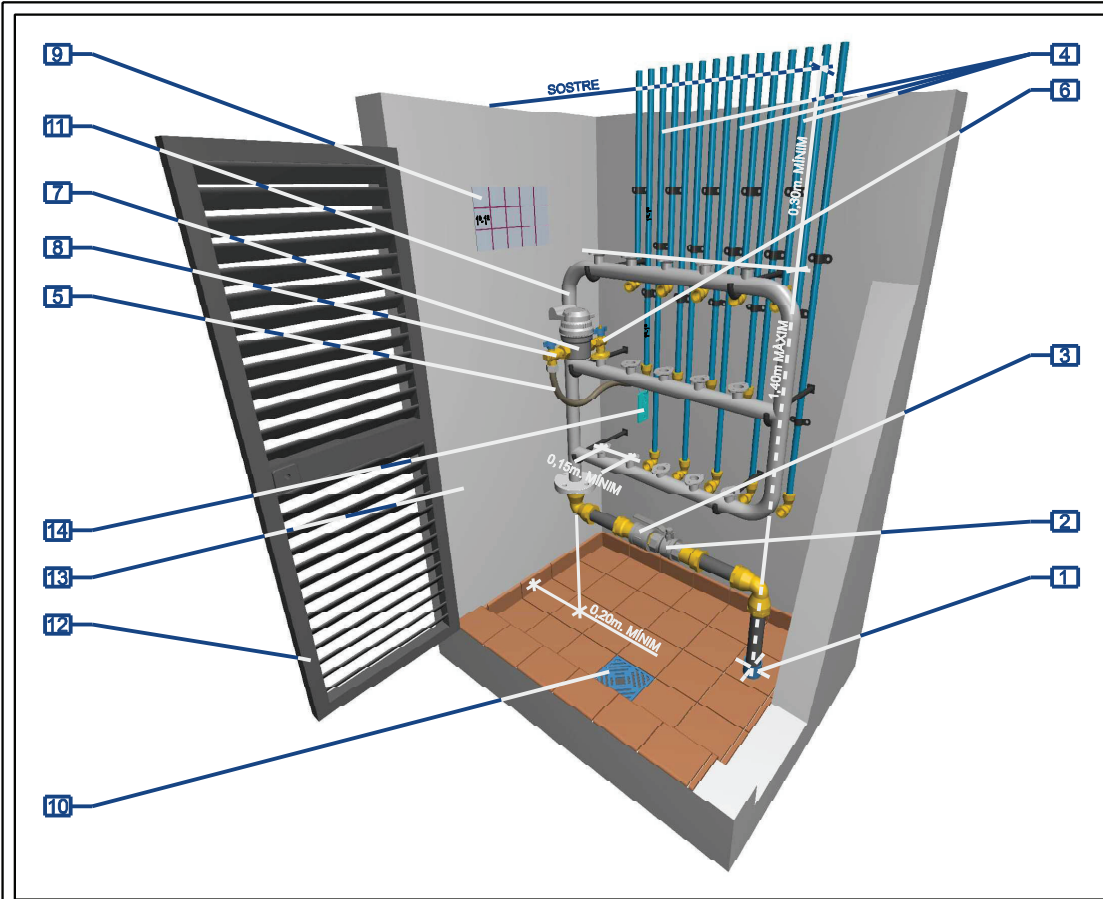

14	Identificació del destí de l'abonat amb placa metàl·lica gravada penjada amb precinte metàl·lic	
13	Cambra o armari en planta baixa en zones d'usos comuns i fàcil accés amb il·luminació elèctrica. Parets lluides i paviment impermeabilitzat.	
12	Porta/es amb pany tipus Aigües de Reus o JIS i reixes de ventilació.	
11	Bateria d'acer inoxidable amb preses per a tots els usos de l'edifici. Ancoratges a murs d'obra.	AISI 316L
10	Desguàs amb aïll.	
9	Placa identificadora de les derivacions segons escriptura pública.	
8	Clau de bola DN20 pas angular amb sortida mostrelg i vàlvula retenció amb racord dos peces rosca 3/4"	UNE 19804
7	Espal de 115mm, pel comptador de 13mm, a instal·lar per Aigües de Reus.	
6	Clau de bola DN20 pas angular amb racord dos peces rosca de 7/8"	UNE 19804
5	Flexos acer inoxidable amb racord 1" fins al muntant.	
4	Conjunt de tube muntats amb identificació de destí (pis i porta) amb pintura indeleble.	
3	Vàlvula anàretorn general.	UNE 19804
2	Vàlvula bola en entrada a bateria.	UNE 19804
1	Tub alimentació amb passamurs segellat	
Nº	DESCRIPCIÓ	NORMATIVA

- CVE: 15251120776360132472 Validar autenticitat en <https://serveis.reus.cat/cve>

	DETALLS TIPUS XARXA D'ABASTAMENT Bateria de comptadors en cambra o armari	TÈCNIC AUTOR ROSER MELICH CRACÓN	TÈCNIC DIRECTOR JAUME COROMÉNAS CALVO	REF. 2022-DTA025
				DATA 23 / 06 / 2022
				PLÀNOL 25 DE 25
				ESCALA SENSE ESCALA

Aquest document és una còpia autèntica del document electrònic Ref. 15251120776360132472

L'autenticitat d'aquest document es pot comprovar a <https://serveis.reus.cat/cve> mitjançant el CVE: 15251120776360132472



TIPUS DOCUMENT Projecte	EXPEDIENT GESUR 87/2022	DOCUMENT
ALTRES DADES Codi de verificació: 15251120776360132472 Data d'emissió: 20/05/2024 12:03:15	TIPUS / SUBTIPUS Expedients de Gestió Urbanística Projectes d'urbanització i recepció d'obres	

Aquest document és una còpia autèntica del document electrònic Ref. 15251120776360132472

L'autenticitat d'aquest document es pot comprovar a <https://serveis.reus.cat/cve> mitjançant el CVE:15251120776360132472

- CVE 15251120776360132472 Validar autenticitat en <https://serveis.reus.cat/cve>



TIPUS DOCUMENT Projecte	EXPEDIENT GESUR 87/2022	DOCUMENT
ALTRES DADES Codi de verificació: 15251120776360132472 Data d'emissió: 20/05/2024 12:03:15	TIPUS / SUBTIPUS Expedients de Gestió Urbanística Projectes d'urbanització i recepció d'obres	

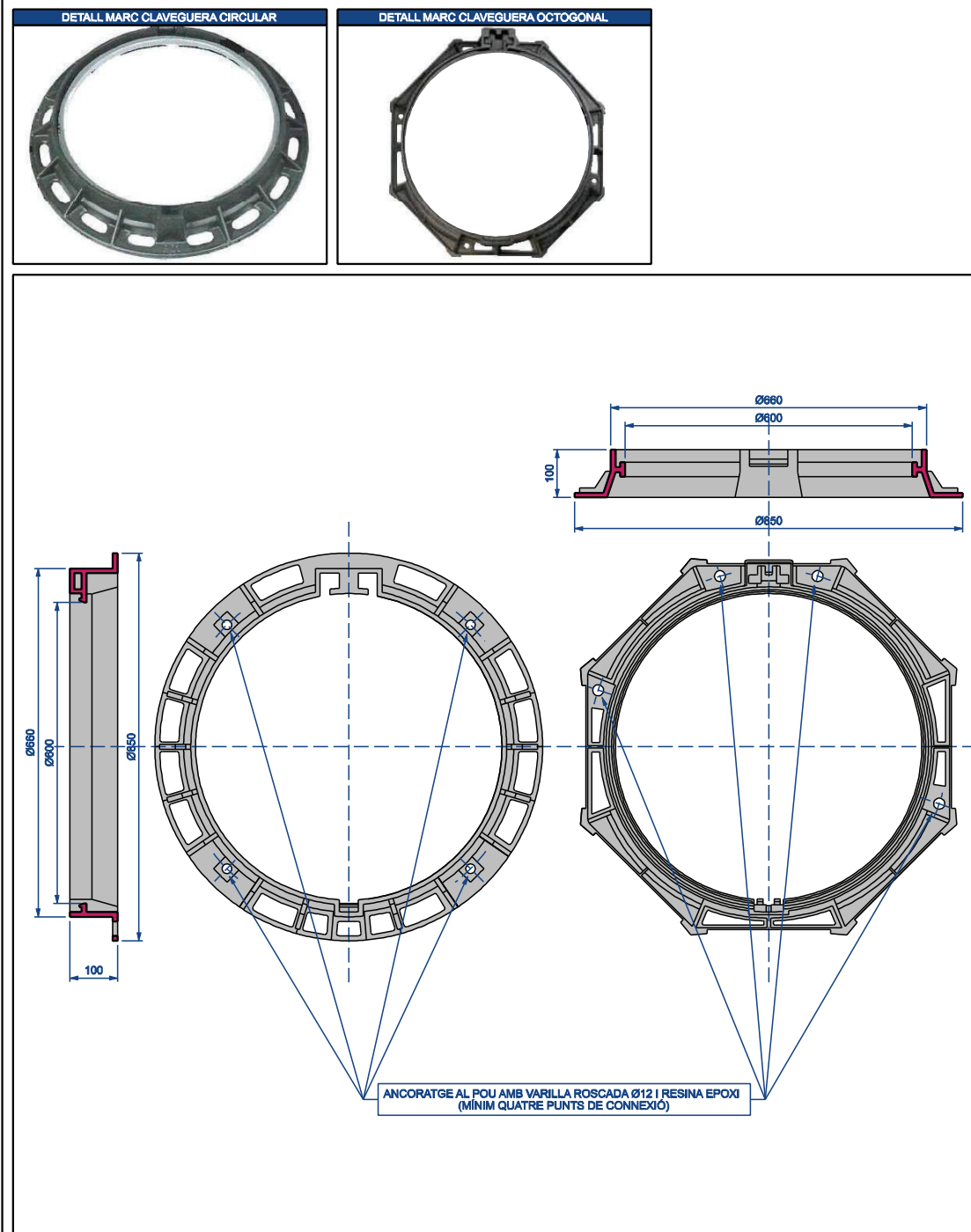

- CARACTERÍSTIQUES TÈCNIQUES**
- CLASSE D-400
 - PES DEL MARC ≥24 Kg.
 - CERTIFICACIÓ AENOR
 - NORMATIVA en 124-1994

- CVE: 15251120776360132472 Validar autenticitat en <https://serveis.reus.cat/cve>

		DETALLS TIPUS XARXA DE SANEJAMENT		TÈCNIC AUTOR	TÈCNIC DIRECTOR	REF. 2022- DT5001
		Marc de sanejament de fundició dúctil Ø400 articulat				DATA 23 / 06 / 2022
				PLÀNOL 01 DE 88	ESCALA SENSE ESCALA	

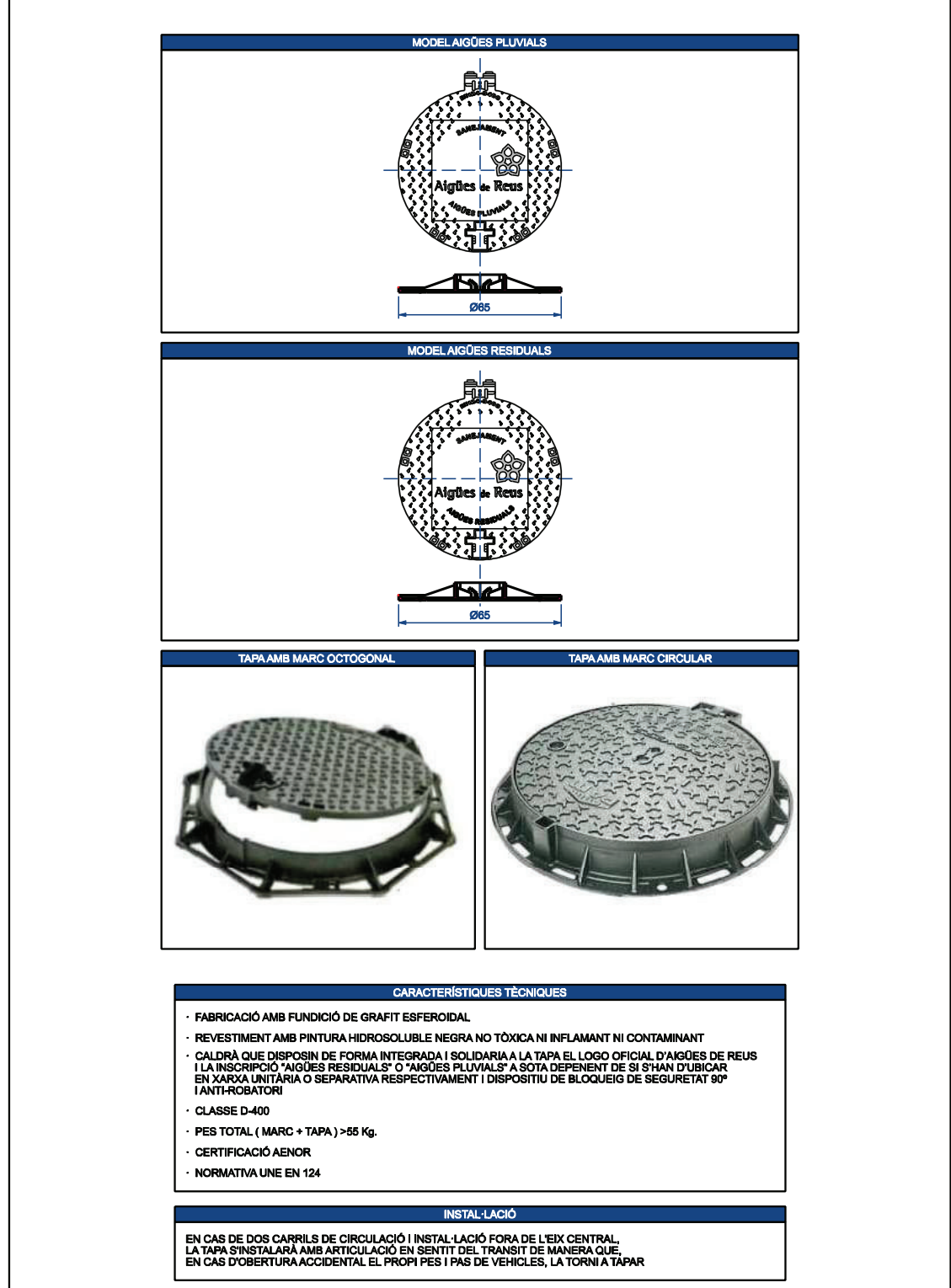

- CARACTERÍSTIQUES TÈCNIQUES**
- FABRICACIÓ AMB FUNDICIÓ DE GRAFIT ESFEROIDAL
 - REVESTIMENT AMB PINTURA HIDROSOLUBLE NEGRA NO TÒXICA NI INFLAMANT NI CONTAMINANT
 - CALDRÀ QUE DISPOSIN DE FORMA INTEGRADA I SOLIDARIA A LA TAPA EL LOGO OFICIAL D'AIGÜES DE REUS I LA INSCRIPCIÓ "AIGÜES RESIDUALS" O "AIGÜES PLUVIALS" A SOTA DEPENDENT DE SI S'HAN D'UBICAR EN XARXA UNITÀRIA O SEPARATIVA RESPECTIVAMENT I DISPOSITIU DE BLOQUEIG DE SEGURETAT 90° I ANTI-ROBATORI
 - CLASSE D-400
 - PES TOTAL (MARC + TAPA) >55 Kg.
 - CERTIFICACIÓ AENOR
 - NORMATIVA UNE EN 124

INSTAL·LACIÓ

EN CAS DE DOS CARRILS DE CIRCULACIÓ I INSTAL·LACIÓ FORA DE L'EIX CENTRAL, LA TAPA S'INSTALARÀ AMB ARTICULACIÓ EN SENTIT DEL TRANSIT DE MANERA QUE, EN CAS D'OBERTURA ACCIDENTAL EL PROPI PES I PAS DE VEHICLES, LA TORNI A TAPAR

		DETALLS TIPUS XARXA DE SANEJAMENT		TÈCNIC AUTOR	TÈCNIC DIRECTOR	REF. 2022- DT5002
		Tapa de sanejament de fundició dúctil Ø400 articulat				DATA 23 / 06 / 2022
				PLÀNOL 02 DE 49	ESCALA SENSE ESCALA	

Aquest document és una còpia autèntica del document electrònic Ref. 15251120776360132472
L'autenticitat d'aquest document es pot comprovar a <https://serveis.reus.cat/cve> mitjançant el CVE: 15251120776360132472



TIPUS DOCUMENT Projecte	EXPEDIENT GESUR 87/2022	DOCUMENT
ALTRES DADES Codi de verificació: 15251120776360132472 Data d'emissió: 20/05/2024 12:03:15	TIPUS / SUBTIPUS Expedients de Gestió Urbanística Projectes d'urbanització i recepció d'obres	

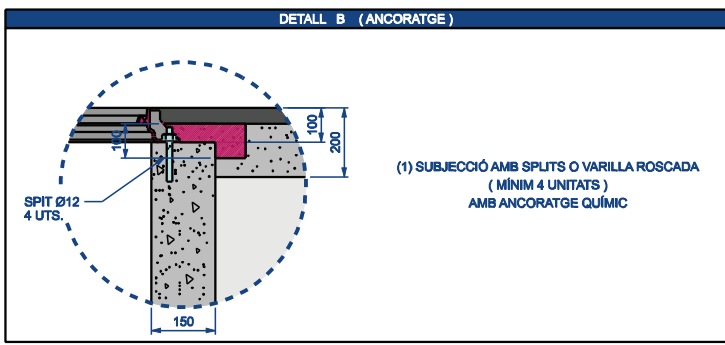
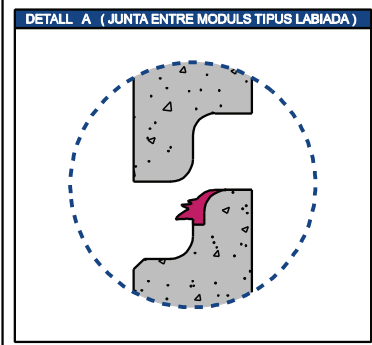
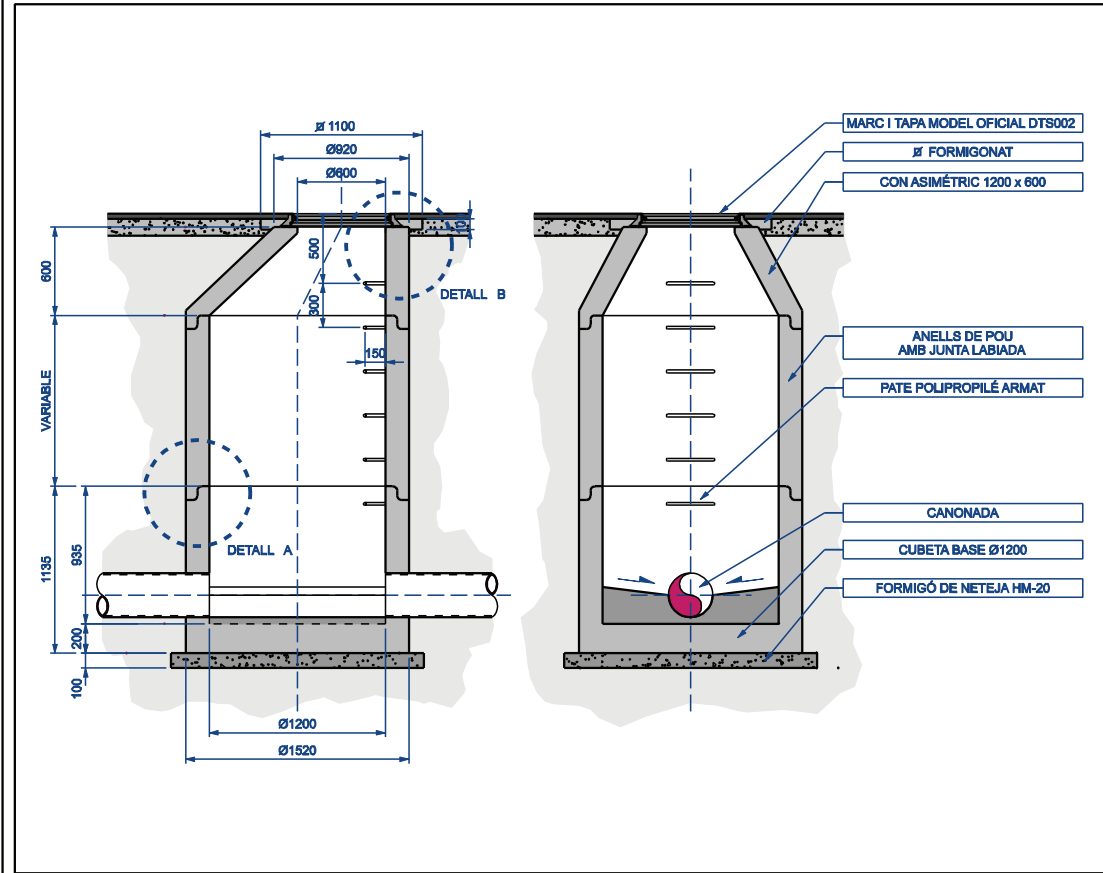
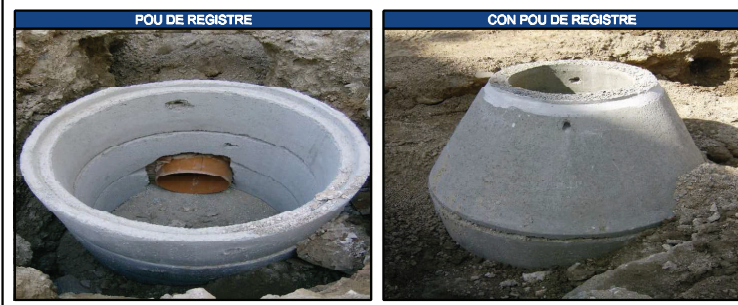

	DETALLS TIPUS XARXA DE SANEJAMENT	TÈCNIC AUTOR RUIZ PERPINYÀ	TÈCNIC DIRECTOR COROMINAS CALVO	REF. 2022-DTS003
	Pou de registre amb peces prefabricades de formigó			DATA 23 / 06 / 2022 PLÀNOL 03 DE 49 ESCALA SENSE ESCALA

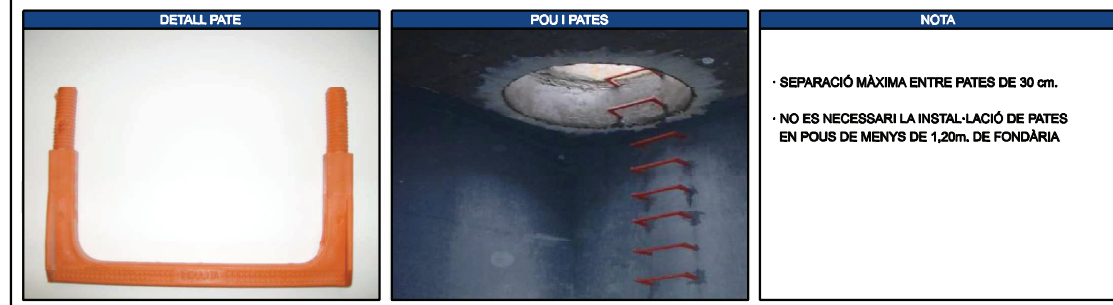

NOTA

- SEPARACIÓ MÀXIMA ENTRE PATES DE 30 cm.
- NO ES NECESSARI LA INSTAL·LACIÓ DE PATES EN POUS DE MENYS DE 1,20m. DE FONDÀRIA

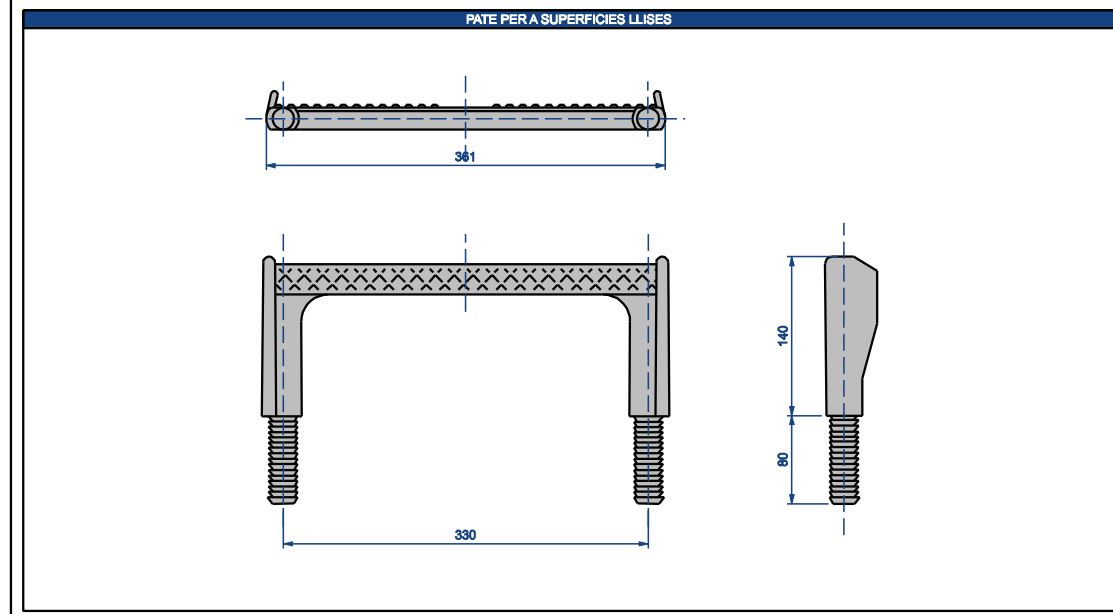
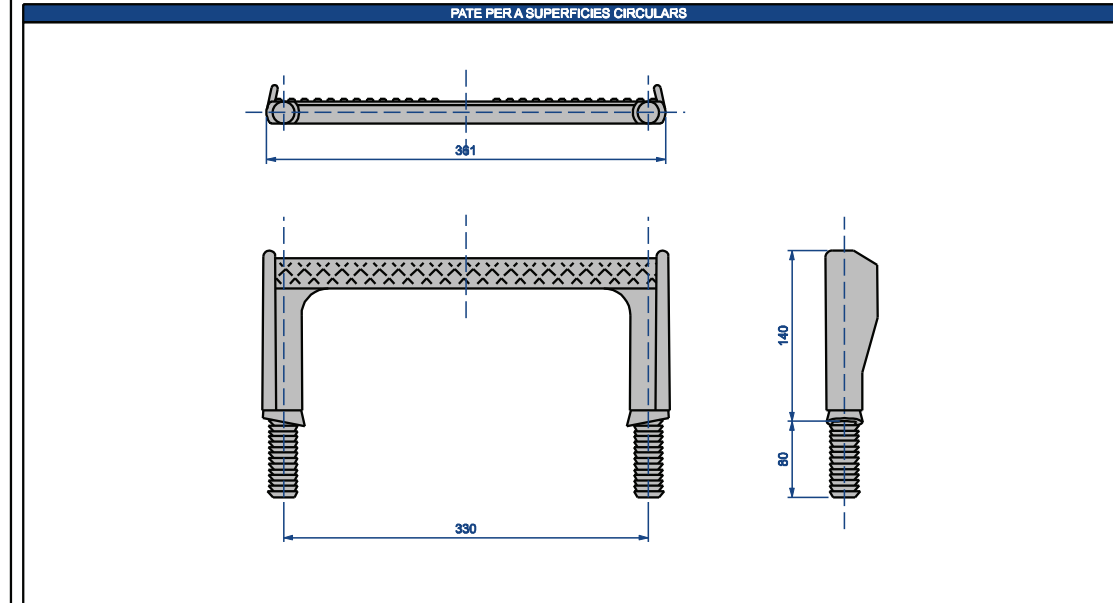

	DETALLS TIPUS XARXA DE SANEJAMENT	TÈCNIC AUTOR RUIZ PERPINYÀ	TÈCNIC DIRECTOR COROMINAS CALVO	REF. 2022-DTS004
	Pate de polipropilè armat			DATA 23 / 06 / 2022 PLÀNOL 04 DE 49 ESCALA SENSE ESCALA

Aquest document és una còpia autèntica del document electrònic Ref. 15251120776360132472

L'autenticitat d'aquest document es pot comprovar a <https://serveis.reus.cat/cve> mitjançant el CVE: 15251120776360132472



- CVE: 15251120776360132472 Validar autenticitat en <https://serveis.reus.cat/cve>

TIPUS DOCUMENT Projecte	EXPEDIENT GESUR 87/2022	DOCUMENT
ALTRES DADES Codi de verificació: 15251120776360132472 Data d'emissió: 20/05/2024 12:03:15	TIPUS / SUBTIPUS Expedients de Gestió Urbanística Projectes d'urbanització i recepció d'obres	

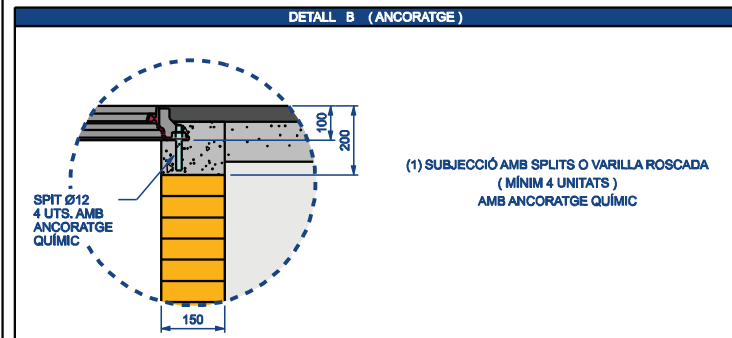
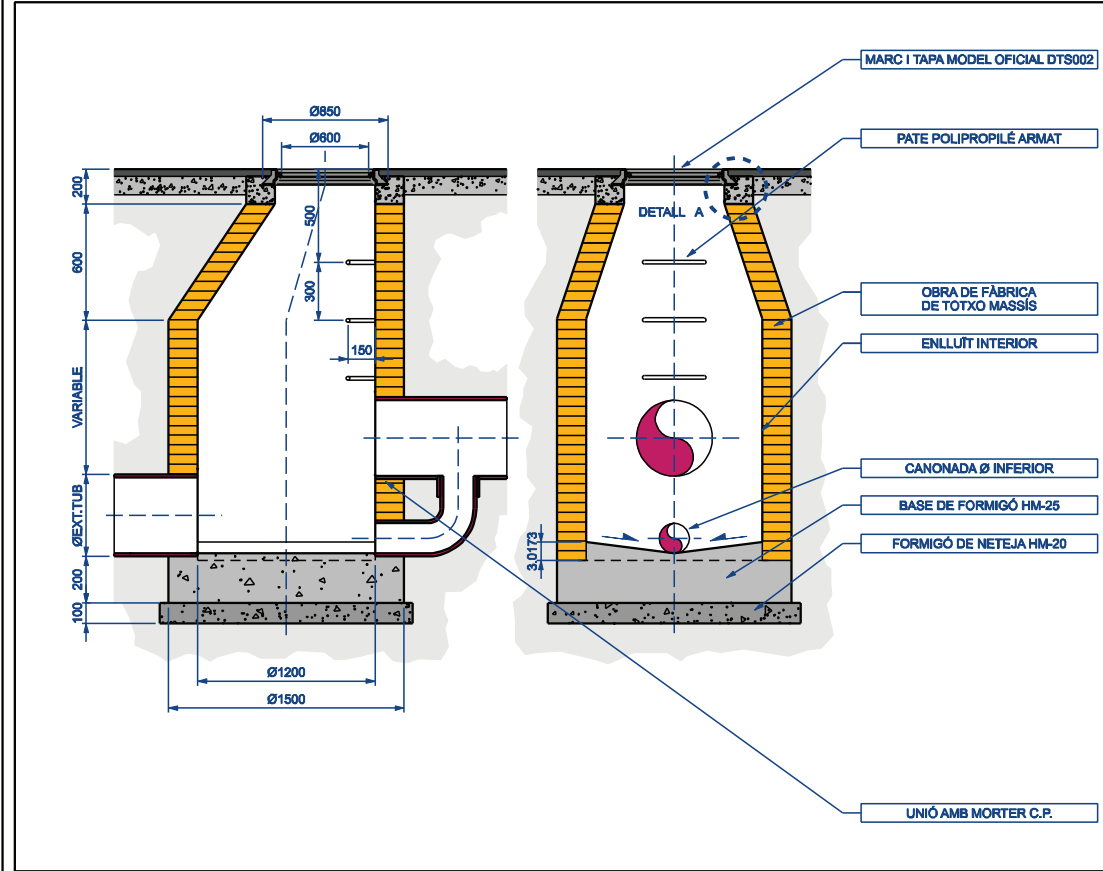
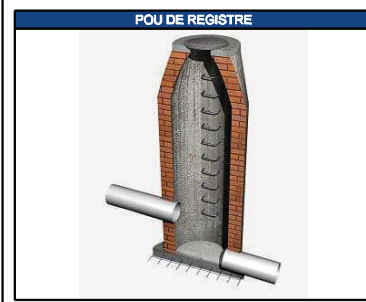

	DETALLS TIPUS XARXA DE SANEJAMENT Pou de registre d'obra de fàbrica amb ressalt	TÈCNIC AUTOR 	TÈCNIC DIRECTOR 	REF. 2022-DTS005
				DATA 23 / 06 / 2022
				PLÀNOL 05 DE 49
				ESCALA SENSE ESCALA

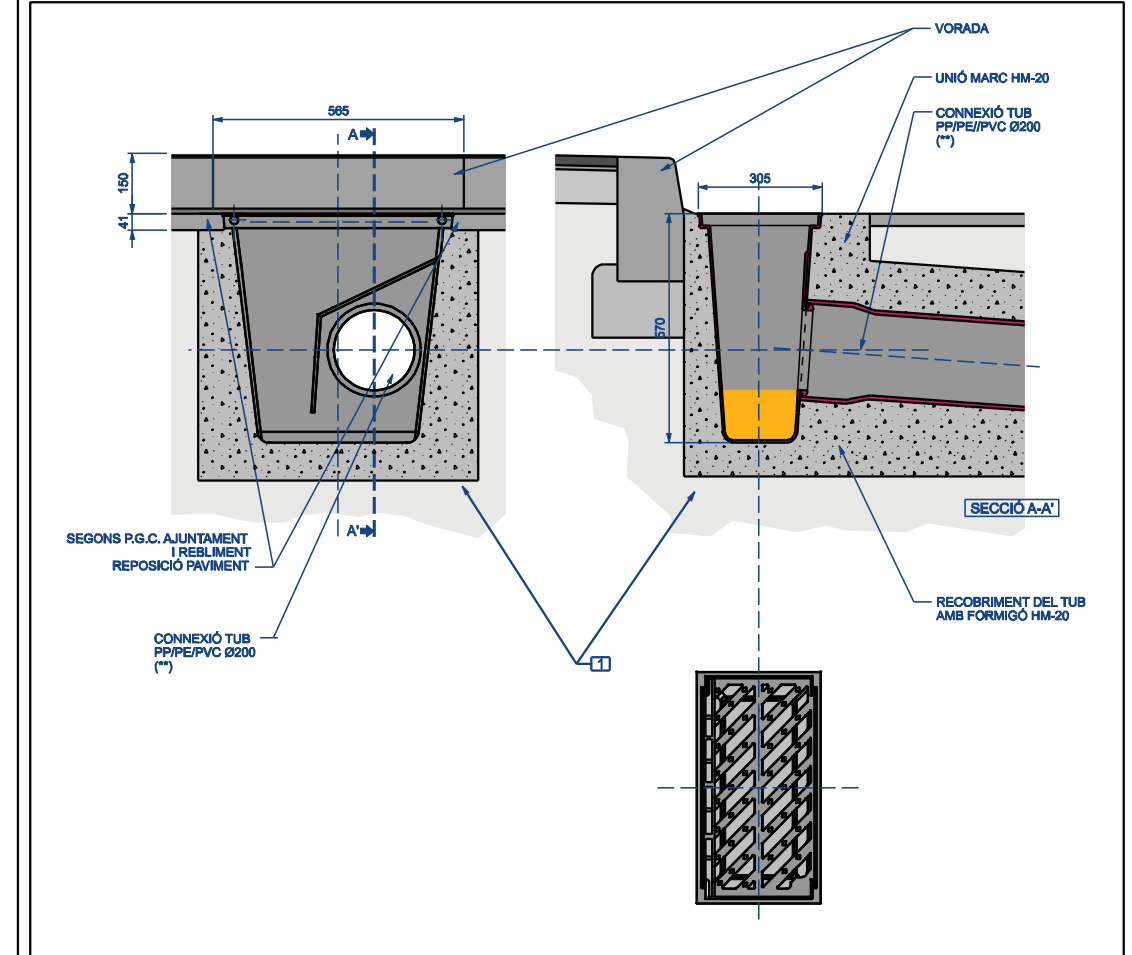

CARACTERÍSTIQUES TÈCNiques		DISTÀNCIA ENTRE EMBORNALS (d)		
<ul style="list-style-type: none"> CAIXA I MARC EN UNA SOLA PEÇA DE FOSA DÚCTIL AMB REVESTIMENT DE PINTURA NEGRA REIXA ARTICULADA ANTI-ROBATORI BARROTS EN DIAGONAL PALA SIFÒNICA METÀL·LICA EXTRAÏBLE CAPACITAT D'ABSORCIÓ 700cm² CLASSE C-250 I D-400 (NOMÉS EN CAS DE TRÀNSIT INTENS A SOBRE) CERTIFICACIÓ AENOR NORMATIVA EN 124-1994 LES CONNEIXIONS ES REALITZARAN A 90° EN PLANTA O DIRECTAMENT A POU PVC QUAN ES CONNECTI A XARXES UNITÀRIES / PE-PP QUAN ES CONNECTI A XARXES SEPARATIVES US PER CARRERS AMB CALÇADES AMB PENDENTS TRANSVERSALS CAP ALS EXTREMS 				
PENDENT CARRER	DISTÀNCIA	MÀXIMA ABSORCIÓ	SUPERFÍCIE CAPTACIÓ	
0,6%	22m.	4 l/s	330m ²	
1,0%	24m.	4 l/s	360m ²	
1,5%	26m.	4,5 l/s	390m ²	
2,0%	28m.	5 l/s	420m ²	

	DETALLS TIPUS XARXA DE SANEJAMENT Embornal sifònic antirobatori fossa dúctil compacte	TÈCNIC AUTOR 	TÈCNIC DIRECTOR 	REF. 2022-DTS006
				DATA 23 / 06 / 2022
				PLÀNOL 06 DE 49
				ESCALA SENSE ESCALA

- CVE 15251120776360132472 Validar autenticitat en <https://serveis.reus.cat/cve>

Aquest document és una còpia autèntica del document electrònic Ref. 15251120776360132472

L'autenticitat d'aquest document es pot comprovar a <https://serveis.reus.cat/cve> mitjançant el CVE:15251120776360132472



TIPUS DOCUMENT Projecte	EXPEDIENT GESUR 87/2022	DOCUMENT
ALTRES DADES Codi de verificació: 15251120776360132472 Data d'emissió: 20/05/2024 12:03:15	TIPUS / SUBTIPUS Expedients de Gestió Urbanística Projectes d'urbanització i recepció d'obres	

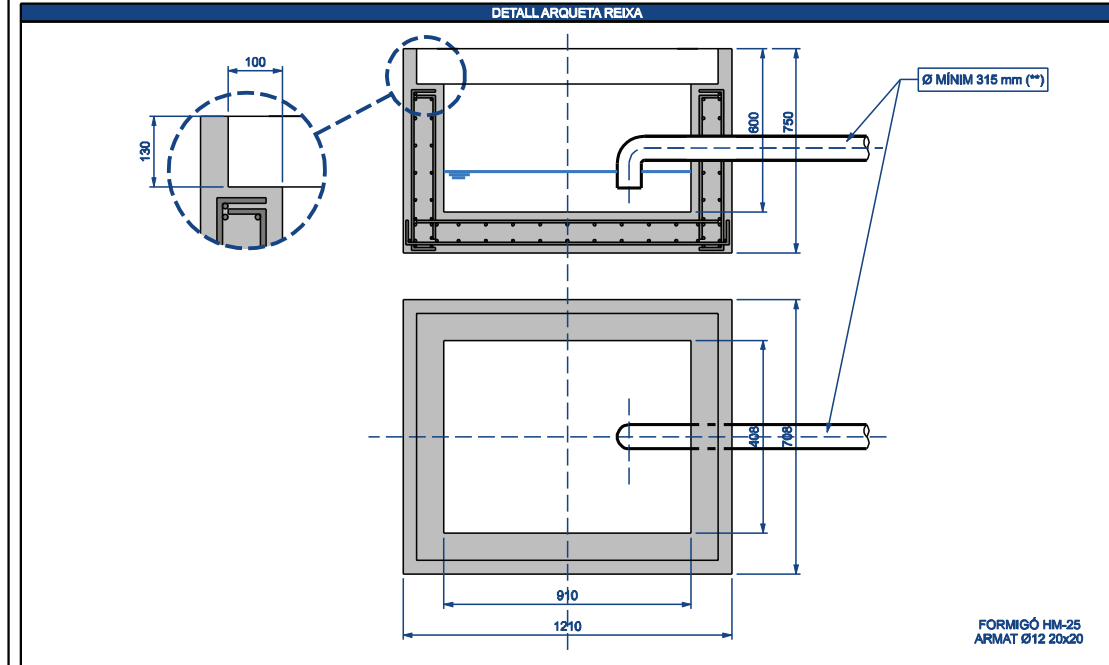
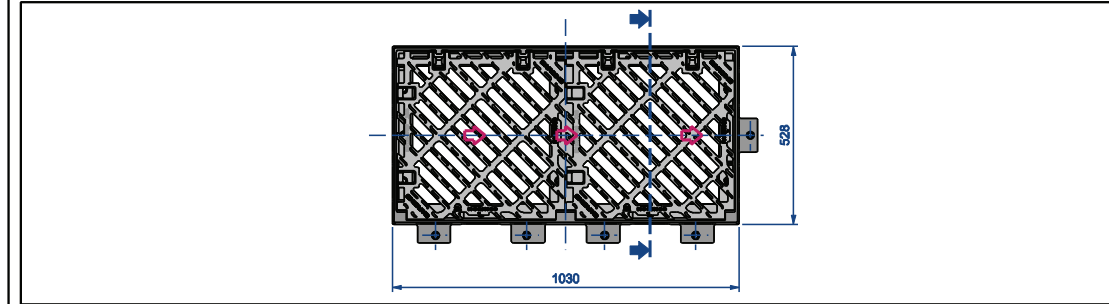
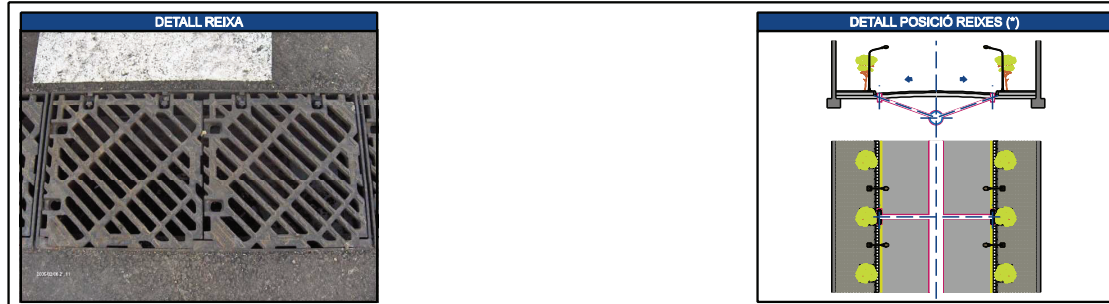

- CARACTERÍSTIQUES TÈCNIQUES**
- PEÇA DE FOSA DÚCTIL
 - REVESTIMENT DE PINTURA HIDROSOLUBLE NEGRA
 - SUPERFÍCIE ABSORCIÓ 2.012m²
 - BARROTS INCLINATS 45° ANGLE OBERTURA 105°
 - S'INSTAL·LARÀ DE MANERA PREFERENCIAL LONGITUDINALMENT, EN LA DIRECCIÓ DEL TRÀNSIT PRINCIPAL
 - CONNEXIONS A 90° EN PLANTA O DIRECTE A POU
 - PVC QUAN ES CONNECTI A XARXES UNITARIES / PE-PP QUAN ES CONNECTI A XARXES SEPARATIVES
 - CLASSE D-400
 - PES REIXA 38.5Kg, PES MARC 76.5Kg.
 - CERTIFICACIÓ AENOR
 - NORMATIVA EN 124-1994

	DETALLS TIPUS XARXA DE SANEJAMENT Reixa transversal de gran captació de fossa dúctil	TÈCNIC AUTOR	TÈCNIC DIRECTOR	REF. 2022-DTS007
				DATA 23 / 06 / 2022 PLÀNOL 07 DE 49 ESCALA SENSE ESCALA

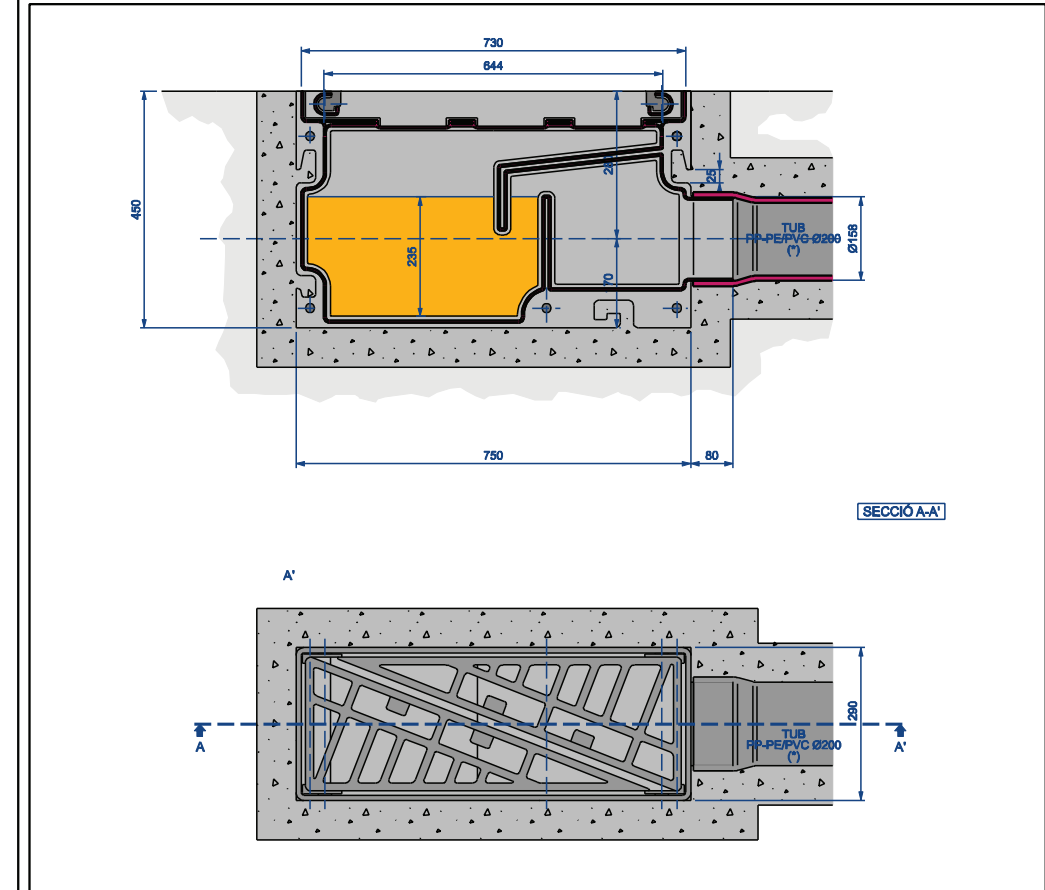

- CARACTERÍSTIQUES TÈCNIQUES**
- ÚS PER CARRERS AMB CALÇADES AMB PENDENTS TRANSVERSALS CAP AL CENTRE
 - DUES SEMIREIXES TRIANGULARS ARTICULADES 120°
 - PINTURA HIDROSOLUBLE NEGRA
 - CAPACITAT DE 28 LITRES
 - SUPERFÍCIE ABSORCIÓ 650cm²
 - PVC QUAN ES CONNECTI A XARXES UNITARIES / PE-PP QUAN ES CONNECTI A XARXES SEPARATIVES
 - CLASSE D-400
 - PES REIXA 28Kg, PES TOTAL 114Kg.
 - CERTIFICACIÓ AENOR
 - NORMATIVA EN 124-1994

	DETALLS TIPUS XARXA DE SANEJAMENT Embornal sifònic drenatge Carrer secció "V"	TÈCNIC AUTOR	TÈCNIC DIRECTOR	REF. 2022-DTS008
				DATA 23 / 06 / 2022 PLÀNOL 08 DE 09 ESCALA SENSE ESCALA

- CVE: 15251120776360132472 Validar autenticitat en <https://serveis.reus.cat/cve>

Aquest document és una còpia autèntica del document electrònic Ref. 15251120776360132472
L'autenticitat d'aquest document es pot comprovar a <https://serveis.reus.cat/cve> mitjançant el CVE: 15251120776360132472



TIPUS DOCUMENT Projecte	EXPEDIENT GESUR 87/2022	DOCUMENT
ALTRES DADES Codi de verificació: 15251120776360132472 Data d'emissió: 20/05/2024 12:03:15	TIPUS / SUBTIPUS Expedients de Gestió Urbanística Projectes d'urbanització i recepció d'obres	

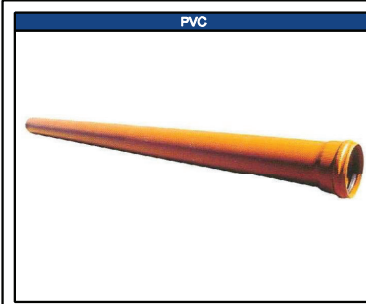

XARXA DE SANEJAMENT D'AIGÜES RESIDUALS

- Ø MÍNIM ESCOMESES I EMBORNALS 200mm
- Ø MÍNIM XARXA DE SANEJAMENT 400mm

CANONADES DE SANEJAMENT DE PVC SEGONS LA NORMA UNE-EN 1401 - COLOR TEULA
UNE 53332, 48103
LONGITUD DE LES CANONADES 6.00m, AMB COPA
DEFORMACIÓ MÀXIMA VERTICAL ADMISSIBLE JUST DESPRÉS DE SOTERRAR LA CANONADA < 5% Ø NOMINAL
ÚS FINS A DIÀMETRE 800mm. INCLÒS

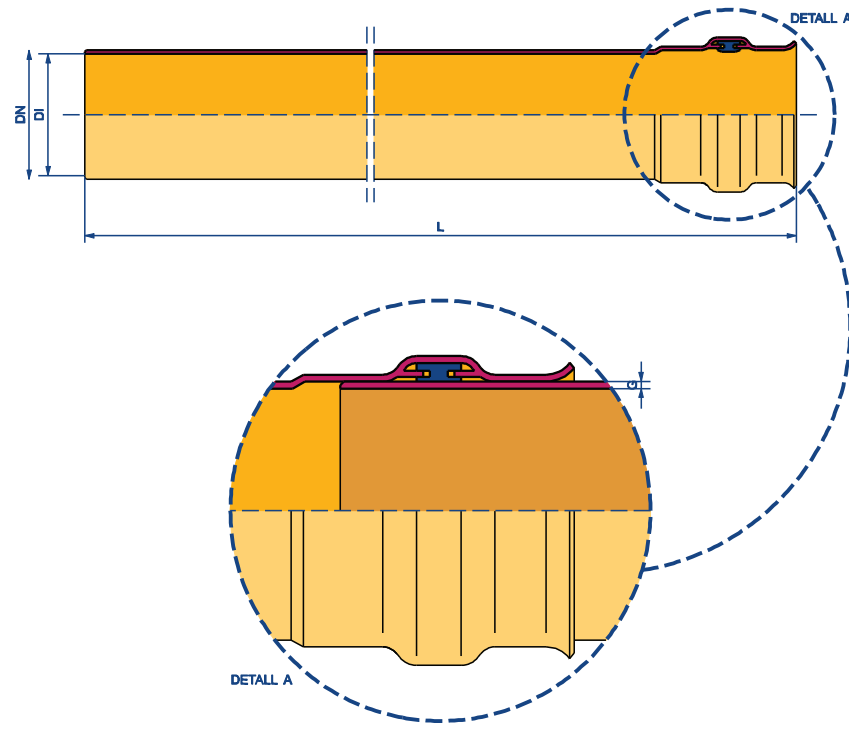

Diàmetre Nominal (mm.)	Gruix (mm.)	Diàmetre Interior (mm.)	S Nets (cm.)	Pes (Kg / m.)
200	4.9	190.20	284.13	4.9
250	6.2	237.60	443.39	6.1
315	7.7	299.60	704.97	7.7
400	9.8	380.40	1136.50	9.8
500	12.3	475.40	1775.04	12.1
630	15.4	599.20	2819.90	15.2
800	19.6	780	4536.45	15.2

- CVE 15251120776360132472 Validar autenticitat en <https://serveis.reus.cat/cve>

	DETALLS TIPUS XARXA DE SANEJAMENT Detalls canonades PVC característiques (Xarxes Unitàries)	TÈCNIC AUTOR	TÈCNIC DIRECTOR	REF. 2022- DT5009
				DATA 23 / 06 / 2022 PLÀNOL 09 DE 80 ESCALA SENSE ESCALA



CANONADES DE SANEJAMENT DE PRFV SEGONS LA NORMA ASTM D3262 (SANEJAMENT SENSE PRESSIÓ) / UNE-EN 1464 / UNE-53 323 EX
PRESSIÓ NOMINAL PN1 I RIGIDESA CIRCUMFERENCIAL MÍNIMA SN 5.000
LONGITUD MÍNIMA DE LES CANONADES 6.00m (PREFERIBLEMENT 12.00m.)
ÚS A PARTIR DE DIÀMETRE 1.000mm. INCLÒS

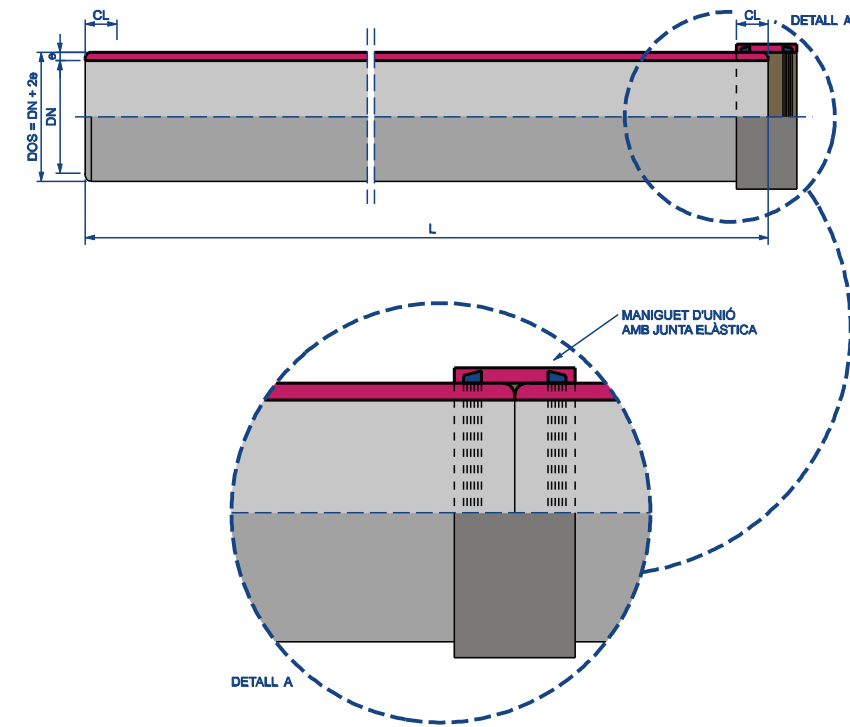

DN (mm)	CL (mm)	e (mm)	Pes mínim (Kg/m)
1000	172	19.2	132.9
1100	172	21.2	160.9
1200	172	23.0	190.6
1300	172	24.8	223.6
1400	172	26.7	258.7
1500	172	28.4	296.8
1600	172	30.3	337.0
1700	172	32.1	379.3
1800	172	34.0	425.2
1900	159	35.8	473.5
2000	161	37.6	523.1

	DETALLS TIPUS XARXA DE SANEJAMENT Detalls canonades PRFV característiques (Xarxes Unitàries)	TÈCNIC AUTOR	TÈCNIC DIRECTOR	REF. 2022- DT5010
				DATA 23 / 06 / 2022 PLÀNOL 10 DE 80 ESCALA SENSE ESCALA

Aquest document és una còpia autèntica del document electrònic Ref. 15251120776360132472

L'autenticitat d'aquest document es pot comprovar a <https://serveis.reus.cat/cve> mitjançant el CVE:15251120776360132472



TIPUS DOCUMENT Projecte	EXPEDIENT GESUR 87/2022	DOCUMENT
ALTRES DADES Codi de verificació: 15251120776360132472 Data d'emissió: 20/05/2024 12:03:15	TIPUS / SUBTIPUS Expedients de Gestió Urbanística Projectes d'urbanització i recepció d'obres	

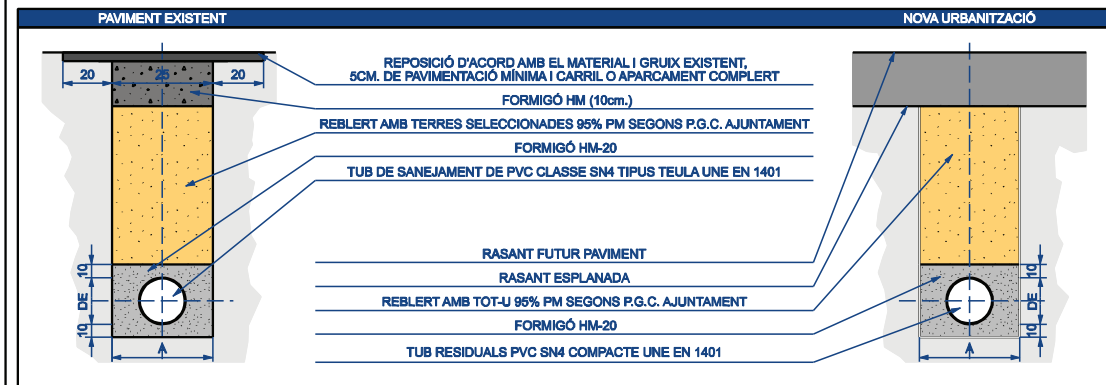
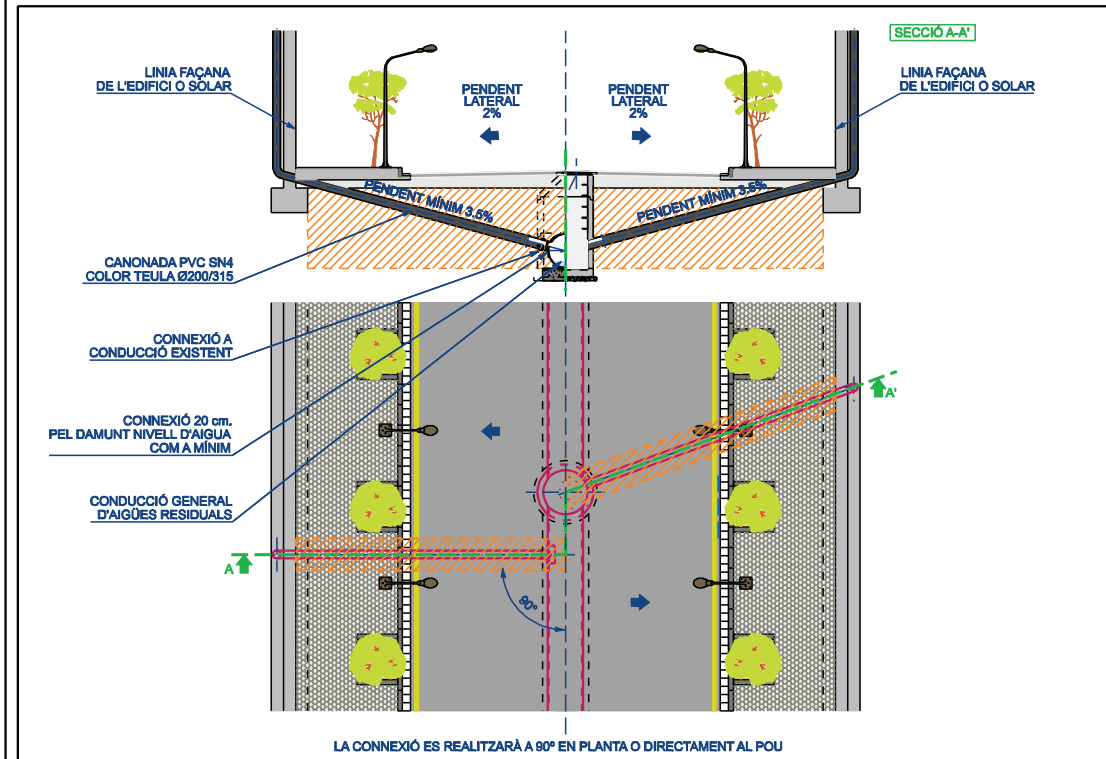

DIMENSIONS AMPLADA RASA				
DE (mm)	≤200	315	400	500
A (mm)	60	80	90	100

	DETALLS TIPUS XARXA DE SANEJAMENT Escomesa de residuais	TÈCNIC AUTOR	TÈCNIC DIRECTOR	REF. 2022-DTS011
				DATA 23 / 06 / 2022 PLÀNOL 11 DE 49 ESCALA SENSE ESCALA

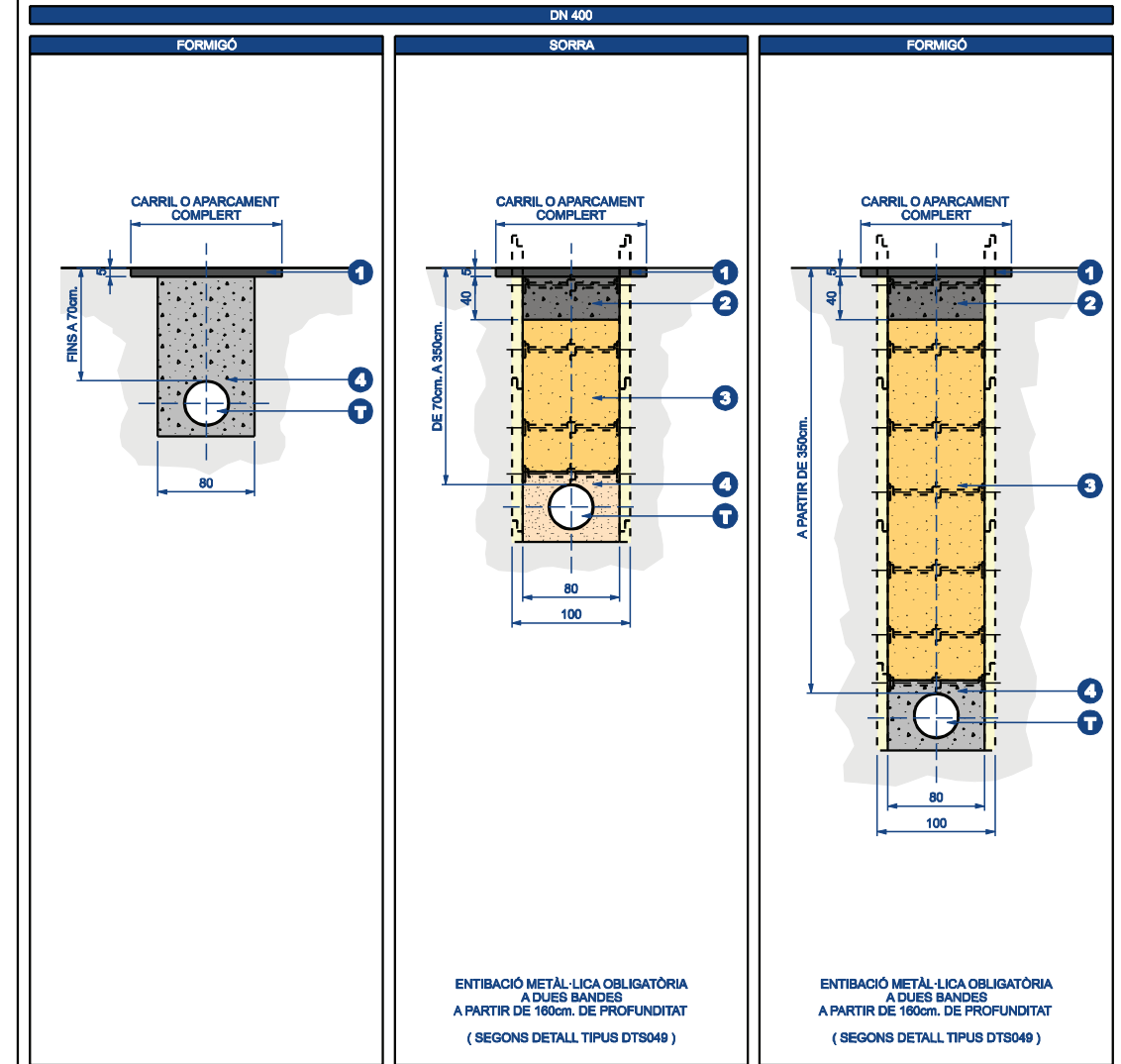

NOTA: CÀLCUL MECÀNIC D'ACORD NORMA UNE EN 83.331 : 1997

Nº	DESCRIPCIÓ	NORMATIVA
T	Tub de sanejament de PVC classe S14 tipus teula UNE EN 1401	-
4	Sorra o formigó HM-20 segons profunditat	-
3	Reblert amb terres seleccionades 95% PM segons P.G.C. Ajuntament	-
2	Grava-ciment pobre en sec regada i compactada en obra	-
1	Reposició d'acord amb el material i gruix existent, 5 cm. de pavimentació mínima i carril o aparcament complet	-

	DETALLS TIPUS XARXA DE SANEJAMENT Secció rasa per a canonades de residuais Ø400 amb reposició de paviment	TÈCNIC AUTOR	TÈCNIC DIRECTOR	REF. 2022-DTS012
				DATA 23 / 06 / 2022 PLÀNOL 12 DE 49 ESCALA SENSE ESCALA

- CVE 15251120776360132472 Validar autenticitat en <https://serveis.reus.cat/cve>



TIPUS DOCUMENT Projecte	EXPEDIENT GESUR 87/2022	DOCUMENT
ALTRES DADES Codi de verificació: 15251120776360132472 Data d'emissió: 20/05/2024 12:03:15	TIPUS / SUBTIPUS Expedients de Gestió Urbanística Projectes d'urbanització i recepció d'obres	

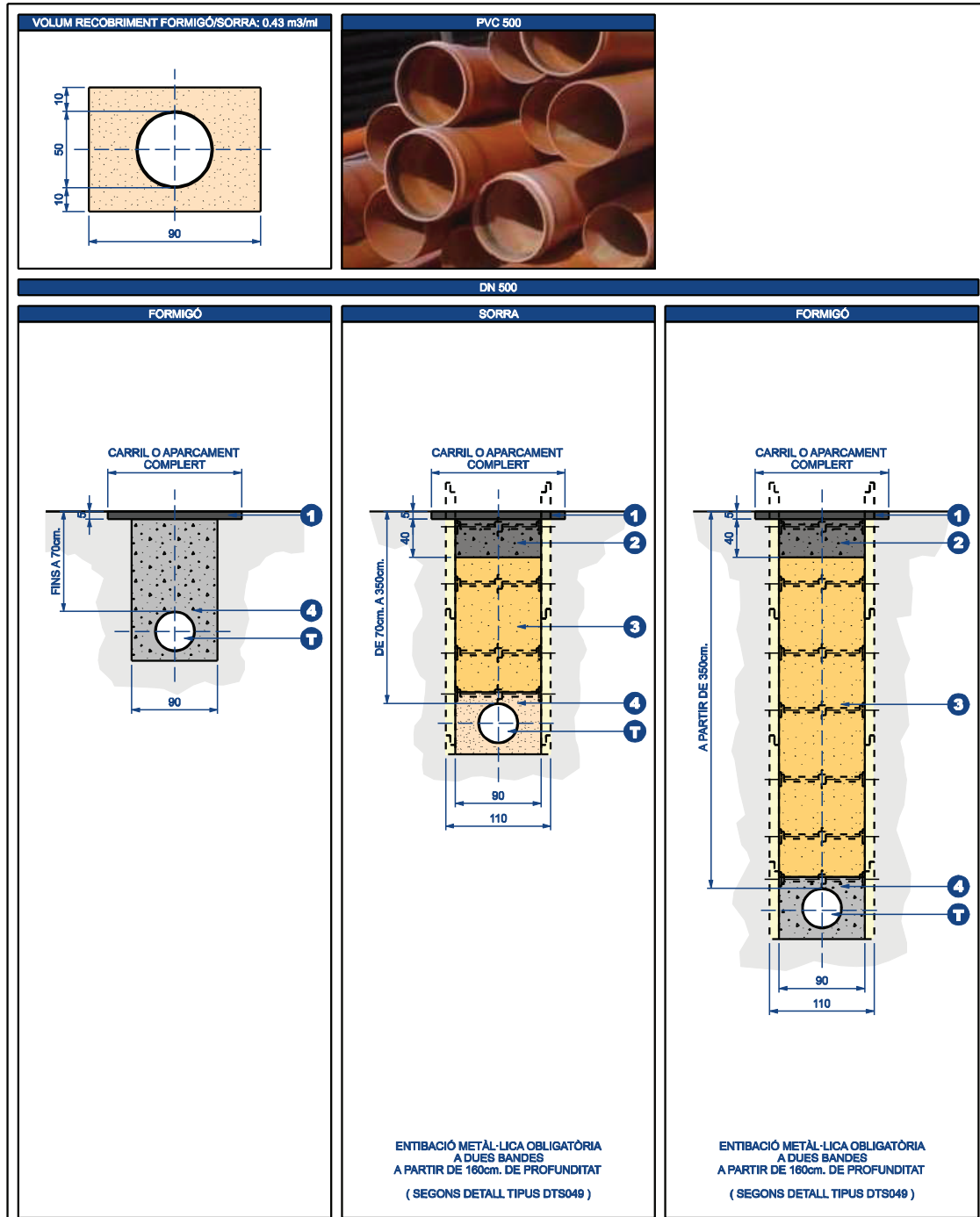

NOTA: CÀLCUL MECÀNIC D'ACORD NORMA UNE EN 53.331 : 1997

T	Tub de sanejament de PVC classe SN4 tipus teula UNE EN 1401	-
4	Sorra o formigó HM-20 segons profunditat	-
3	Reblert amb terres seleccionades 95% PM segons P.G.C. Ajuntament	-
2	Grava-diment pobre en sec regada i compactada en obra	-
1	Reposició d'acord amb el material i gruix existent, 5 cm. de pavimentació mínima i carril o aparcament complet	-
Nº	DESCRIPCIÓ	NORMATIVA

	DETALLS TIPUS XARXA DE SANEJAMENT Secció rasa per a canonades de residuals Ø500 amb reposició de paviment	TÈCNIC AUTOR ANDRÉS RUIZ FERRO	TÈCNIC DIRECTOR LUÍS CORMENAS CALVO	REF. 2022-DTS013
				DATA 23 / 06 / 2022
				PLÀNOL 13 DE 49
				ESCALA SENSE ESCALA

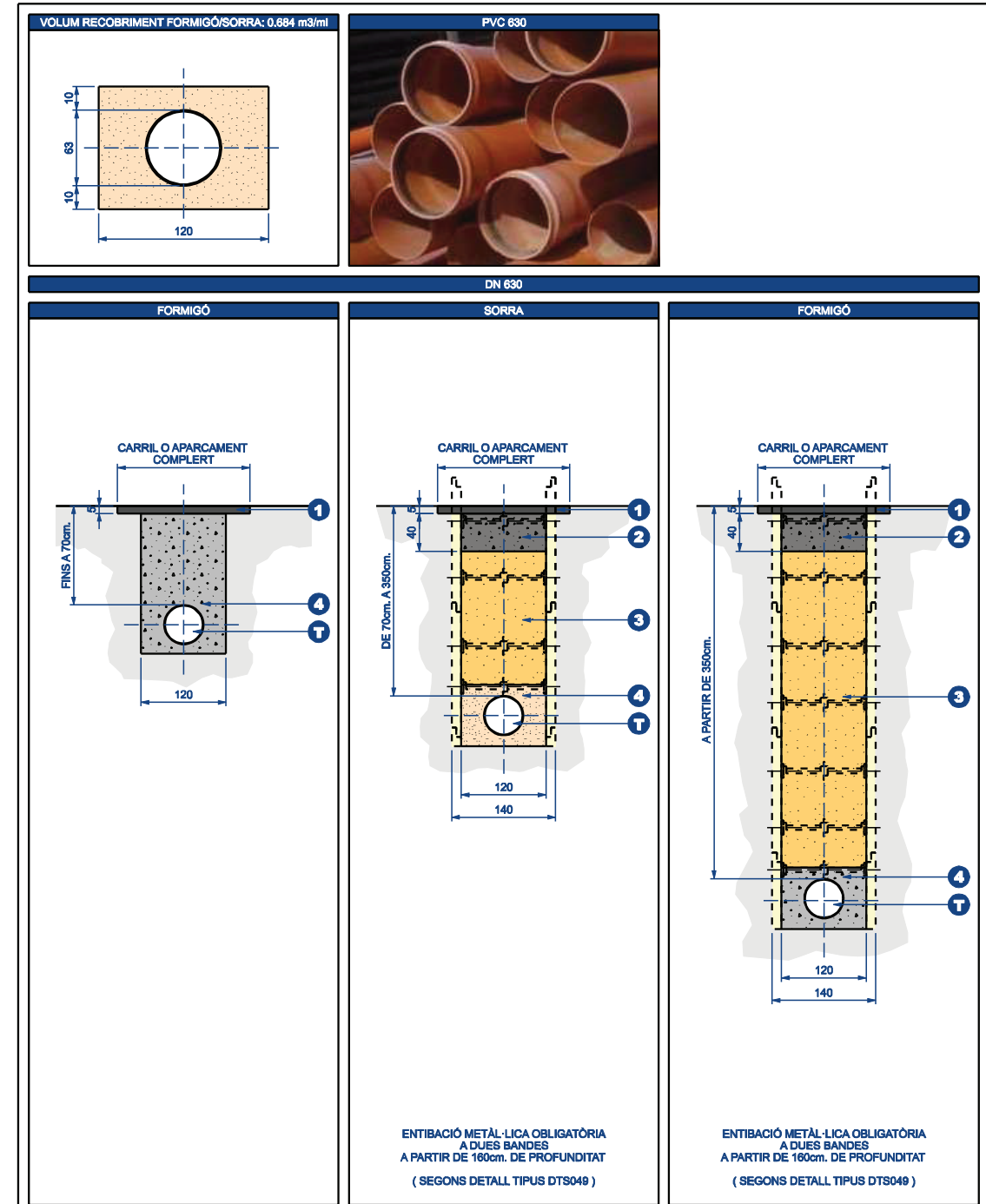

NOTA: CÀLCUL MECÀNIC D'ACORD NORMA UNE EN 53.331 : 1997

T	Tub de sanejament de PVC classe SN4 tipus teula UNE EN 1401	-
4	Sorra o formigó HM-20 segons profunditat	-
3	Reblert amb terres seleccionades 95% PM segons P.G.C. Ajuntament	-
2	Grava-diment pobre en sec regada i compactada en obra	-
1	Reposició d'acord amb el material i gruix existent, 5 cm. de pavimentació mínima i carril o aparcament complet	-
Nº	DESCRIPCIÓ	NORMATIVA

	DETALLS TIPUS XARXA DE SANEJAMENT Secció rasa per a canonades de residuals Ø630 amb reposició de paviment	TÈCNIC AUTOR ANDRÉS RUIZ FERRO	TÈCNIC DIRECTOR LUÍS CORMENAS CALVO	REF. 2022-DTS014
				DATA 23 / 06 / 2022
				PLÀNOL 14 DE 49
				ESCALA SENSE ESCALA

- CVE 15251120776360132472 Validar autenticitat en <https://serveis.reus.cat/cve>



TIPUS DOCUMENT Projecte	EXPEDIENT GESUR 87/2022	DOCUMENT
ALTRES DADES Codi de verificació: 15251120776360132472 Data d'emissió: 20/05/2024 12:03:15	TIPUS / SUBTIPUS Expedients de Gestió Urbanística Projectes d'urbanització i recepció d'obres	

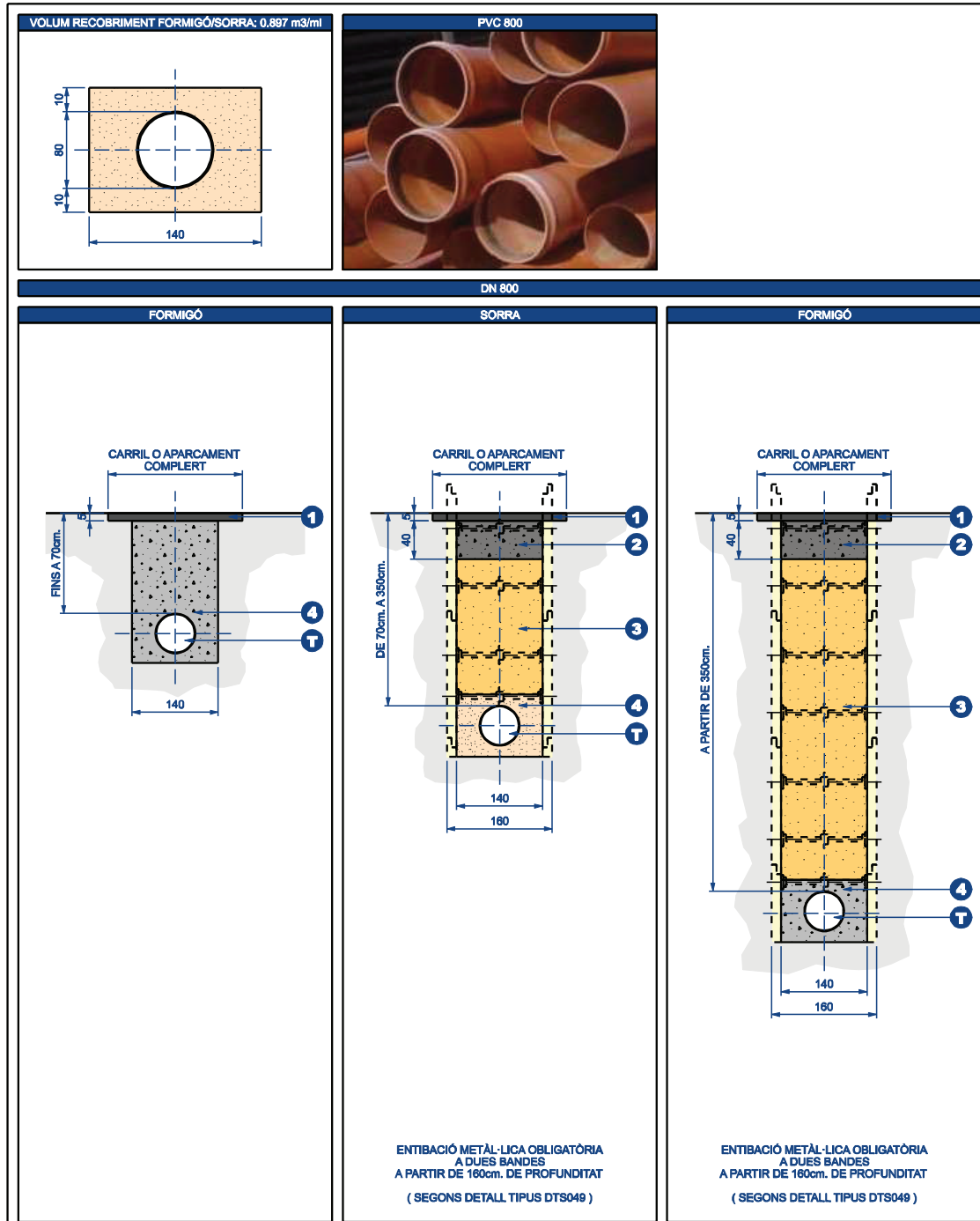

NOTA: CÀLCUL MECÀNIC D'ACORD NORMA UNE EN 53.331 : 1997

T	Tub de sanejament de PVC classe SN4 tipus teula UNE EN 1401	-
4	Sorra o formigó HM-20 segons profunditat	-
3	Reblert amb terres seleccionades 95% PM segons P.G.C. Ajuntament	-
2	Grava-diment pobre en sec regada i compactada en obra	-
1	Reposició d'acord amb el material i gruix existent, 5 cm. de pavimentació mínima i carril o aparcament complet	-
Nº	DESCRIPCIÓ	NORMATIVA

		DETALLS TIPUS XARXA DE SANEJAMENT		TÈCNIC AUTOR	TÈCNIC DIRECTOR	REF.	2022-DTS015
		Secció rasa per a canonades de residuals Ø800 amb reposició de paviment				DATA	23 / 06 / 2022
						PLÀNOL	15 DE 49
						ESCALA	SENSE ESCALA

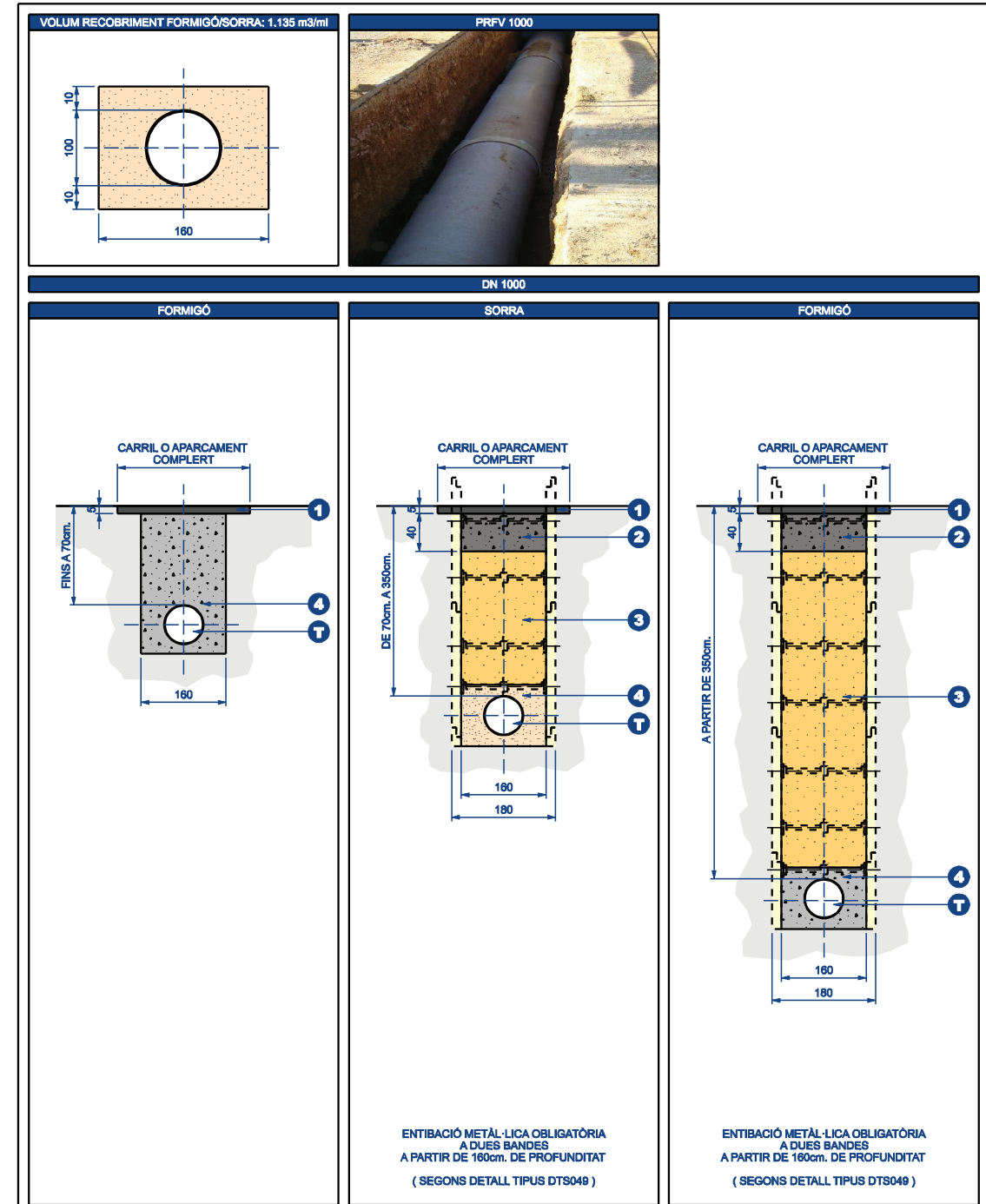

NOTA: CÀLCUL MECÀNIC D'ACORD NORMA UNE EN 53.331 : 1997

T	Tub de sanejament de PRFV ASTM D3282 / UNE-EN 14384 SN10.000	-
4	Sorra o formigó HM-20 segons profunditat	-
3	Reblert amb terres seleccionades 95% PM segons P.G.C. Ajuntament	-
2	Grava-diment pobre en sec regada i compactada en obra	-
1	Reposició d'acord amb el material i gruix existent, 5 cm. de pavimentació mínima i carril o aparcament complet	-
Nº	DESCRIPCIÓ	NORMATIVA

		DETALLS TIPUS XARXA DE SANEJAMENT		TÈCNIC AUTOR	TÈCNIC DIRECTOR	REF.	2022-DTS016
		Secció rasa per a canonades de residuals Ø1000 amb reposició de paviment				DATA	23 / 06 / 2022
						PLÀNOL	16 DE 49
						ESCALA	SENSE ESCALA

- CVE 15251120776360132472 Validar autenticitat en <https://serveis.reus.cat/cve>



TIPUS DOCUMENT Projecte	EXPEDIENT GESUR 87/2022	DOCUMENT
ALTRES DADES Codi de verificació: 15251120776360132472 Data d'emissió: 20/05/2024 12:03:15	TIPUS / SUBTIPUS Expedients de Gestió Urbanística Projectes d'urbanització i recepció d'obres	

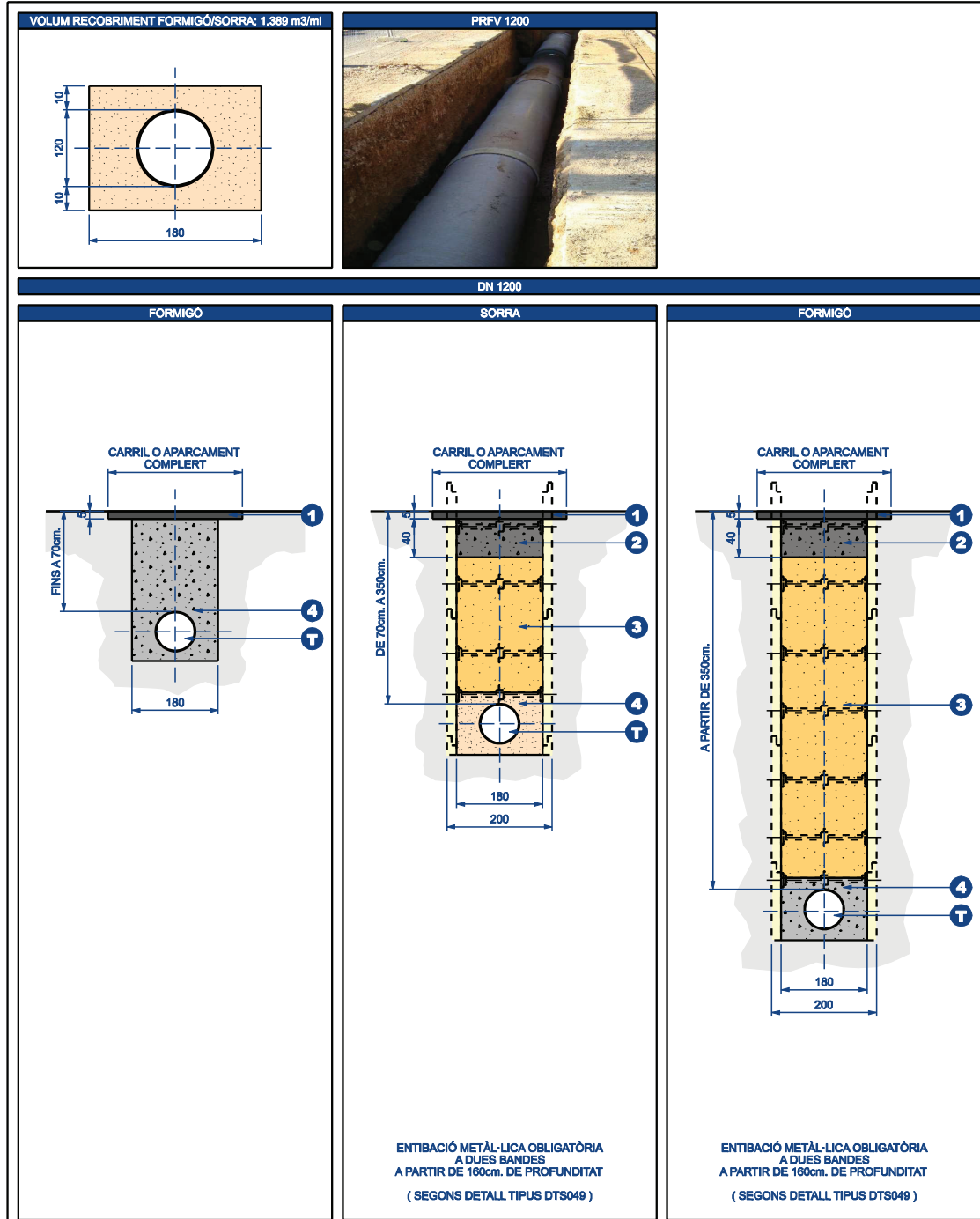

NOTA: CÀLCUL MECÀNIC D'ACORD NORMA UNE EN 53.331 : 1997

Nº	DESCRIPCIÓ	NORMATIVA
T	Tub de sanejament de PRFV ASTM D3282 / UNE-EN 14364 SN10.000	-
4	Sorra o formigó HM-20 segons profunditat	-
3	Reblert amb terres seleccionades 95% PM segons P.G.C. Ajuntament	-
2	Grava-diment pobre en sec regada i compactada en obra	-
1	Reposició d'acord amb el material i gruix existent, 5 cm. de pavimentació mínima i carril o aparcament complet	-

	DETALLS TIPUS XARXA DE SANEJAMENT Secció rasa per a canonades de residuals Ø1200 amb reposició de paviment	TÈCNIC AUTOR RIUS PERPINYÀ	TÈCNIC DIRECTOR LLUÍS COROMINAS CALVO	REF. 2022-DTS017
				DATA 23 / 06 / 2022
				PLÀNOL 17 DE 49
				ESCALA SENSE ESCALA

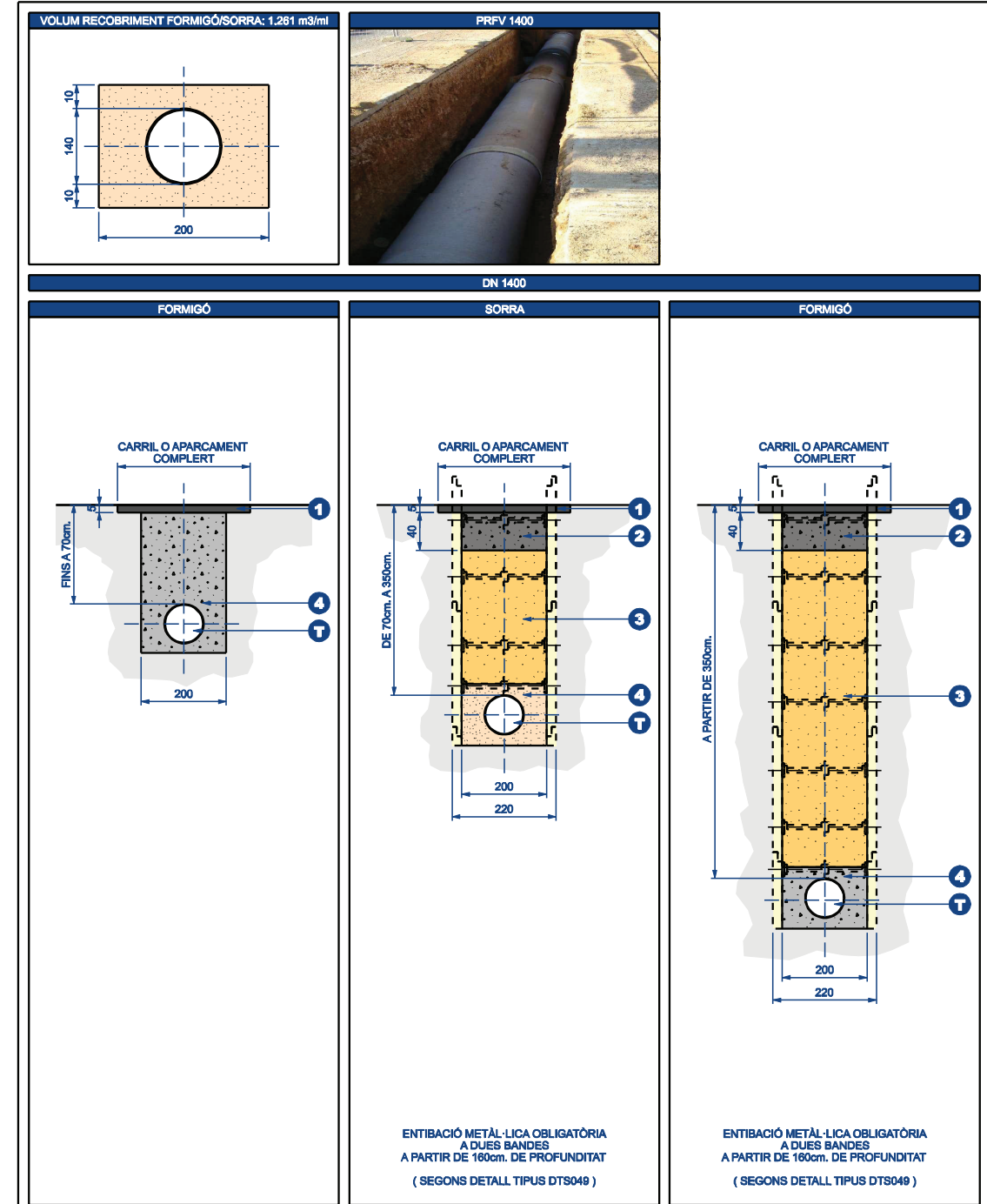

NOTA: CÀLCUL MECÀNIC D'ACORD NORMA UNE EN 53.331 : 1997

Nº	DESCRIPCIÓ	NORMATIVA
T	Tub de sanejament de PRFV ASTM D3282 / UNE-EN 14364 SN10.000	-
4	Sorra o formigó HM-20 segons profunditat	-
3	Reblert amb terres seleccionades 95% PM segons P.G.C. Ajuntament	-
2	Grava-diment pobre en sec regada i compactada en obra	-
1	Reposició d'acord amb el material i gruix existent, 5 cm. de pavimentació mínima i carril o aparcament complet	-

	DETALLS TIPUS XARXA DE SANEJAMENT Secció rasa per a canonades de residuals Ø1400 amb reposició de paviment	TÈCNIC AUTOR RIUS PERPINYÀ	TÈCNIC DIRECTOR LLUÍS COROMINAS CALVO	REF. 2022-DTS018
				DATA 23 / 06 / 2022
				PLÀNOL 18 DE 49
				ESCALA SENSE ESCALA

- CVE 15251120776360132472 Validar autenticitat en <https://serveis.reus.cat/cve>



TIPUS DOCUMENT Projecte	EXPEDIENT GESUR 87/2022	DOCUMENT
ALTRES DADES Codi de verificació: 15251120776360132472 Data d'emissió: 20/05/2024 12:03:15	TIPUS / SUBTIPUS Expedients de Gestió Urbanística Projectes d'urbanització i recepció d'obres	

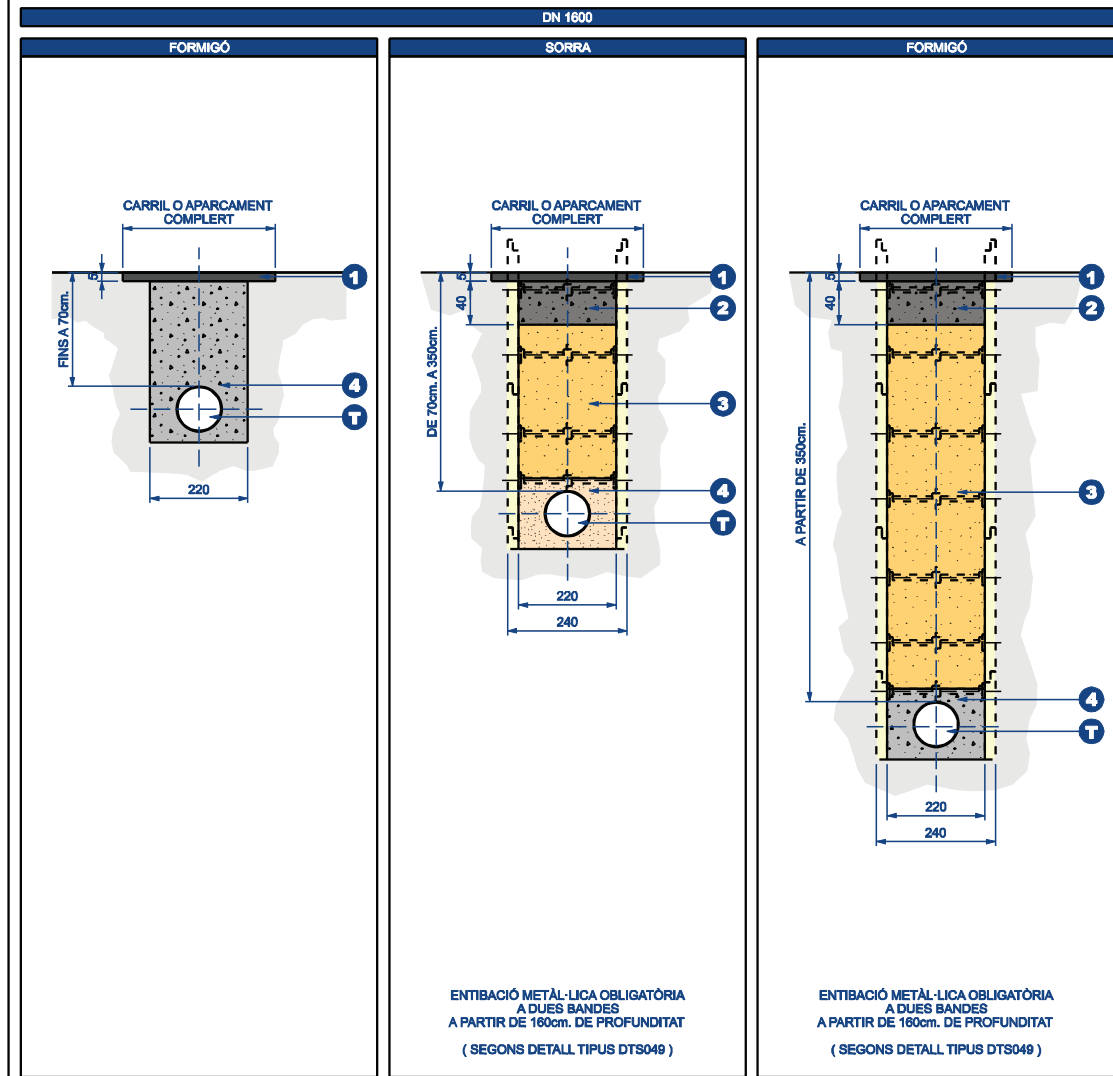
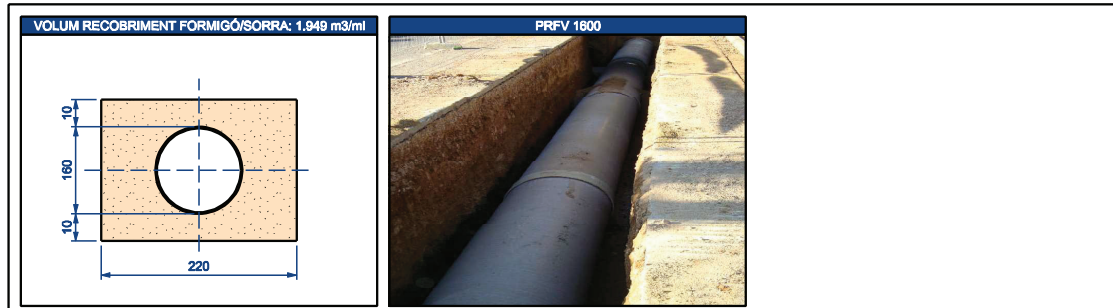

NOTA: CÀLCUL MECÀNIC D'ACORD NORMA UNE EN 53.331 : 1997

T	Tub de sanejament de PRFV ASTM D3282 / UNE-EN 14364 SN10.000	-
4	Sorra o formigó HM-20 segons profunditat	-
3	Reblert amb terres seleccionades 95% PM segons P.G.C. Ajustament	-
2	Grava-drenant pobre en sec regada i compactada en obra	-
1	Reposició d'acord amb el material i gruix existent, 5 cm. de pavimentació mínima i carril o aparcament complet	-
Nº	DESCRIPCIÓ	NORMATIVA

	DETALLS TIPUS XARXA DE SANEJAMENT Secció rasa per a canonades de residuals Ø1600 amb reposició de paviment	TÈCNIC AUTOR	TÈCNIC DIRECTOR	REF. 2022-DTS019
				DATA 23 / 06 / 2022 PLÀNOL 19 DE 49 ESCALA SENSE ESCALA

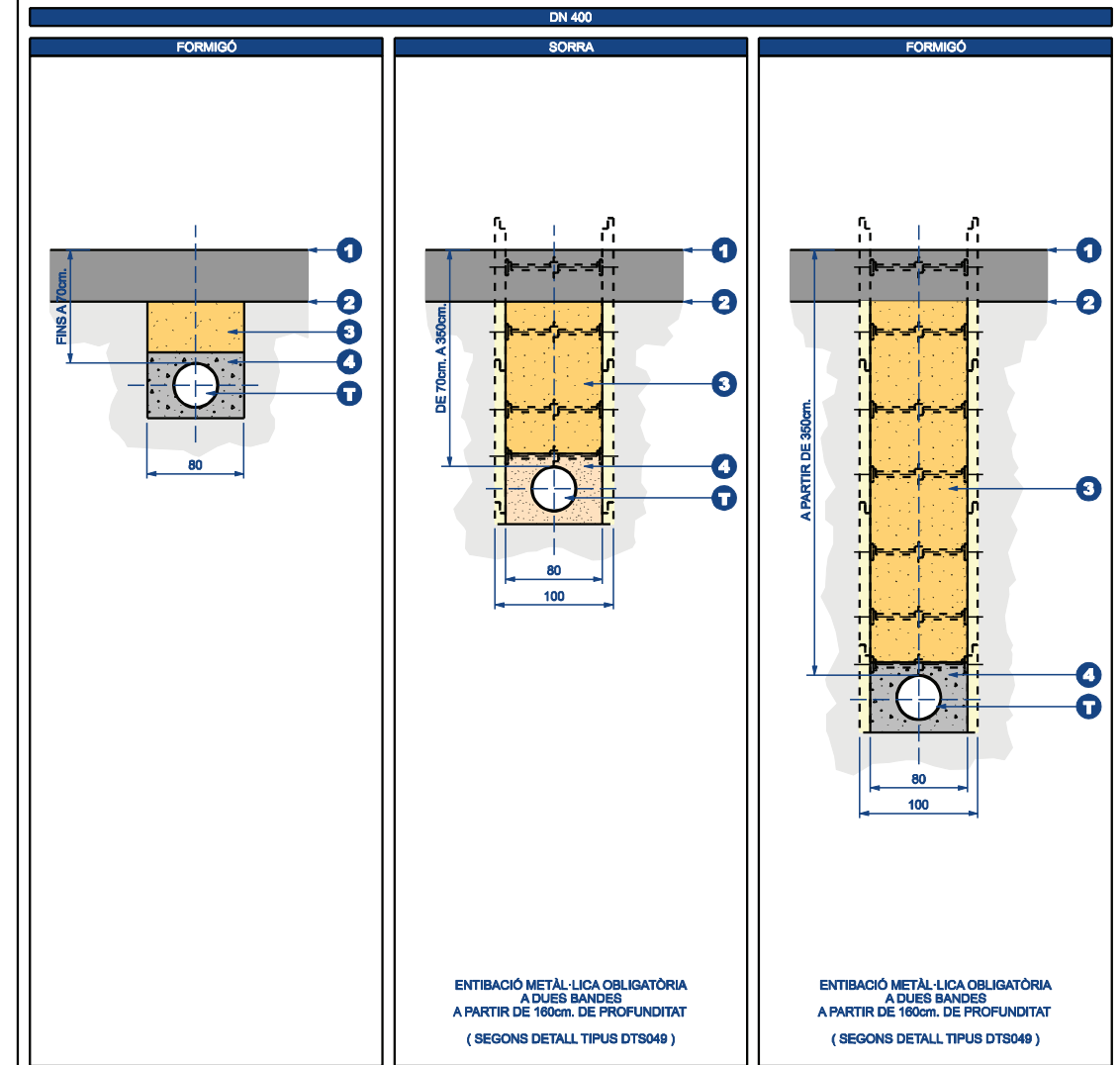

NOTA: CÀLCUL MECÀNIC D'ACORD NORMA UNE EN 53.331 : 1997

T	Tub de sanejament de PVC classe SN4 tipus teula UNE EN 1401	-
4	Sorra o formigó HM-20 segons profunditat	-
3	Reblert amb TOT-U 95% PM segons P.G.C. Ajustament	-
2	Rasant esplanada	-
1	Rasant futur paviment	-
Nº	DESCRIPCIÓ	NORMATIVA

	DETALLS TIPUS XARXA DE SANEJAMENT Secció rasa per a canonades de residuals Ø400 en zones de nova urbanització	TÈCNIC AUTOR	TÈCNIC DIRECTOR	REF. 2022-DTS020
				DATA 23 / 06 / 2022 PLÀNOL 20 DE 49 ESCALA SENSE ESCALA

- CVE 15251120776360132472 Validar autenticitat en <https://serveis.reus.cat/cve>



TIPUS DOCUMENT Projecte	EXPEDIENT GESUR 87/2022	DOCUMENT
ALTRES DADES Codi de verificació: 15251120776360132472 Data d'emissió: 20/05/2024 12:03:15	TIPUS / SUBTIPUS Expedients de Gestió Urbanística Projectes d'urbanització i recepció d'obres	

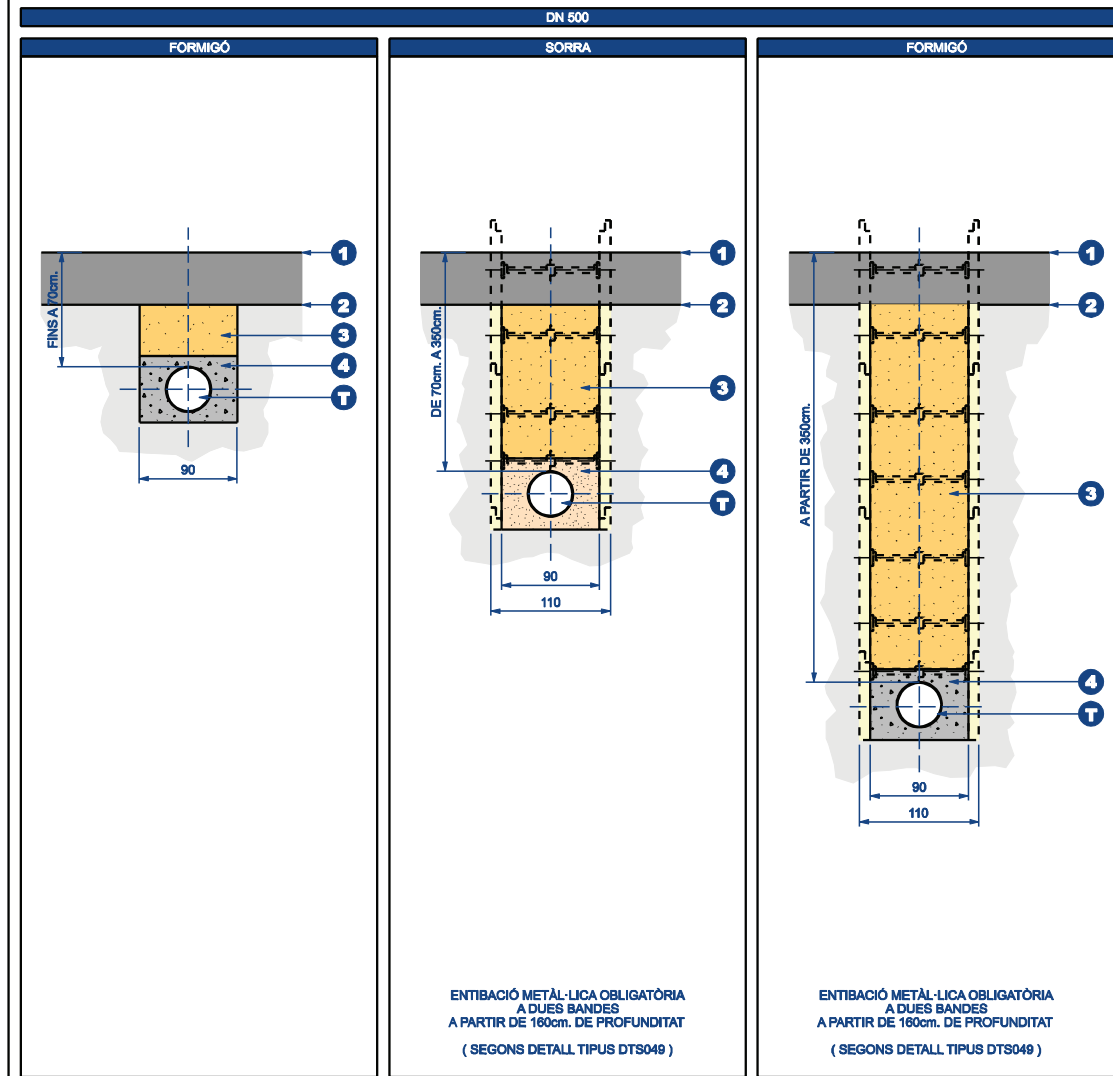

NOTA: CÀLCUL MECÀNIC D'ACORD NORMA UNE EN 53.331 : 1997

Nº	DESCRIPCIÓ	NORMATIVA
T	Tub de sanejament de PVC classe SN4 tipus teula UNE EN 1401	-
4	Sorra o formigó HM-20 segons profunditat	-
3	Reblert amb TOT-U 95% PM segons P.G.C. Ajustament	-
2	Rasant esplanada	-
1	Rasant futur paviment	-

	DETALLS TIPUS XARXA DE SANEJAMENT	TÈCNIC AUTOR LUIS COROMINAS CALVO	TÈCNIC DIRECTOR LUIS COROMINAS CALVO	REF. 2022-DTS021
	Secció rasa per a canonades de residuals Ø500 en zones de nova urbanització			DATA 23 / 06 / 2022 PLÀNOL 21 DE 49 ESCALA SENSE ESCALA

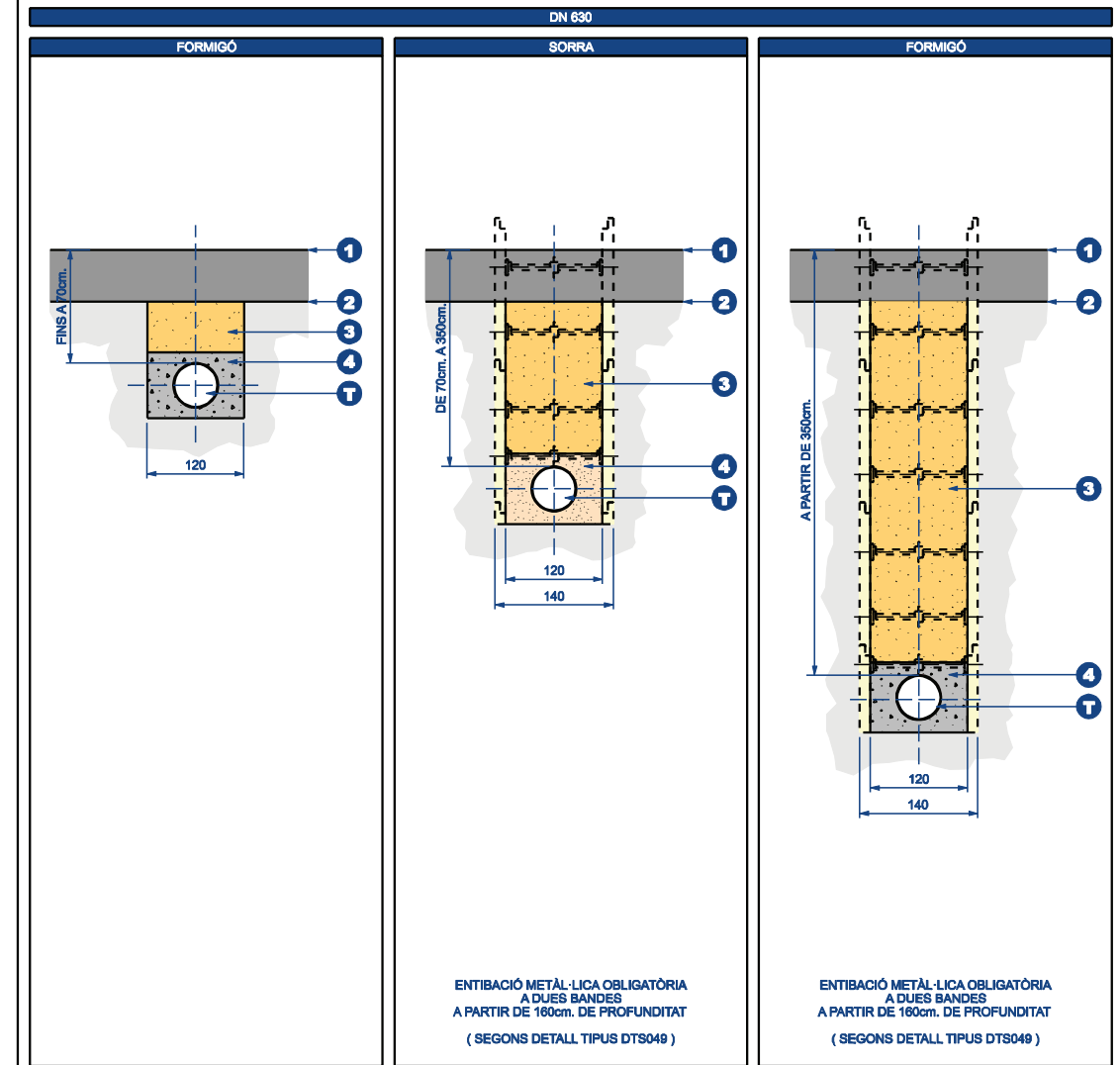

NOTA: CÀLCUL MECÀNIC D'ACORD NORMA UNE EN 53.331 : 1997

Nº	DESCRIPCIÓ	NORMATIVA
T	Tub de sanejament de PVC classe SN4 tipus teula UNE EN 1401	-
4	Sorra o formigó HM-20 segons profunditat	-
3	Reblert amb TOT-U 95% PM segons P.G.C. Ajustament	-
2	Rasant esplanada	-
1	Rasant futur paviment	-

	DETALLS TIPUS XARXA DE SANEJAMENT	TÈCNIC AUTOR LUIS COROMINAS CALVO	TÈCNIC DIRECTOR LUIS COROMINAS CALVO	REF. 2022-DTS022
	Secció rasa per a canonades de residuals Ø630 en zones de nova urbanització			DATA 23 / 06 / 2022 PLÀNOL 22 DE 49 ESCALA SENSE ESCALA

- CVE 15251120776360132472 Validar autenticitat en https://serveis.reus.cat/cve

Aquest document és una còpia autèntica del document electrònic Ref. 15251120776360132472

L'autenticitat d'aquest document es pot comprovar a https://serveis.reus.cat/cve mitjançant el CVE:15251120776360132472



TIPUS DOCUMENT Projecte	EXPEDIENT GESUR 87/2022	DOCUMENT
ALTRES DADES Codi de verificació: 15251120776360132472 Data d'emissió: 20/05/2024 12:03:15	TIPUS / SUBTIPUS Expedients de Gestió Urbanística Projectes d'urbanització i recepció d'obres	

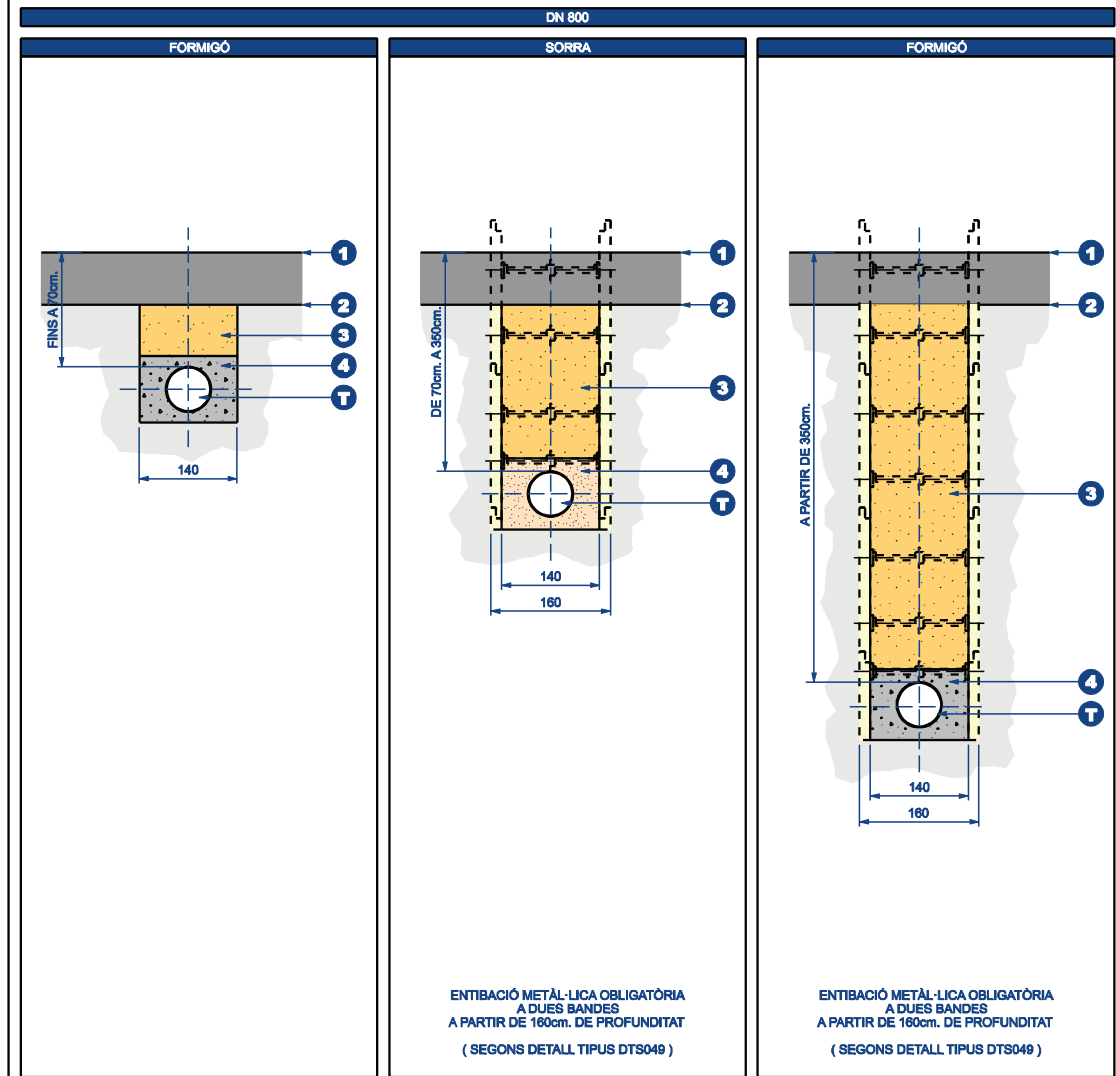

NOTA: CÀLCUL MECÀNIC D'ACORD NORMA UNE EN 53.331 : 1997

Nº	DESCRIPCIÓ	NORMATIVA
T	Tub de sanejament de PVC classe SN4 tipus teula UNE EN 1401	-
4	Sorra o formigó HM-20 segons profunditat	-
3	Reblert amb TOT-U 95% PM segons P.G.C. Ajustament	-
2	Rasant esplanada	-
1	Rasant futur paviment	-

	DETALLS TIPUS XARXA DE SANEJAMENT	TÈCNIC AUTOR 	TÈCNIC DIRECTOR 	REF. 2022-DTS023
	Secció rasa per a canonades de residuals Ø800 en zones de nova urbanització	RUIZ PIRPINYA	LLOPIS COROMINAS CALVO	DATA 23 / 06 / 2022 PLÀNOL 23 DE 49 ESCALA SENSE ESCALA

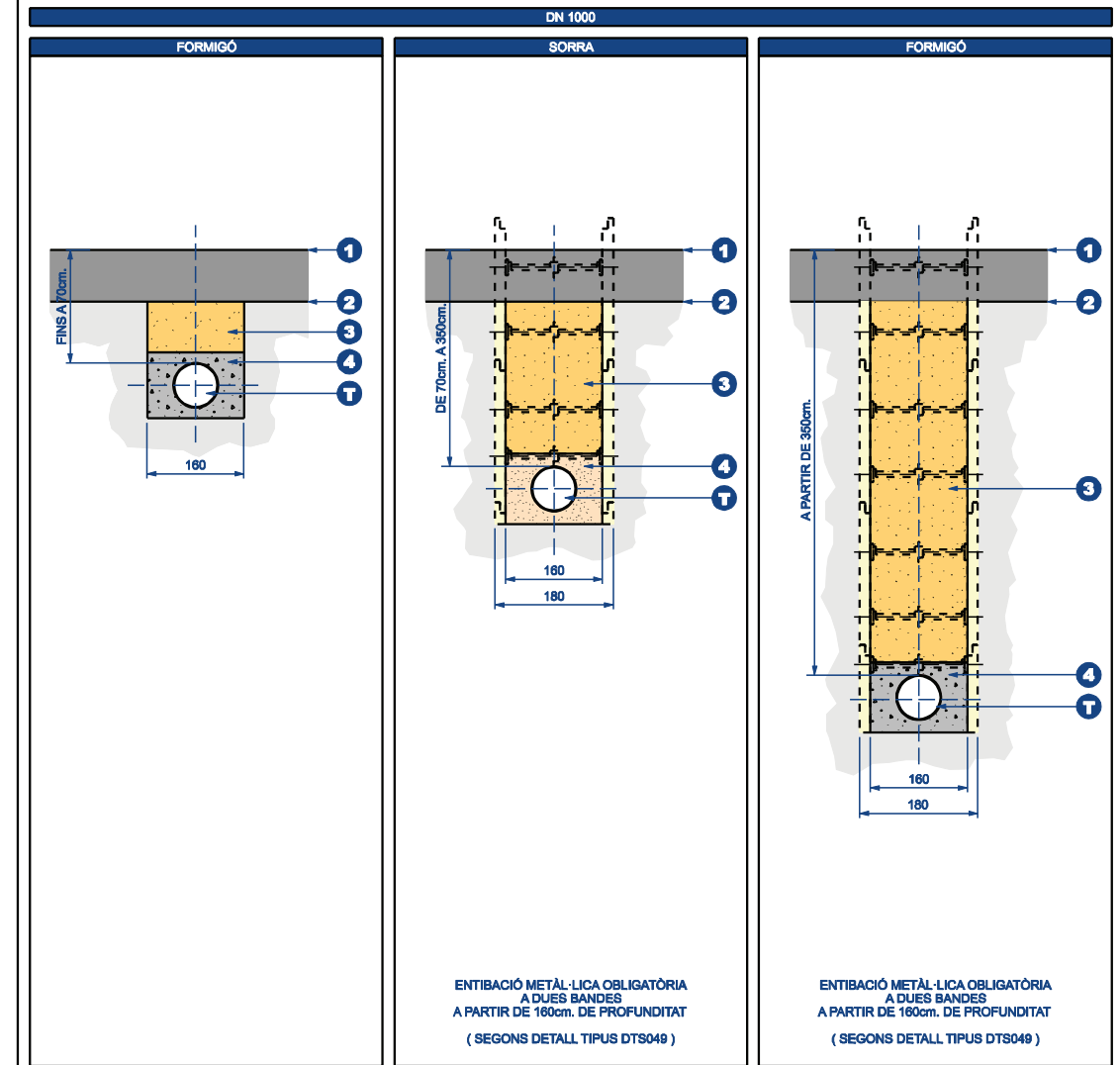
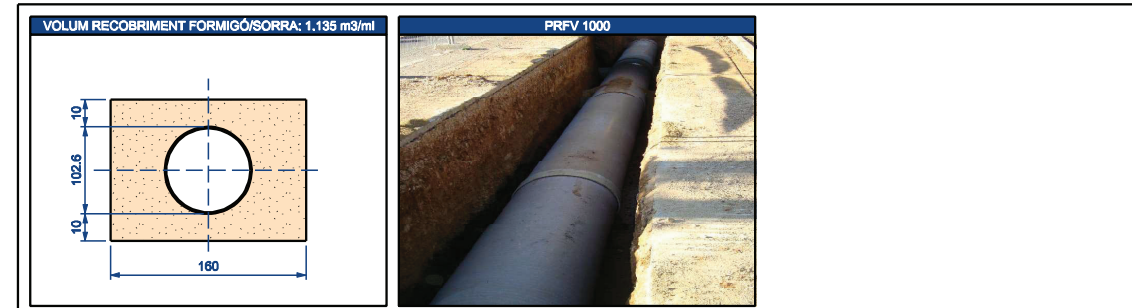

NOTA: CÀLCUL MECÀNIC D'ACORD NORMA UNE EN 53.331 : 1997

Nº	DESCRIPCIÓ	NORMATIVA
T	Tub de sanejament de PRFV ASTM D3282 / UNE-EN 14384 SN10.000	-
4	Sorra o formigó HM-20 segons profunditat	-
3	Reblert amb TOT-U 95% PM segons P.G.C. Ajustament	-
2	Rasant esplanada	-
1	Rasant futur paviment	-

	DETALLS TIPUS XARXA DE SANEJAMENT	TÈCNIC AUTOR 	TÈCNIC DIRECTOR 	REF. 2022-DTS024
	Secció rasa per a canonades de residuals Ø1000 en zones de nova urbanització	RUIZ PIRPINYA	LLOPIS COROMINAS CALVO	DATA 23 / 06 / 2022 PLÀNOL 24 DE 49 ESCALA SENSE ESCALA

- CVE 15251120776360132472 Validar autenticitat en <https://serveis.reus.cat/cve>



TIPUS DOCUMENT Projecte	EXPEDIENT GESUR 87/2022	DOCUMENT
ALTRES DADES Codi de verificació: 15251120776360132472 Data d'emissió: 20/05/2024 12:03:15	TIPUS / SUBTIPUS Expedients de Gestió Urbanística Projectes d'urbanització i recepció d'obres	

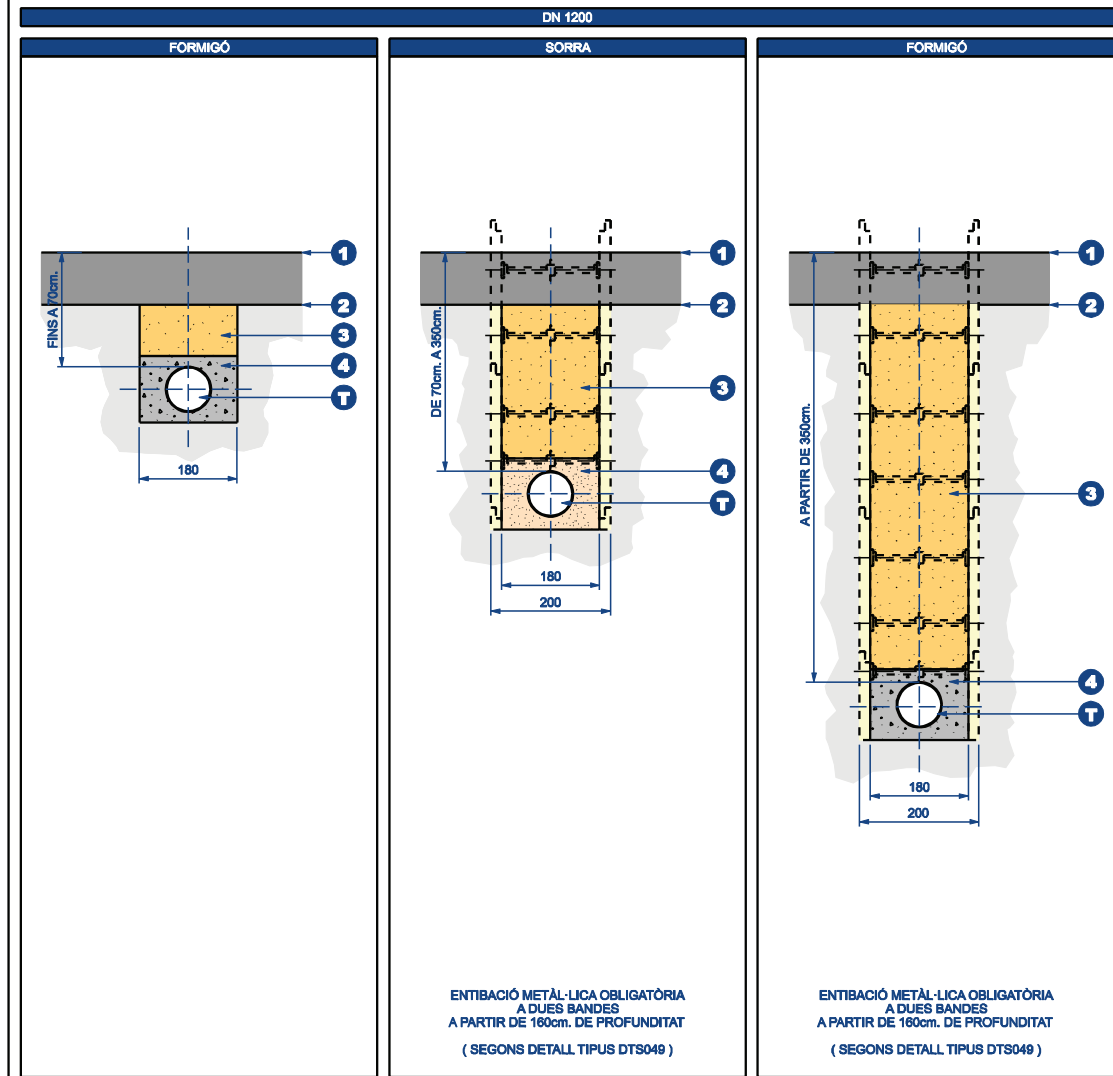
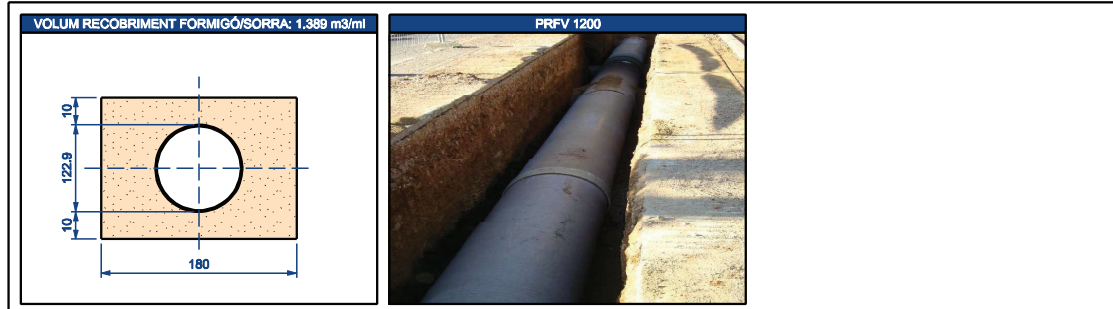

NOTA: CÀLCUL MECÀNIC D'ACORD NORMA UNE EN 53.331 : 1997

T	Tub de sanejament de PRFV ASTM D3282 / UNE-EN 14364 SN10.000	-
4	Sorra o formigó HM-20 segons profunditat	-
3	Reblert amb TOT-U 95% PM segons P.G.C. Ajustament	-
2	Rasant esplanada	-
1	Rasant futur paviment	-
Nº	DESCRIPCIÓ	NORMATIVA

	DETALLS TIPUS XARXA DE SANEJAMENT	TÈCNIC AUTOR RUIZ PIRPINYA	TÈCNIC DIRECTOR LUIS CORMENAS CALVO	REF. 2022-DTS025
	Secció rasa per a canonades de residuals Ø1200 en zones de nova urbanització			DATA 23 / 06 / 2022 PLÀNOL 25 DE 49 ESCALA SENSE ESCALA

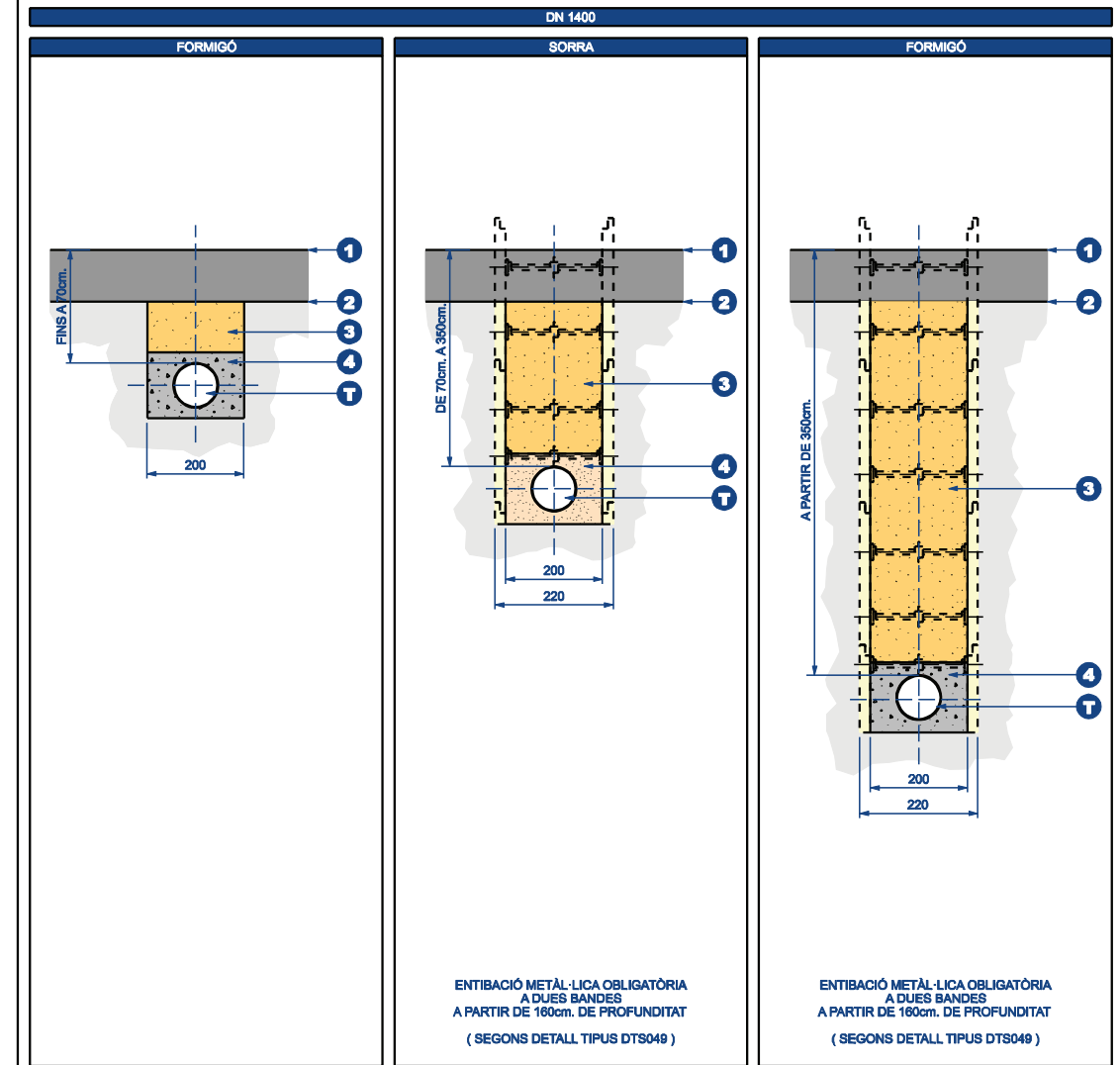
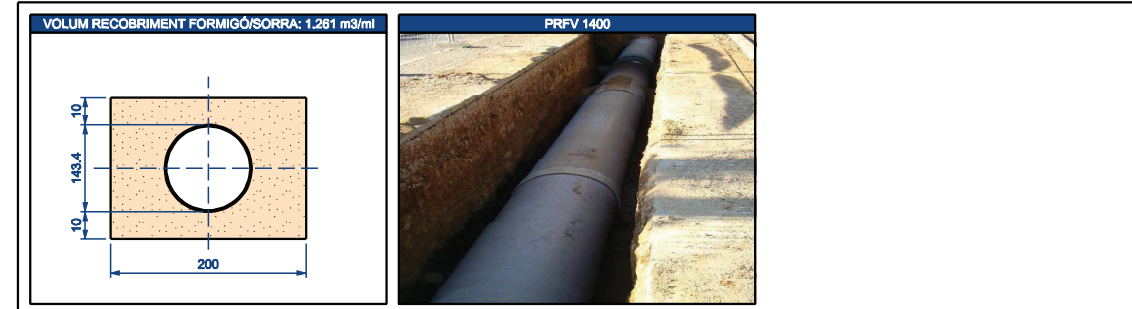

NOTA: CÀLCUL MECÀNIC D'ACORD NORMA UNE EN 53.331 : 1997

T	Tub de sanejament de PRFV ASTM D3282 / UNE-EN 14364 SN10.000	-
4	Sorra o formigó HM-20 segons profunditat	-
3	Reblert amb TOT-U 95% PM segons P.G.C. Ajustament	-
2	Rasant esplanada	-
1	Rasant futur paviment	-
Nº	DESCRIPCIÓ	NORMATIVA

	DETALLS TIPUS XARXA DE SANEJAMENT	TÈCNIC AUTOR RUIZ PIRPINYA	TÈCNIC DIRECTOR LUIS CORMENAS CALVO	REF. 2022-DTS026
	Secció rasa per a canonades de residuals Ø1400 en zones de nova urbanització			DATA 23 / 06 / 2022 PLÀNOL 26 DE 49 ESCALA SENSE ESCALA

- CVE: 15251120776360132472 Validar autenticitat en <https://serveis.reus.cat/cve>

Aquest document és una còpia autèntica del document electrònic Ref. 15251120776360132472

L'autenticitat d'aquest document es pot comprovar a <https://serveis.reus.cat/cve> mitjançant el CVE: 15251120776360132472



TIPUS DOCUMENT Projecte	EXPEDIENT GESUR 87/2022	DOCUMENT
ALTRES DADES Codi de verificació: 15251120776360132472 Data d'emissió: 20/05/2024 12:03:15	TIPUS / SUBTIPUS Expedients de Gestió Urbanística Projectes d'urbanització i recepció d'obres	

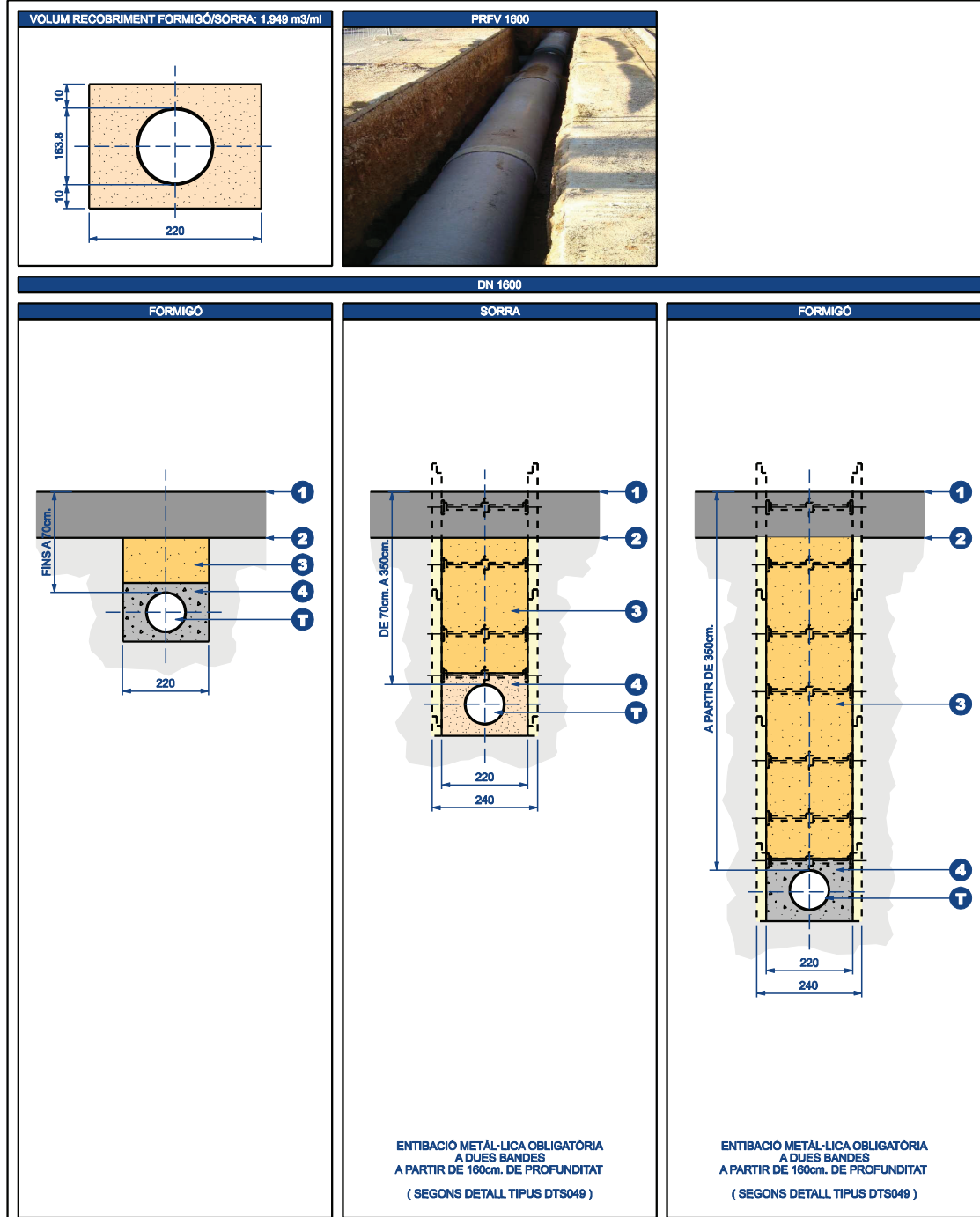

NOTA: CÀLCUL MECÀNIC D'ACORD NORMA UNE EN 53.331 : 1997

Nº	DESCRIPCIÓ	NORMATIVA
T	Tub de sanejament de PRFV ASTM D3282 / UNE-EN 14364 SN10.000	-
4	Sorra o formigó HM-20 segons profunditat	-
3	Reblert amb TOT-U 95% PM segons P.G.C. Ajustament	-
2	Rasant esplanada	-
1	Rasant futur paviment	-

	DETALLS TIPUS XARXA DE SANEJAMENT Secció rasa per a canonades de residuals Ø1600 en zones de nova urbanització	TÈCNIC AUTOR JORDI RIUS	TÈCNIC DIRECTOR LLUÍS COROMINAS CALVO	REF. 2022-DTS027
				DATA 23 / 06 / 2022
				PLÀNOL 27 DE 49
				ESCALA SENSE ESCALA

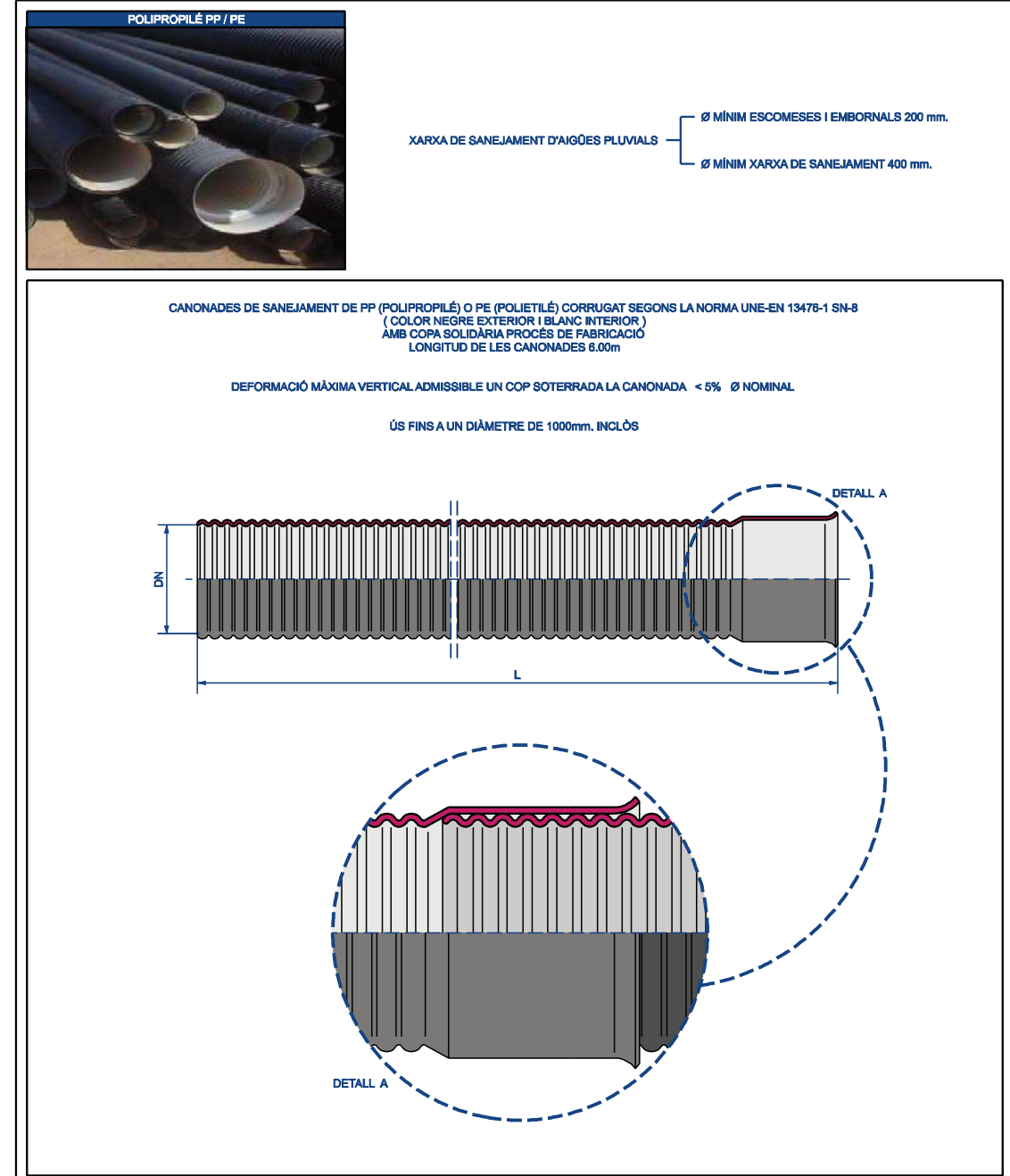

Diàmetre Nominal (mm.)	Gruix (mm.)	Diàmetre Interior (mm.)
200	26.0	174.0
250	31.2	218.8
315	62.0	273.0
400	51.8	348.2
500	66.6	433.4
630	84.8	545.2
800	107.2	692.8
1000	132.2	867.8

	DETALLS TIPUS XARXA DE SANEJAMENT Canonades polipropilè PP / polietilè PE característiques (Xarxa Separativa Aigües Pluvials)	TÈCNIC AUTOR JORDI RIUS	TÈCNIC DIRECTOR LLUÍS COROMINAS CALVO	REF. 2022-DTS028
				DATA 23 / 06 / 2022
				PLÀNOL 28 DE 49
				ESCALA SENSE ESCALA

...IDGN\2022-DTS028.dgn 05/07/2022 10:18:25



TIPUS DOCUMENT Projecte	EXPEDIENT GESUR 87/2022	DOCUMENT
ALTRES DADES Codi de verificació: 15251120776360132472 Data d'emissió: 20/05/2024 12:03:15	TIPUS / SUBTIPUS Expedients de Gestió Urbanística Projectes d'urbanització i recepció d'obres	

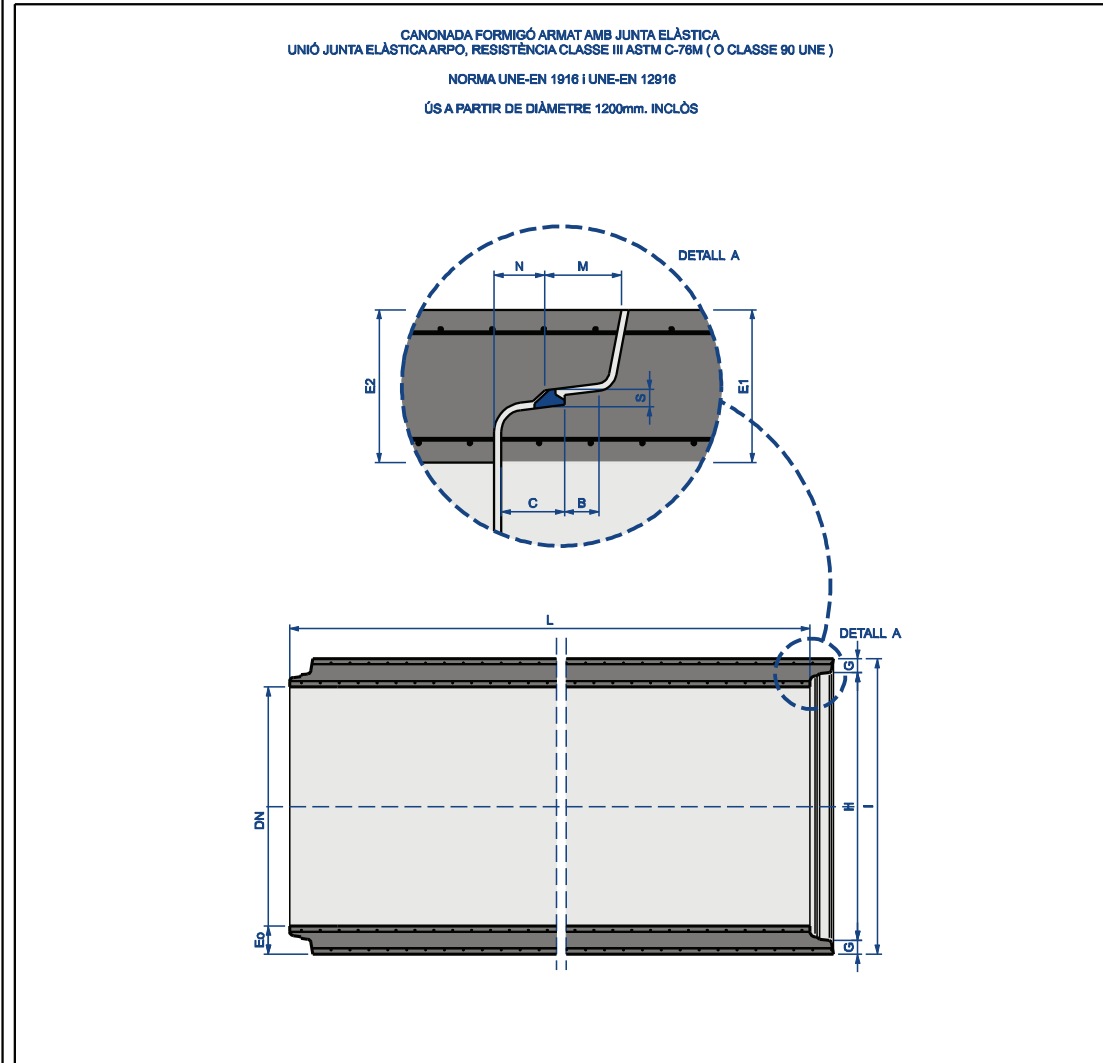

Diàmetre Nominal x L (mm. x mm.)	Pes (Kg / ml.)	EO (mm.)	L (mm.)
1200 X 2350	1400	135	1475
1500 X 2300	2090	162	1830
1800 X 2300	2900	200	2200
2000 X 2300	3500	212	2430

PER A DIÀMETRES SUPERIORS CANVIAR A SECCIÓ TIPUS CAIXÓ O BÒVEDA

	DETALLS TIPUS XARXA DE SANEJAMENT Detalls canonades formigó característiques (Xarxa Separativa Aigües Pluvials)	TÈCNIC AUTOR	TÈCNIC DIRECTOR	REF. 2022-DTS029
		 RIUS PERPIÑÁ	 LLUÍS COROMINAS CALVO	DATA 23 / 06 / 2022 PLÀNOL 29 DE 49 ESCALA SENSE ESCALA

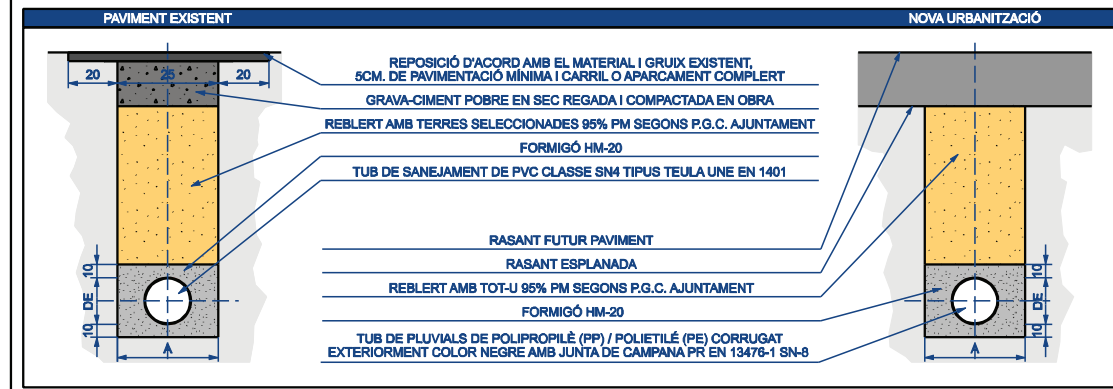
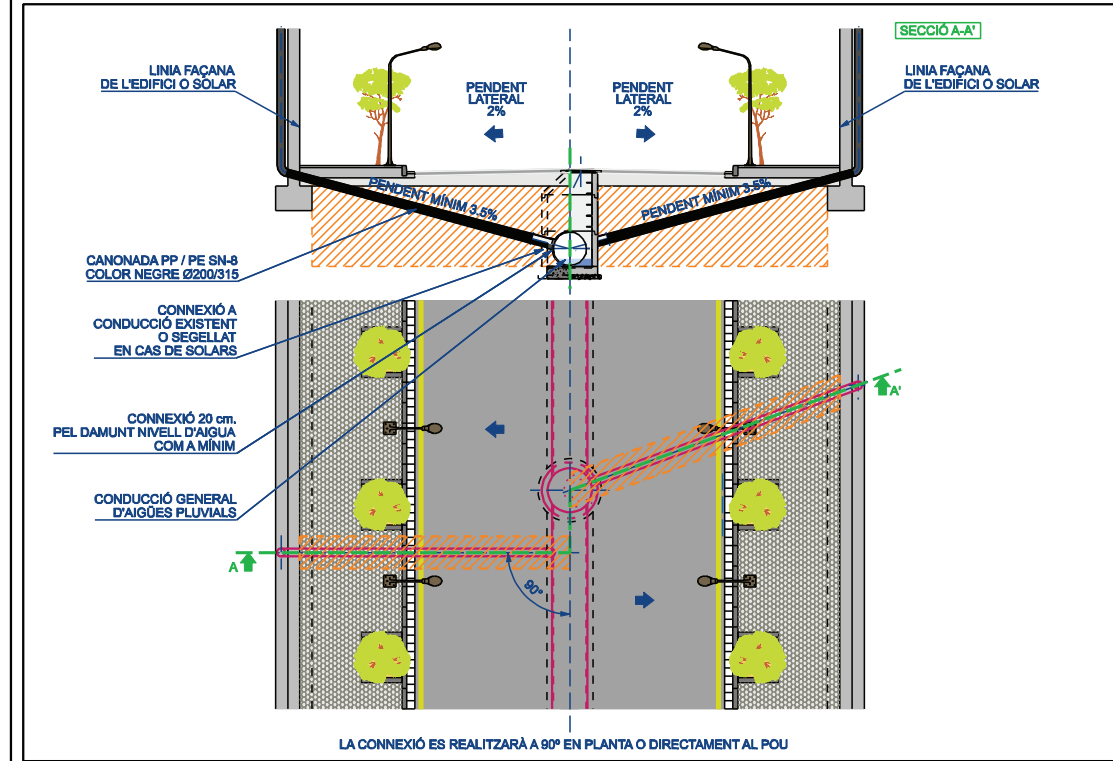

DIMENSIONS AMPLADA RASA				
DE (mm)	≤200	315	400	500
A (mm)	80	80	90	100

ALTA I ENTRADA EN VIGOR	DATA 00 / 00 / 2020	BADXA I ANUL·LACIÓ	DATA 00 / 00 / 2020	APROVAT EN CONSELL D'ADMINISTRACIÓ D' Aigües de Reus EN DATA 00/00/2020
--------------------------------	----------------------------	---------------------------	----------------------------	--

	DETALLS TIPUS XARXA DE SANEJAMENT Escamesa de pluvials	TÈCNIC AUTOR	TÈCNIC DIRECTOR	REF. 2022-DTS030
		 RIUS PERPIÑÁ	 LLUÍS COROMINAS CALVO	DATA 23 / 06 / 2022 PLÀNOL 30 DE 49 ESCALA SENSE ESCALA

Aquest document és una còpia autèntica del document electrònic Ref. 15251120776360132472
 L'autenticitat d'aquest document es pot comprovar a <https://serveis.reus.cat/cve> mitjançant el CVE:15251120776360132472



- CVE: 15251120776360132472 Validar autenticitat en <https://serveis.reus.cat/cve>

TIPUS DOCUMENT Projecte	EXPEDIENT GESUR 87/2022	DOCUMENT
ALTRES DADES Codi de verificació: 15251120776360132472 Data d'emissió: 20/05/2024 12:03:15	TIPUS / SUBTIPUS Expedients de Gestió Urbanística Projectes d'urbanització i recepció d'obres	

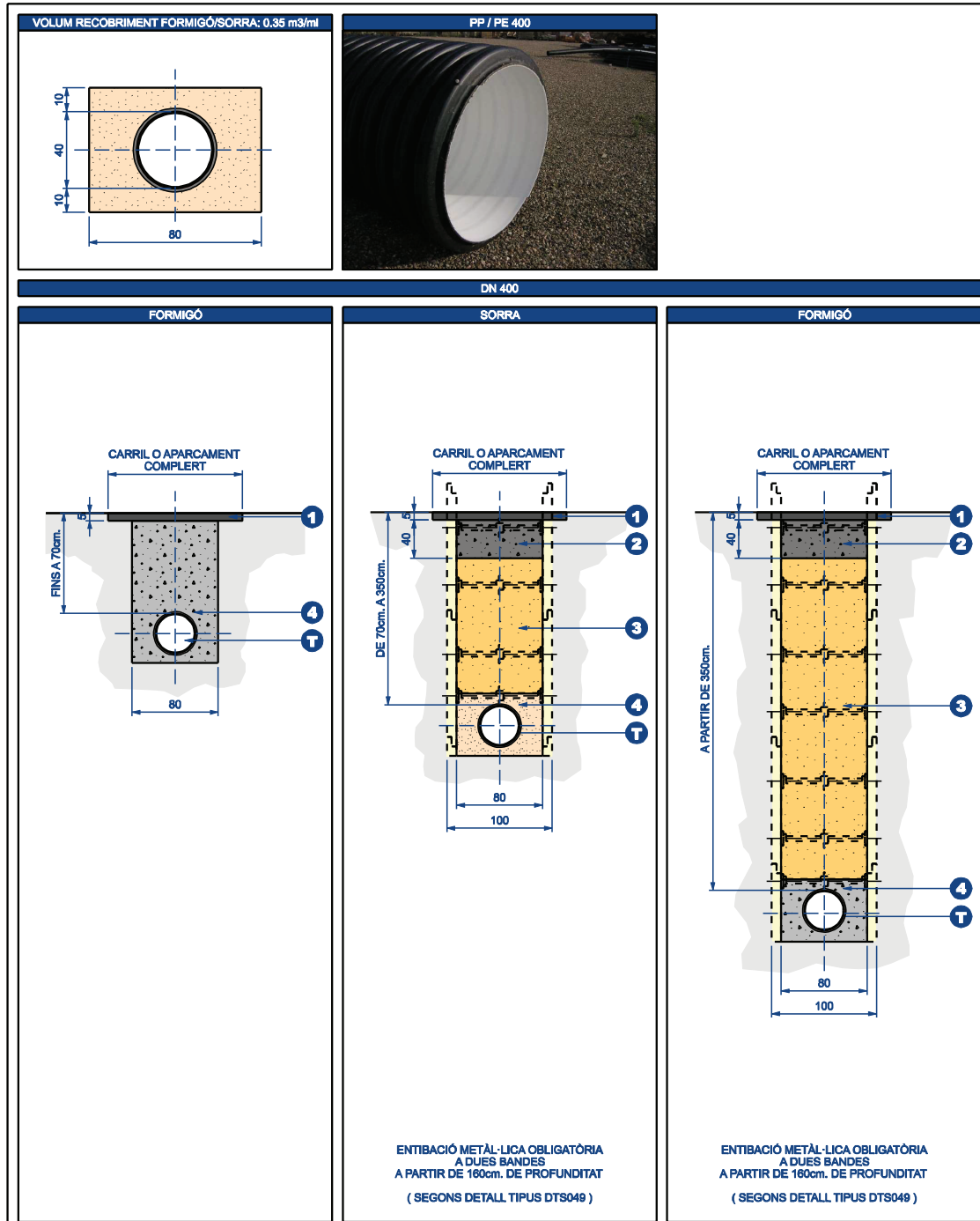

NOTA: CÀLCUL MECÀNIC D'ACORD NORMA UNE EN 53.331 : 1997

Nº	DESCRIPCIÓ	NORMATIVA
T	Tub de pluvials de polipropilè (PP) o polietilè (PE) comugat exteriorment color negre amb junta de campana PR EN 13476-1 SN-8	-
4	Sorra o formigó HM-20 segons profunditat	-
3	Reblert amb terres seleccionades 95% PM segons P.G.C. Ajuntament	-
2	Grava-diment pobre en sec regada i compactada en obra	-
1	Reposició d'acord amb el material i gruix existent, 5 cm. de pavimentació mínima i carril o aparcament complet	-

	DETALLS TIPUS XARXA DE SANEJAMENT Secció rasa per a canonades de pluvials Ø400 amb reposició de paviment	TÈCNIC AUTOR RIUS PERPINYÀ	TÈCNIC DIRECTOR LLUÍS COROMINAS CALVO	REF. 2022-DTS031
				DATA 23 / 06 / 2022
				PLÀNOL 31 DE 49
				ESCALA SENSE ESCALA

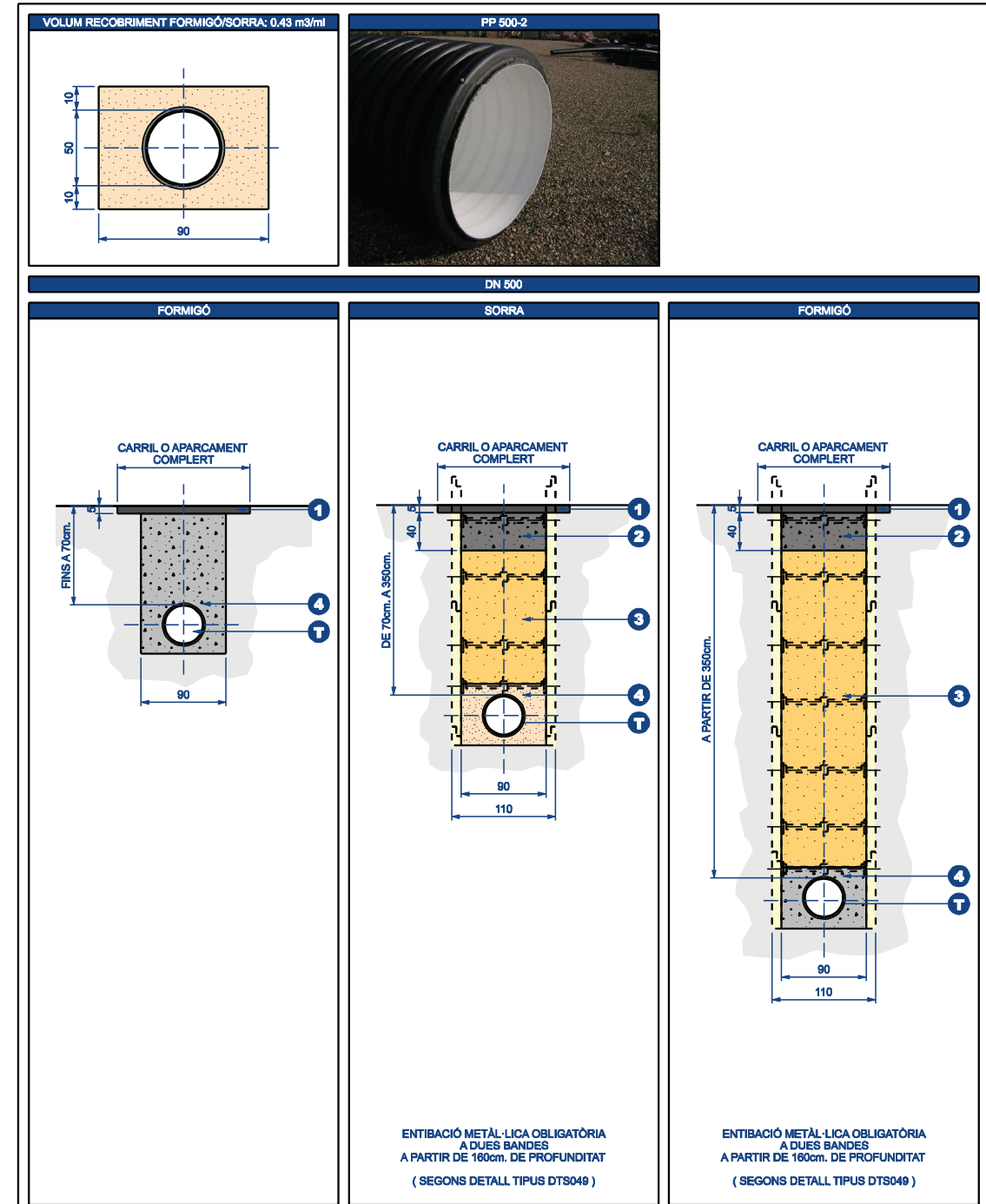

NOTA: CÀLCUL MECÀNIC D'ACORD NORMA UNE EN 53.331 : 1997

Nº	DESCRIPCIÓ	NORMATIVA
T	Tub de pluvials de polipropilè (PP) polietilè (PE) comugat exteriorment color negre amb junta de campana PR EN 13476-1 SN-8	-
4	Sorra o formigó HM-20 segons profunditat	-
3	Reblert amb terres seleccionades 95% PM segons P.G.C. Ajuntament	-
2	Grava-diment pobre en sec regada i compactada en obra	-
1	Reposició d'acord amb el material i gruix existent, 5 cm. de pavimentació mínima i carril o aparcament complet	-

	DETALLS TIPUS XARXA DE SANEJAMENT Secció rasa per a canonades de pluvials Ø500 amb reposició de paviment	TÈCNIC AUTOR RIUS PERPINYÀ	TÈCNIC DIRECTOR LLUÍS COROMINAS CALVO	REF. 2022-DTS032
				DATA 23 / 06 / 2022
				PLÀNOL 32 DE 49
				ESCALA SENSE ESCALA

- CVE 15251120776360132472 Validar autenticitat en <https://serveis.reus.cat/cve>



TIPUS DOCUMENT Projecte	EXPEDIENT GESUR 87/2022	DOCUMENT
ALTRES DADES Codi de verificació: 15251120776360132472 Data d'emissió: 20/05/2024 12:03:15	TIPUS / SUBTIPUS Expedients de Gestió Urbanística Projectes d'urbanització i recepció d'obres	

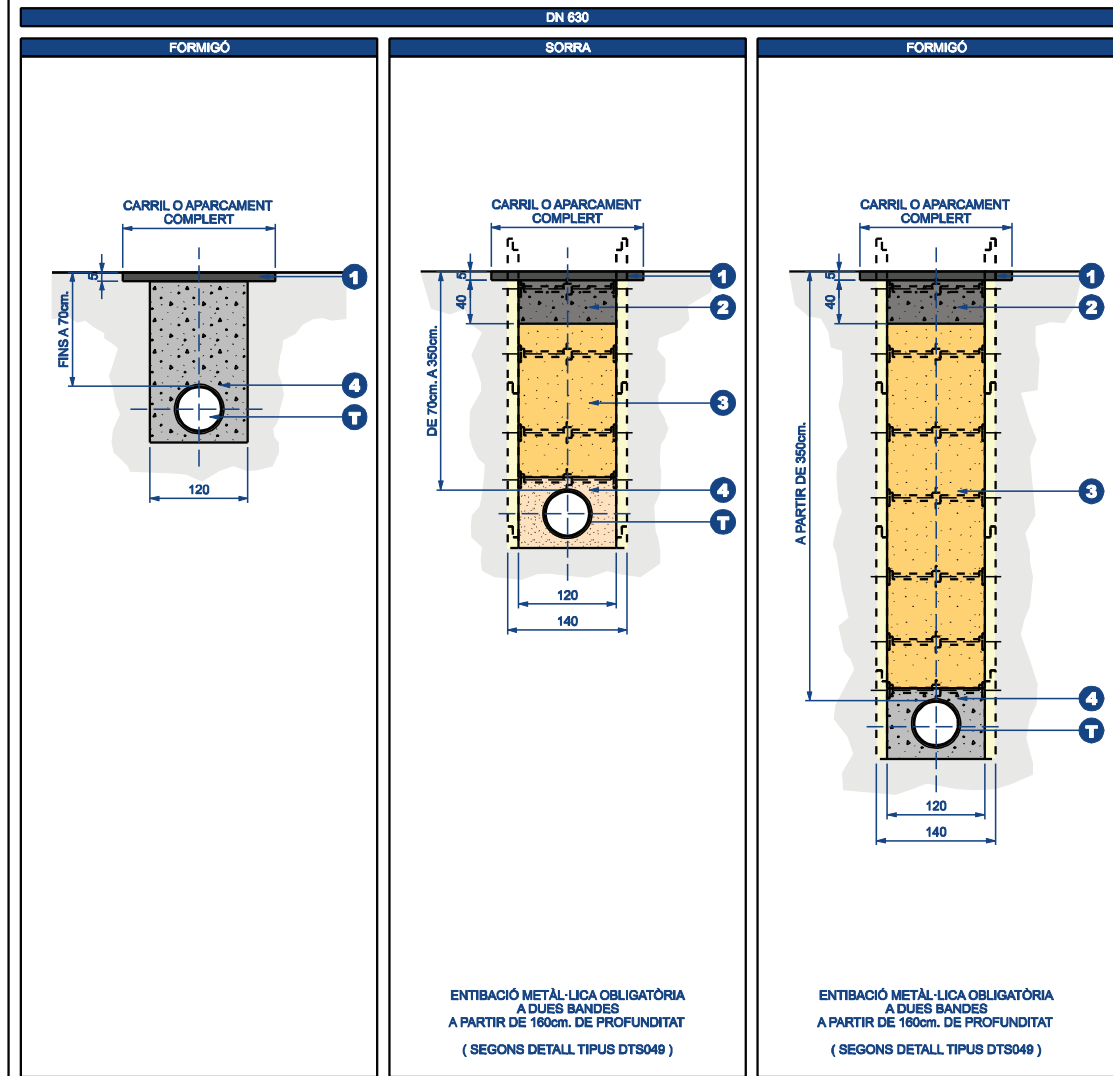

ENTIBACIÓ METÀL·LICA OBLIGATÒRIA A DUES BANDES A PARTIR DE 160cm. DE PROFUNDITAT (SEGONS DETALL TIPUS DTS049)

NOTA: CÀLCUL MECÀNIC D'ACORD NORMA UNE EN 53.331 : 1997

T	Tub de pluvials de polipropilè (PP) corrugat exteriorment color negre amb junta de campana PR EN 13476-1 SN-8	-
4	Sorra o formigó HM-20 segons profunditat	-
3	Reblert amb terres seleccionades 95% PM segons P.G.C. Ajustament	-
2	Grava-diment pobre en sec regada i compactada en obra	-
1	Reposició d'acord amb el material i gruix existent, 5 cm. de pavimentació mínima i carril o aparcament complet	-
Nº	DESCRIPCIÓ	NORMATIVA

		DETALLS TIPUS XARXA DE SANEJAMENT		TÈCNIC AUTOR	TÈCNIC DIRECTOR	REF.
		Secció rasa per a canonades de pluvials Ø630 amb reposició de paviment		RICARD RUIZ PIRPINYÀ	LUIS CORMENAS CALVO	2022-DTS033
				DATA	PLÀNOL	ESCALA
				23 / 06 / 2022	33 DE 49	SENSE ESCALA

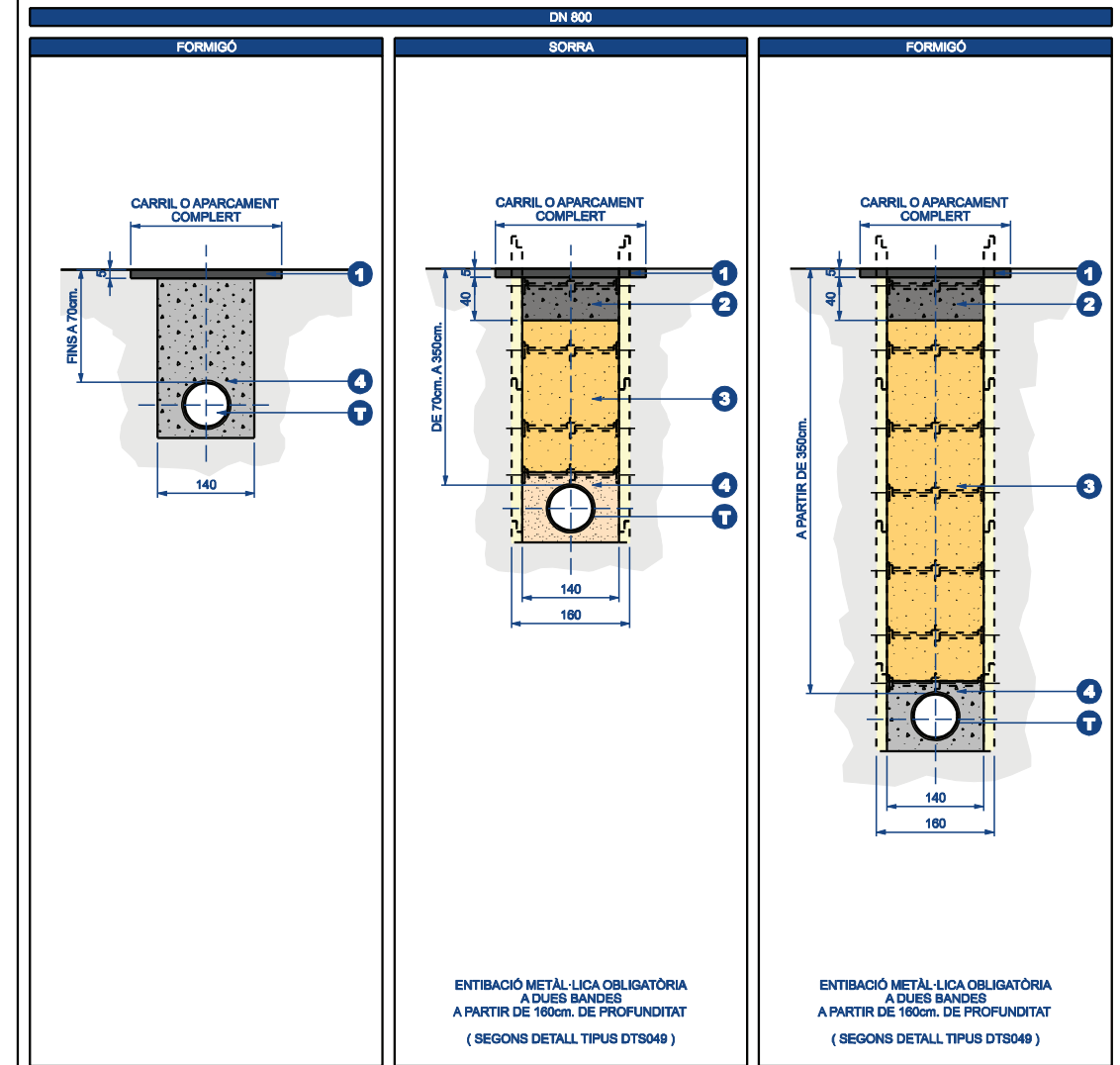
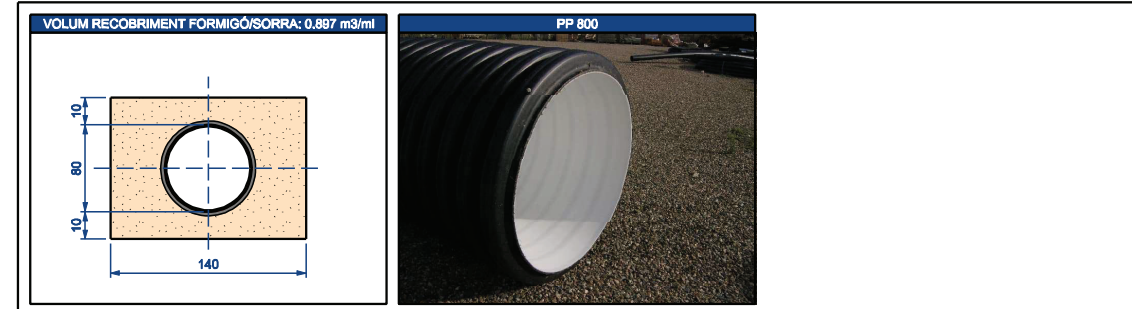

ENTIBACIÓ METÀL·LICA OBLIGATÒRIA A DUES BANDES A PARTIR DE 160cm. DE PROFUNDITAT (SEGONS DETALL TIPUS DTS049)

NOTA: CÀLCUL MECÀNIC D'ACORD NORMA UNE EN 53.331 : 1997

T	Tub de pluvials de polipropilè (PP) corrugat exteriorment color negre amb junta de campana PR EN 13476-1 SN-8	-
4	Sorra o formigó HM-20 segons profunditat	-
3	Reblert amb terres seleccionades 95% PM segons P.G.C. Ajustament	-
2	Grava-diment pobre en sec regada i compactada en obra	-
1	Reposició d'acord amb el material i gruix existent, 5 cm. de pavimentació mínima i carril o aparcament complet	-
Nº	DESCRIPCIÓ	NORMATIVA

		DETALLS TIPUS XARXA DE SANEJAMENT		TÈCNIC AUTOR	TÈCNIC DIRECTOR	REF.
		Secció rasa per a canonades de pluvials Ø800 amb reposició de paviment		RICARD RUIZ PIRPINYÀ	LUIS CORMENAS CALVO	2022-DTS034
				DATA	PLÀNOL	ESCALA
				23 / 06 / 2022	34 DE 49	SENSE ESCALA

- CVE 15251120776360132472 Validar autenticitat en <https://serveis.reus.cat/cve>

Aquest document és una còpia autèntica del document electrònic Ref. 15251120776360132472
L'autenticitat d'aquest document es pot comprovar a <https://serveis.reus.cat/cve> mitjançant el CVE:15251120776360132472



TIPUS DOCUMENT Projecte	EXPEDIENT GESUR 87/2022	DOCUMENT
ALTRES DADES Codi de verificació: 15251120776360132472 Data d'emissió: 20/05/2024 12:03:15	TIPUS / SUBTIPUS Expedients de Gestió Urbanística Projectes d'urbanització i recepció d'obres	

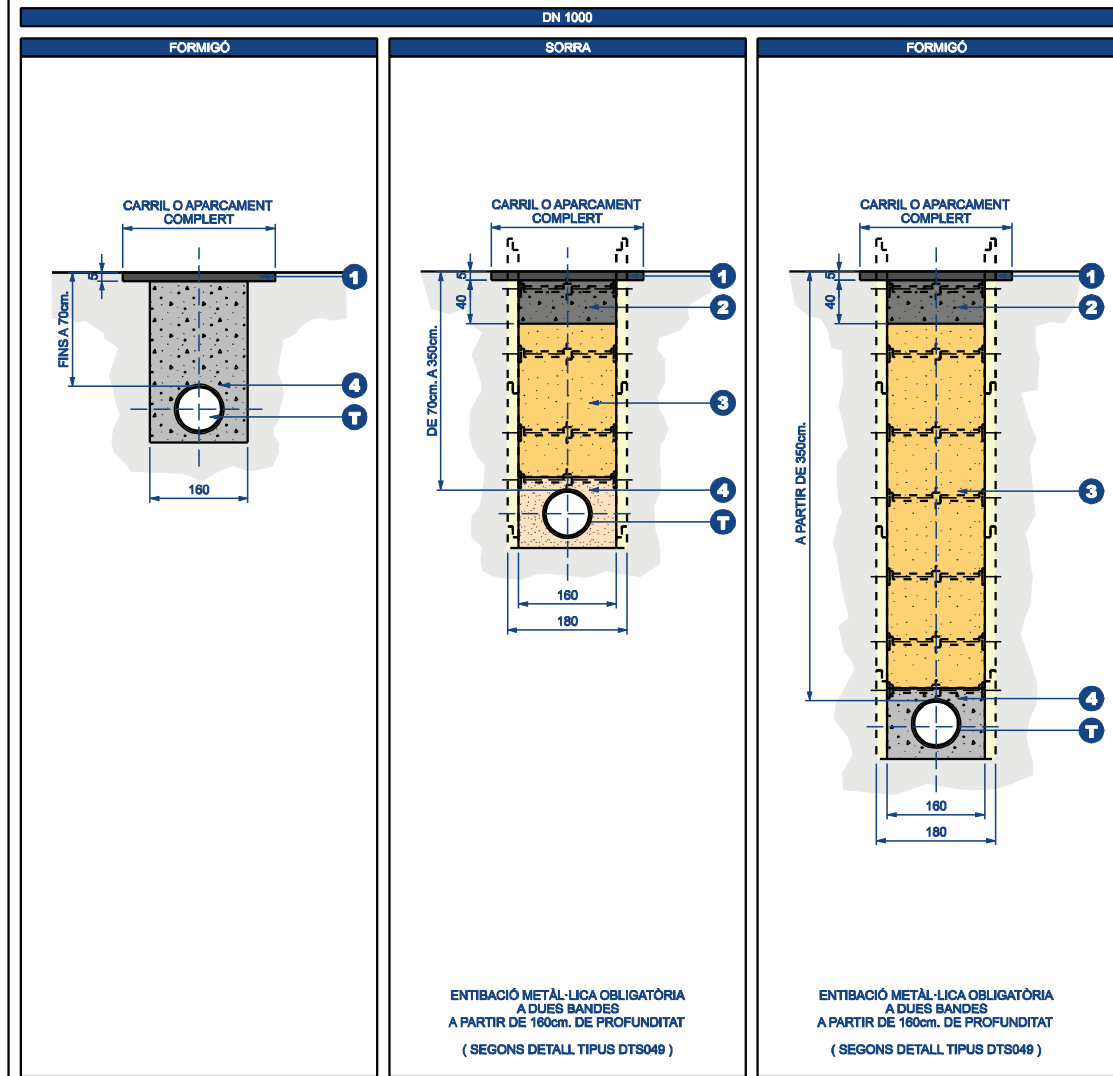

NOTA: CÀLCUL MECÀNIC D'ACORD NORMA UNE EN 53.331 : 1997

Nº	DESCRIPCIÓ	NORMATIVA
T	Tub de sanejament de formigó armat ASTM C-76M classe III	-
4	Sorra o formigó HM-20 segons profunditat	-
3	Reblert amb terres seleccionades 95% PM segons P.G.C. Ajuntament	-
2	Grava-diment pobre en sec regada i compactada en obra	-
1	Reposició d'acord amb el material i gruix existent, 5 cm. de pavimentació mínima i carril o aparcament complet	-

	DETALLS TIPUS XARXA DE SANEJAMENT Secció rasa per a canonades de pluvials Ø1000 amb reposició de paviment	TÈCNIC AUTOR RIUS PERPINYÀ	TÈCNIC DIRECTOR LLUÍS COROMINAS CALVO	REF. 2022-DTS035
				DATA 23 / 06 / 2022
				PLÀNOL 35 DE 49
				ESCALA SENSE ESCALA

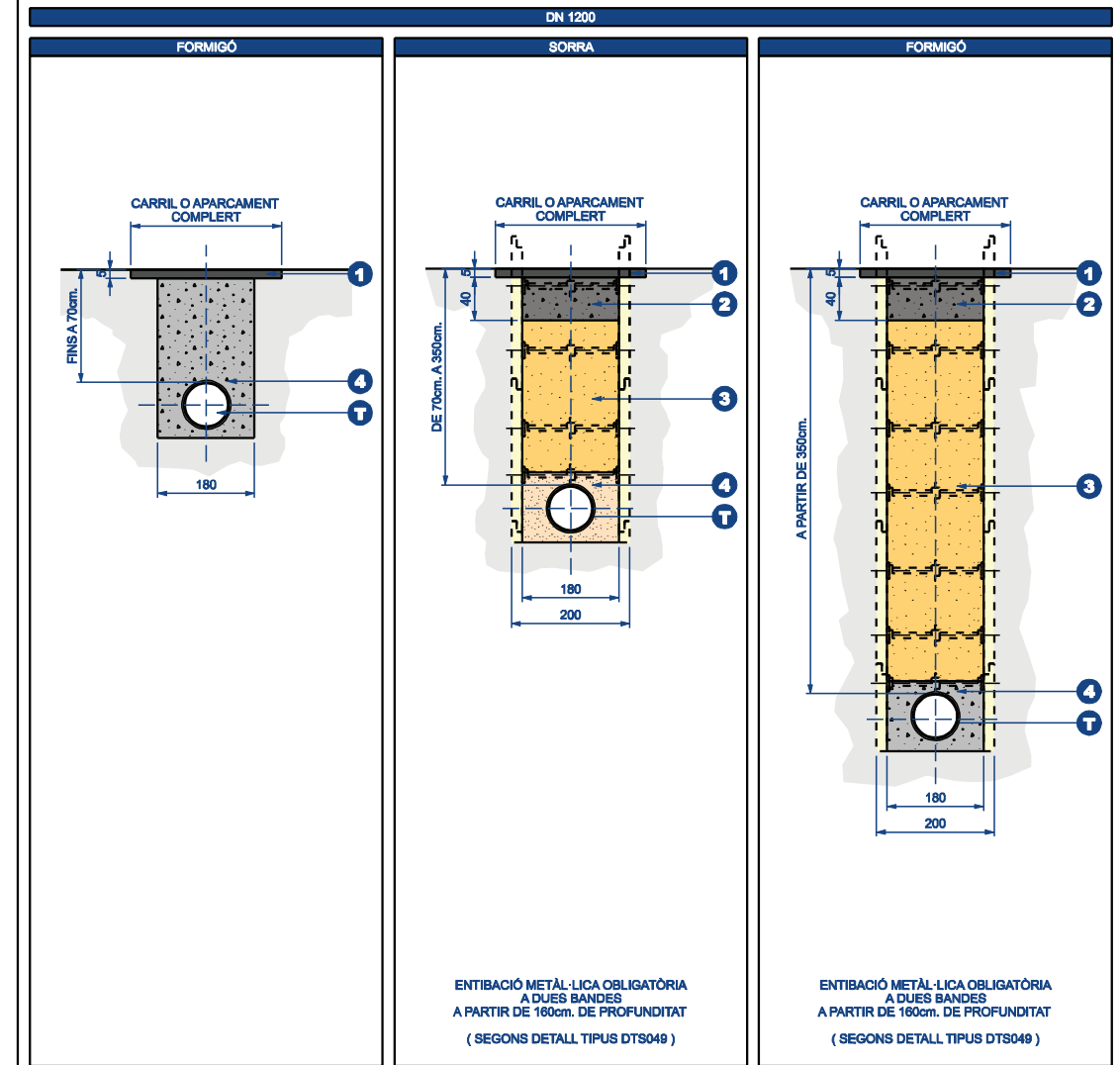

NOTA: CÀLCUL MECÀNIC D'ACORD NORMA UNE EN 53.331 : 1997

Nº	DESCRIPCIÓ	NORMATIVA
T	Tub de sanejament de formigó armat ASTM C-76M classe III	-
4	Sorra o formigó HM-20 segons profunditat	-
3	Reblert amb terres seleccionades 95% PM segons P.G.C. Ajuntament	-
2	Grava-diment pobre en sec regada i compactada en obra	-
1	Reposició d'acord amb el material i gruix existent, 5 cm. de pavimentació mínima i carril o aparcament complet	-

	DETALLS TIPUS XARXA DE SANEJAMENT Secció rasa per a canonades de pluvials Ø1200 amb reposició de paviment	TÈCNIC AUTOR RIUS PERPINYÀ	TÈCNIC DIRECTOR LLUÍS COROMINAS CALVO	REF. 2022-DTS036
				DATA 23 / 06 / 2022
				PLÀNOL 36 DE 49
				ESCALA SENSE ESCALA

- CVE 15251120776360132472 Validar autenticitat en <https://serveis.reus.cat/cve>

Aquest document és una còpia autèntica del document electrònic Ref. 15251120776360132472
L'autenticitat d'aquest document es pot comprovar a <https://serveis.reus.cat/cve> mitjançant el CVE:15251120776360132472



TIPUS DOCUMENT Projecte	EXPEDIENT GESUR 87/2022	DOCUMENT
ALTRES DADES Codi de verificació: 15251120776360132472 Data d'emissió: 20/05/2024 12:03:15	TIPUS / SUBTIPUS Expedients de Gestió Urbanística Projectes d'urbanització i recepció d'obres	

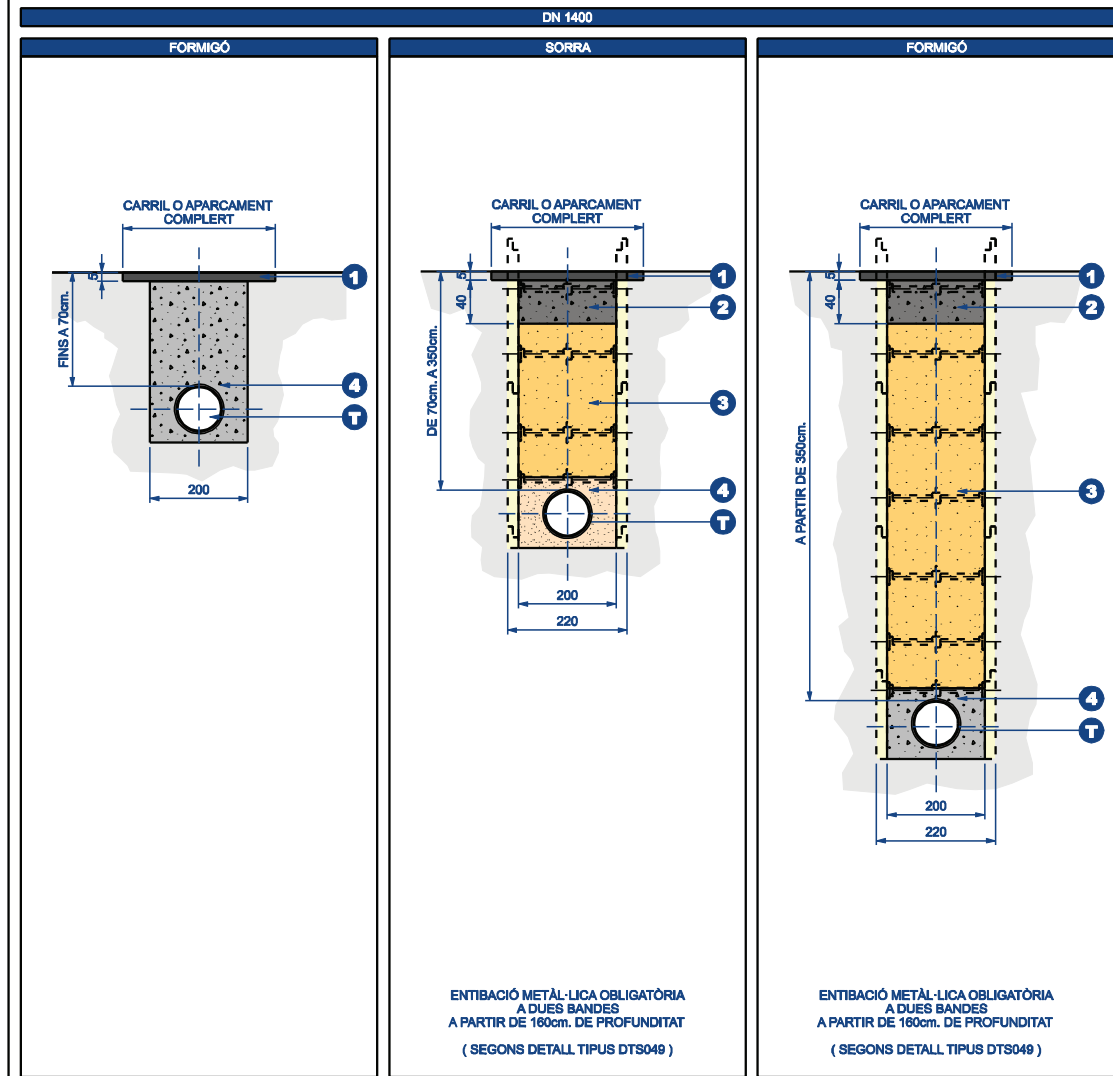

NOTA: CÀLCUL MECÀNIC D'ACORD NORMA UNE EN 53.331 : 1997

Nº	DESCRIPCIÓ	NORMATIVA
T	Tub de sanejament de formigó armat ASTM C-76M classe III	-
4	Sorra o formigó HM-20 segons profunditat	-
3	Reblert amb terres seleccionades 95% PM segons P.G.C. Ajuntament	-
2	Grava-diment pobre en sec regada i compactada en obra	-
1	Reposició d'acord amb el material i gruix existent, 5 cm. de pavimentació mínima i carril o aparcament complet	-

	DETALLS TIPUS XARXA DE SANEJAMENT Secció rasa per a canonades de pluvials Ø1400 amb reposició de paviment	TÈCNIC AUTOR LUIS COROMINAS CALVO	TÈCNIC DIRECTOR LUIS COROMINAS CALVO	REF. 2022-DTS057
				DATA 23 / 06 / 2022
				PLÀNOL 37 DE 49
				ESCALA SENSE ESCALA

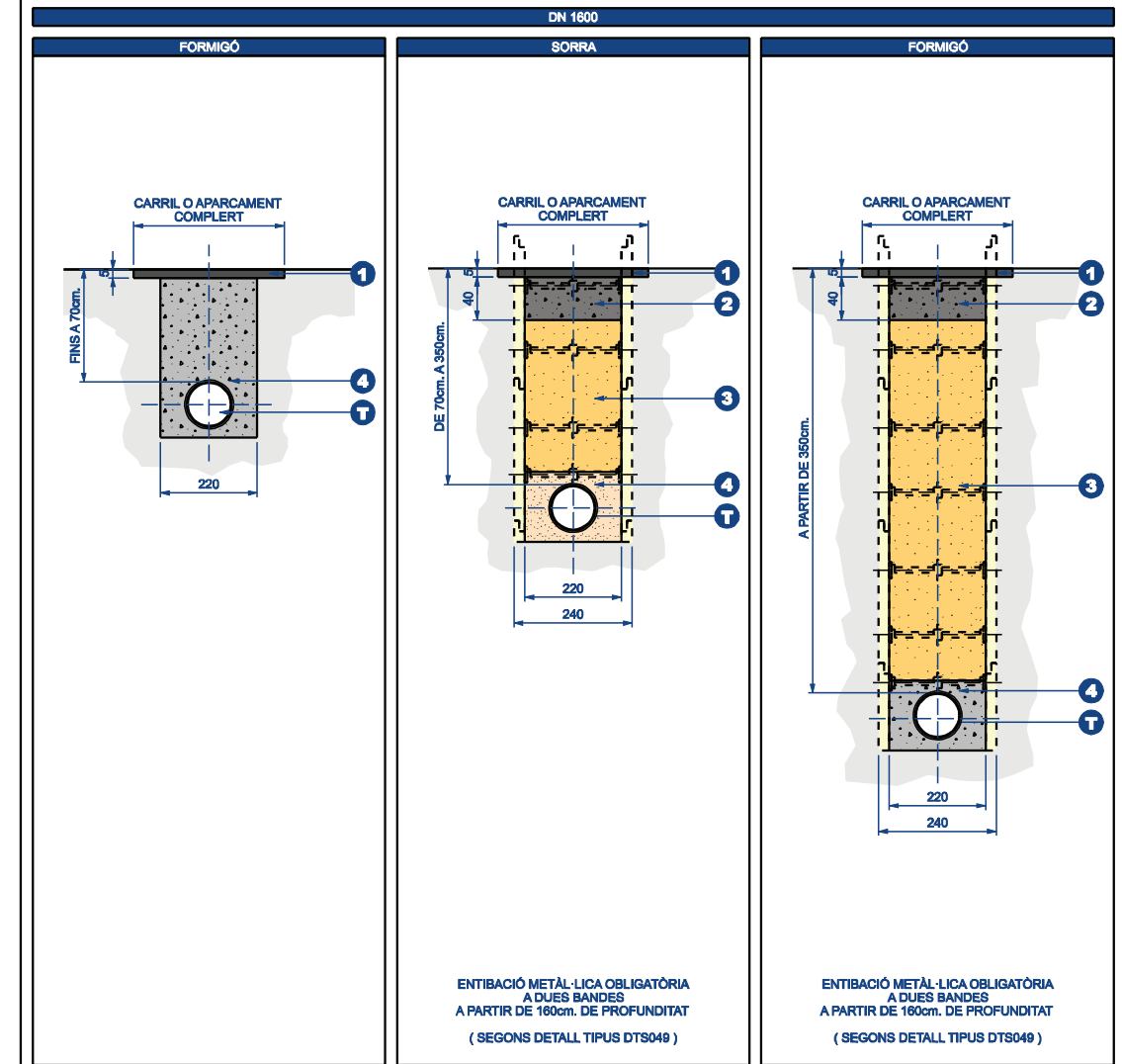

NOTA: CÀLCUL MECÀNIC D'ACORD NORMA UNE EN 53.331 : 1997

Nº	DESCRIPCIÓ	NORMATIVA
T	Tub de sanejament de formigó armat ASTM C-76M classe III	-
4	Sorra o formigó HM-20 segons profunditat	-
3	Reblert amb terres seleccionades 95% PM segons P.G.C. Ajuntament	-
2	Grava-diment pobre en sec regada i compactada en obra	-
1	Reposició d'acord amb el material i gruix existent, 5 cm. de pavimentació mínima i carril o aparcament complet	-

	DETALLS TIPUS XARXA DE SANEJAMENT Secció rasa per a canonades de pluvials Ø1600 amb reposició de paviment	TÈCNIC AUTOR LUIS COROMINAS CALVO	TÈCNIC DIRECTOR LUIS COROMINAS CALVO	REF. 2022-DTS058
				DATA 23 / 06 / 2022
				PLÀNOL 38 DE 49
				ESCALA SENSE ESCALA

- CVE 15251120776360132472 Validar autenticitat en <https://serveis.reus.cat/cve>

Aquest document és una còpia autèntica del document electrònic Ref. 15251120776360132472

L'autenticitat d'aquest document es pot comprovar a <https://serveis.reus.cat/cve> mitjançant el CVE:15251120776360132472



TIPUS DOCUMENT Projecte	EXPEDIENT GESUR 87/2022	DOCUMENT
ALTRES DADES Codi de verificació: 15251120776360132472 Data d'emissió: 20/05/2024 12:03:15	TIPUS / SUBTIPUS Expedients de Gestió Urbanística Projectes d'urbanització i recepció d'obres	

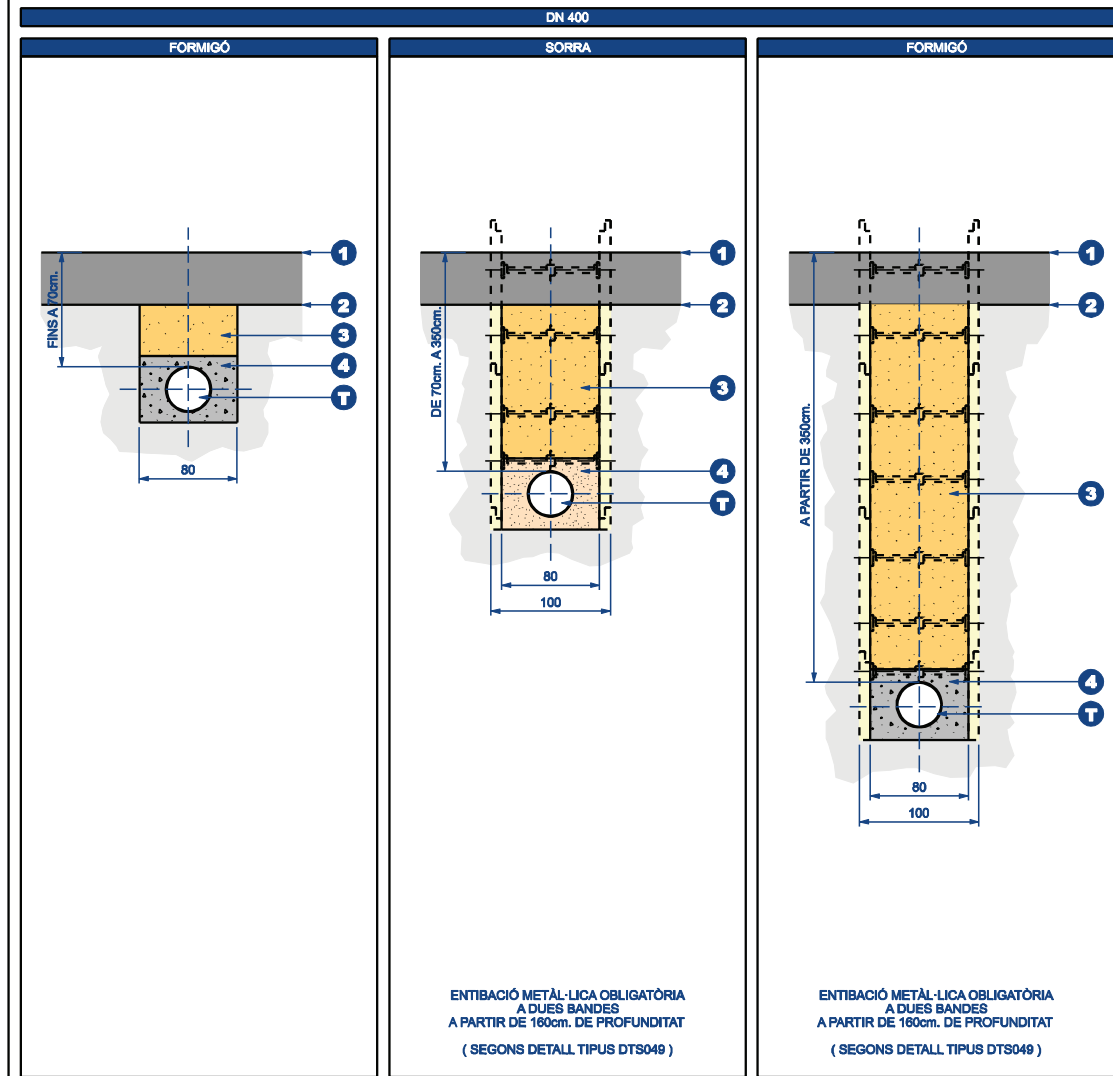

ENTIBACIÓ METÀL·LICA OBLIGATÒRIA A DUES BANDES A PARTIR DE 160cm. DE PROFUNDITAT (SEGONS DETALL TIPUS DTS049)

NOTA: CÀLCUL MECÀNIC D'ACORD NORMA UNE EN 53.331 : 1997

Nº	DESCRIPCIÓ	NORMATIVA
T	Tub de pluvial de polipropilè (PP) corrugat exteriorment color negre amb junta de campana PR EN 13476-1 SN-8	-
4	Sorra o formigó HM-20 segons profunditat	-
3	Reblert amb TOT-U 95% PM segons P.G.C. Ajustament	-
2	Rasant esplanada	-
1	Rasant futur paviment	-

		DETALLS TIPUS XARXA DE SANEJAMENT		TÈCNIC AUTOR 	TÈCNIC DIRECTOR 	REF. 2022-DTS039
		Secció rasa per a canonades de pluvials Ø400 en zones de nova urbanització		DATA 23 / 06 / 2022	PLÀNOL 39 DE 49	ESCALA SENSE ESCALA

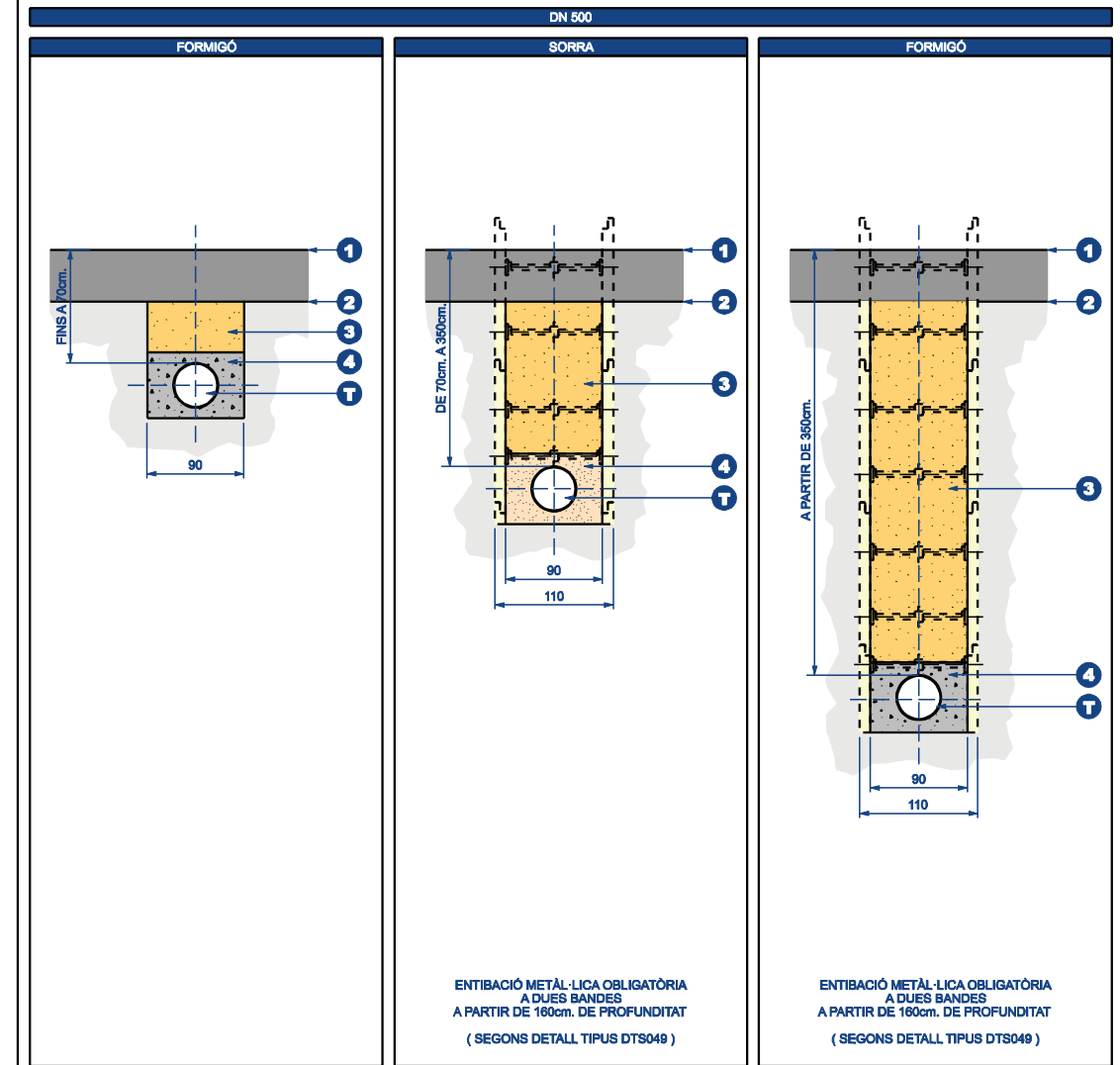

ENTIBACIÓ METÀL·LICA OBLIGATÒRIA A DUES BANDES A PARTIR DE 160cm. DE PROFUNDITAT (SEGONS DETALL TIPUS DTS049)

NOTA: CÀLCUL MECÀNIC D'ACORD NORMA UNE EN 53.331 : 1997

Nº	DESCRIPCIÓ	NORMATIVA
T	Tub de pluvial de polipropilè (PP) corrugat exteriorment color negre amb junta de campana PR EN 13476-1 SN-8	-
4	Sorra o formigó HM-20 segons profunditat	-
3	Reblert amb TOT-U 95% PM segons P.G.C. Ajustament	-
2	Rasant esplanada	-
1	Rasant futur paviment	-

		DETALLS TIPUS XARXA DE SANEJAMENT		TÈCNIC AUTOR 	TÈCNIC DIRECTOR 	REF. 2022-DTS040
		Secció rasa per a canonades de pluvials Ø500 en zones de nova urbanització		DATA 23 / 06 / 2022	PLÀNOL 40 DE 49	ESCALA SENSE ESCALA

- CVE 15251120776360132472 Validar autenticitat en <https://serveis.reus.cat/cve>

Aquest document és una còpia autèntica del document electrònic Ref. 15251120776360132472

L'autenticitat d'aquest document es pot comprovar a <https://serveis.reus.cat/cve> mitjançant el CVE:15251120776360132472



TIPUS DOCUMENT Projecte	EXPEDIENT GESUR 87/2022	DOCUMENT
ALTRES DADES Codi de verificació: 15251120776360132472 Data d'emissió: 20/05/2024 12:03:15	TIPUS / SUBTIPUS Expedients de Gestió Urbanística Projectes d'urbanització i recepció d'obres	

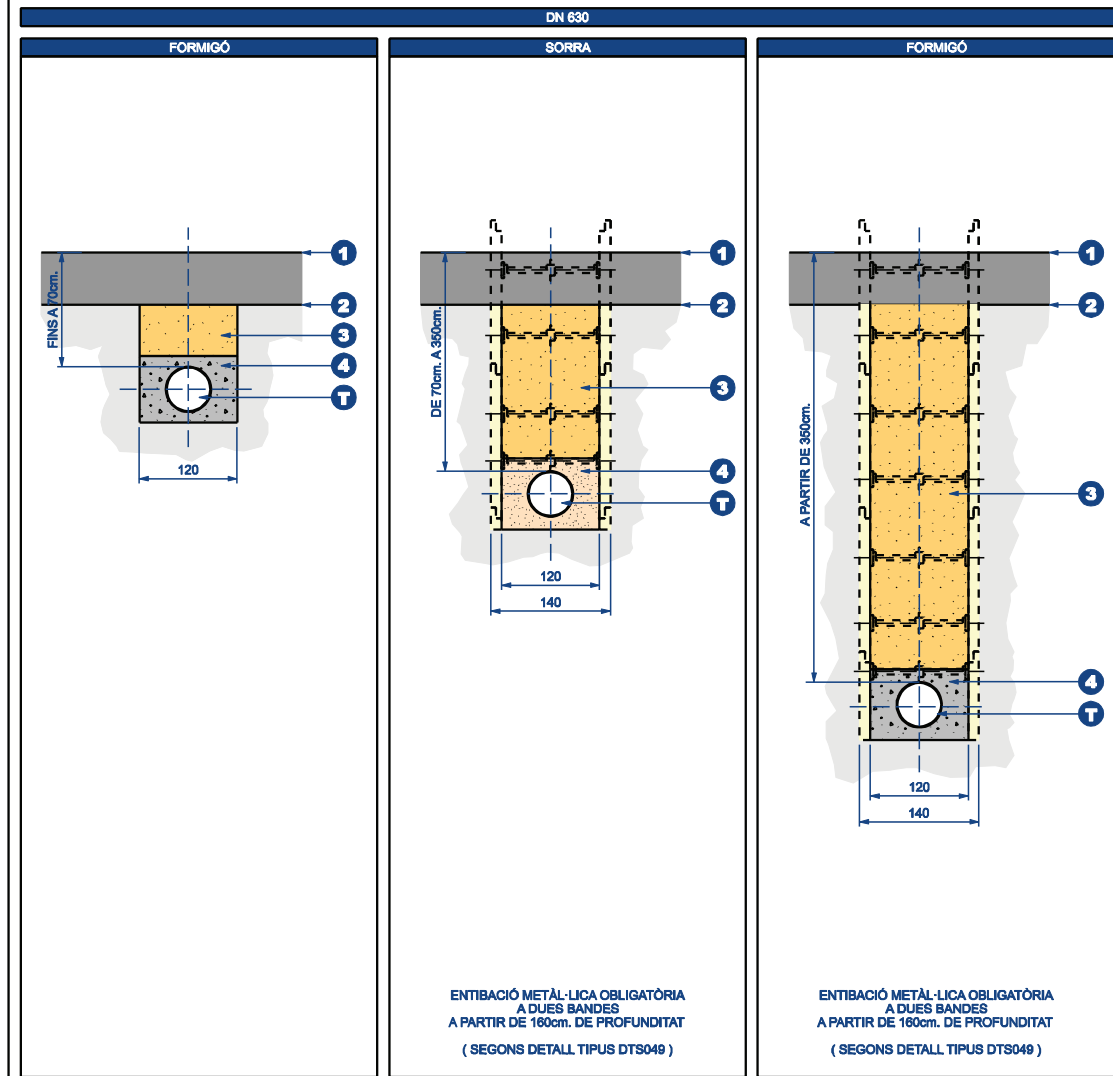

NOTA: CÀLCUL MECÀNIC D'ACORD NORMA UNE EN 53.331 : 1997

Nº	DESCRIPCIÓ	NORMATIVA
T	Tub de pluvial de polipropilè (PP) corrugat exteriorment color negre amb junta de campana PR EN 13476-1 SN-8	-
4	Sorra o formigó HM-20 segons profunditat	-
3	Reblert amb TOT-U 95% PM segons P.G.C. Ajustament	-
2	Rasant esplanada	-
1	Rasant futur paviment	-

	DETALLS TIPUS XARXA DE SANEJAMENT	TÈCNIC AUTOR LUIS COROMINAS CALVO	TÈCNIC DIRECTOR LUIS COROMINAS CALVO	REF. 2022-DTS041
	Secció rasa per a canonades de pluvials Ø630 en zones de nova urbanització			DATA 23 / 06 / 2022 PLÀNOL 41 DE 49 ESCALA SENSE ESCALA

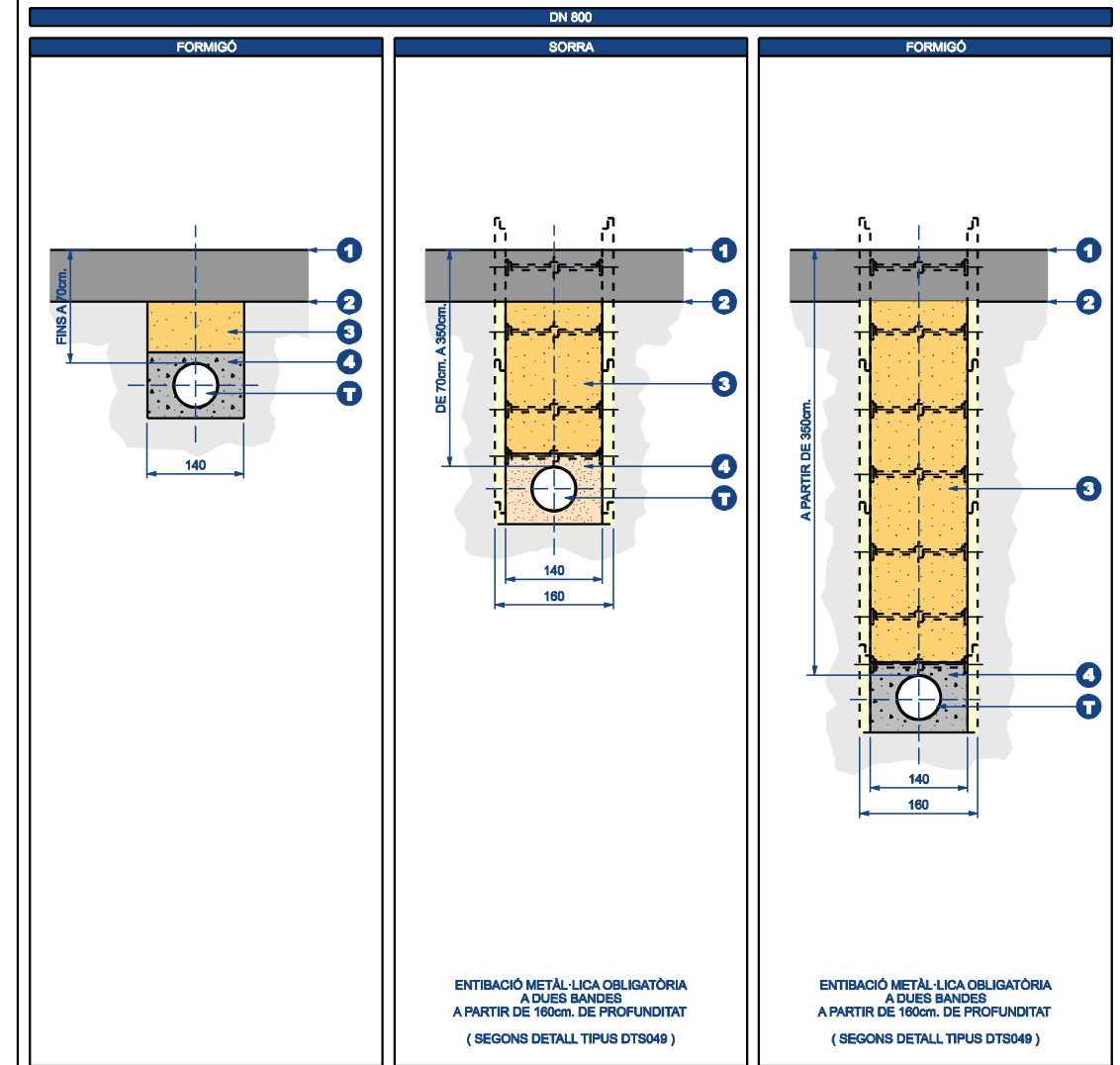

NOTA: CÀLCUL MECÀNIC D'ACORD NORMA UNE EN 53.331 : 1997

Nº	DESCRIPCIÓ	NORMATIVA
T	Tub de pluvial de polipropilè (PP) corrugat exteriorment color negre amb junta de campana PR EN 13476-1 SN-8	-
4	Sorra o formigó HM-20 segons profunditat	-
3	Reblert amb TOT-U 95% PM segons P.G.C. Ajustament	-
2	Rasant esplanada	-
1	Rasant futur paviment	-

	DETALLS TIPUS XARXA DE SANEJAMENT	TÈCNIC AUTOR LUIS COROMINAS CALVO	TÈCNIC DIRECTOR LUIS COROMINAS CALVO	REF. 2022-DTS042
	Secció rasa per a canonades de pluvials Ø800 en zones de nova urbanització			DATA 23 / 06 / 2022 PLÀNOL 42 DE 49 ESCALA SENSE ESCALA

- CVE 15251120776360132472 Validar autenticitat en <https://serveis.reus.cat/cve>

Aquest document és una còpia autèntica del document electrònic Ref. 15251120776360132472
L'autenticitat d'aquest document es pot comprovar a <https://serveis.reus.cat/cve> mitjançant el CVE:15251120776360132472



TIPUS DOCUMENT Projecte	EXPEDIENT GESUR 87/2022	DOCUMENT
ALTRES DADES Codi de verificació: 15251120776360132472 Data d'emissió: 20/05/2024 12:03:15	TIPUS / SUBTIPUS Expedients de Gestió Urbanística Projectes d'urbanització i recepció d'obres	

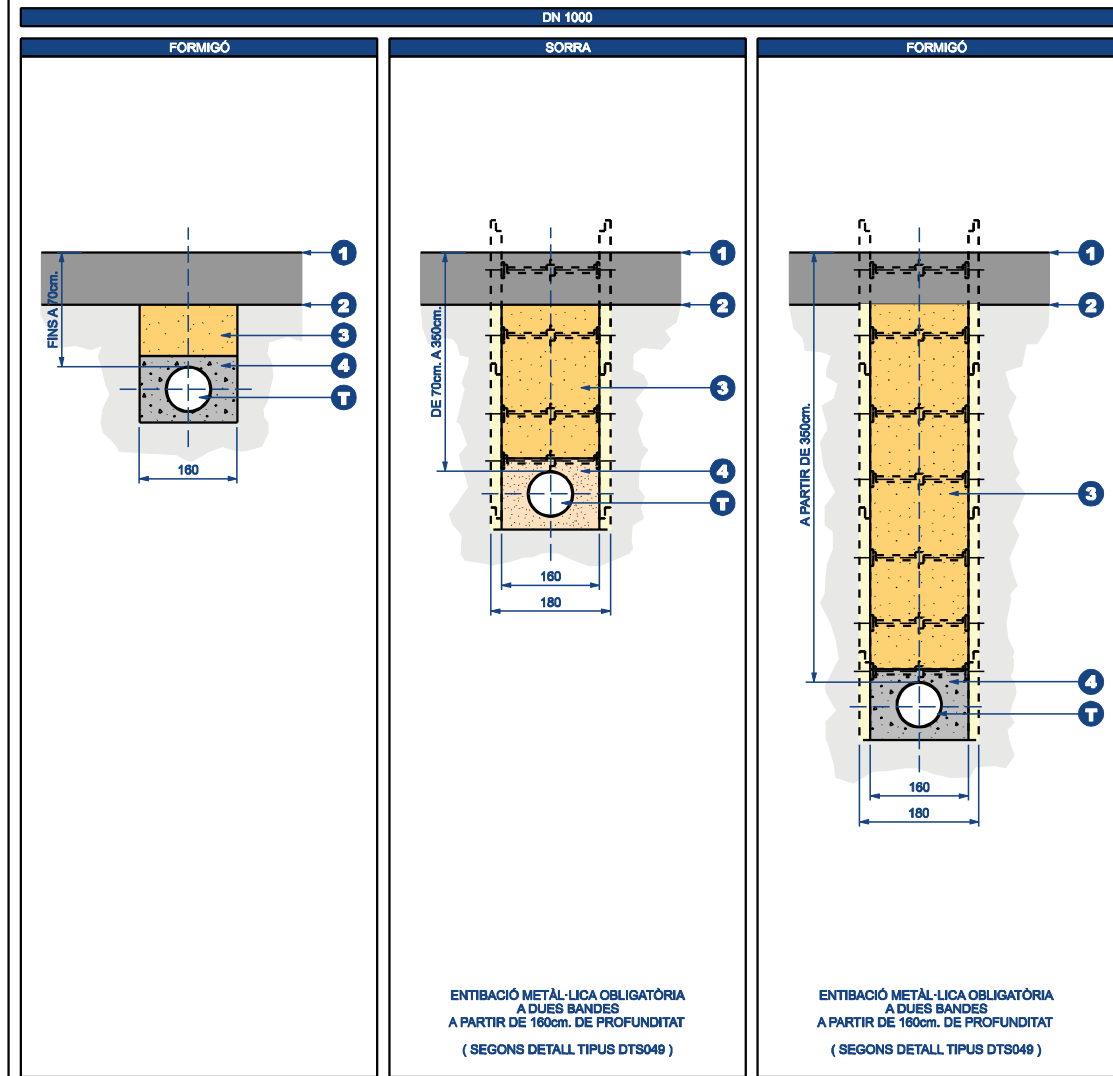

NOTA: CÀLCUL MECÀNIC D'ACORD NORMA UNE EN 53.331 : 1997

Nº	DESCRIPCIÓ	NORMATIVA
5	Tub de sanejament de formigó armat ASTM C-76M classe III	-
4	Sorra o formigó HM-20 segons profunditat	-
3	Reblert amb TOT-U 95% PM segons P.G.C. Ajustament	-
2	Rasant esplanada	-
1	Rasant futur paviment	-

	DETALLS TIPUS XARXA DE SANEJAMENT	TÈCNIC AUTOR 	TÈCNIC DIRECTOR 	REF. 2022-DTS043
	Secció rasa per a canonades de pluvials Ø1000 en zones de nova urbanització	RUIZ PIRPINYA	LLOPIS COROMENAS CALVO	DATA 23 / 06 / 2022 PLÀNOL 43 DE 49 ESCALA SENSE ESCALA

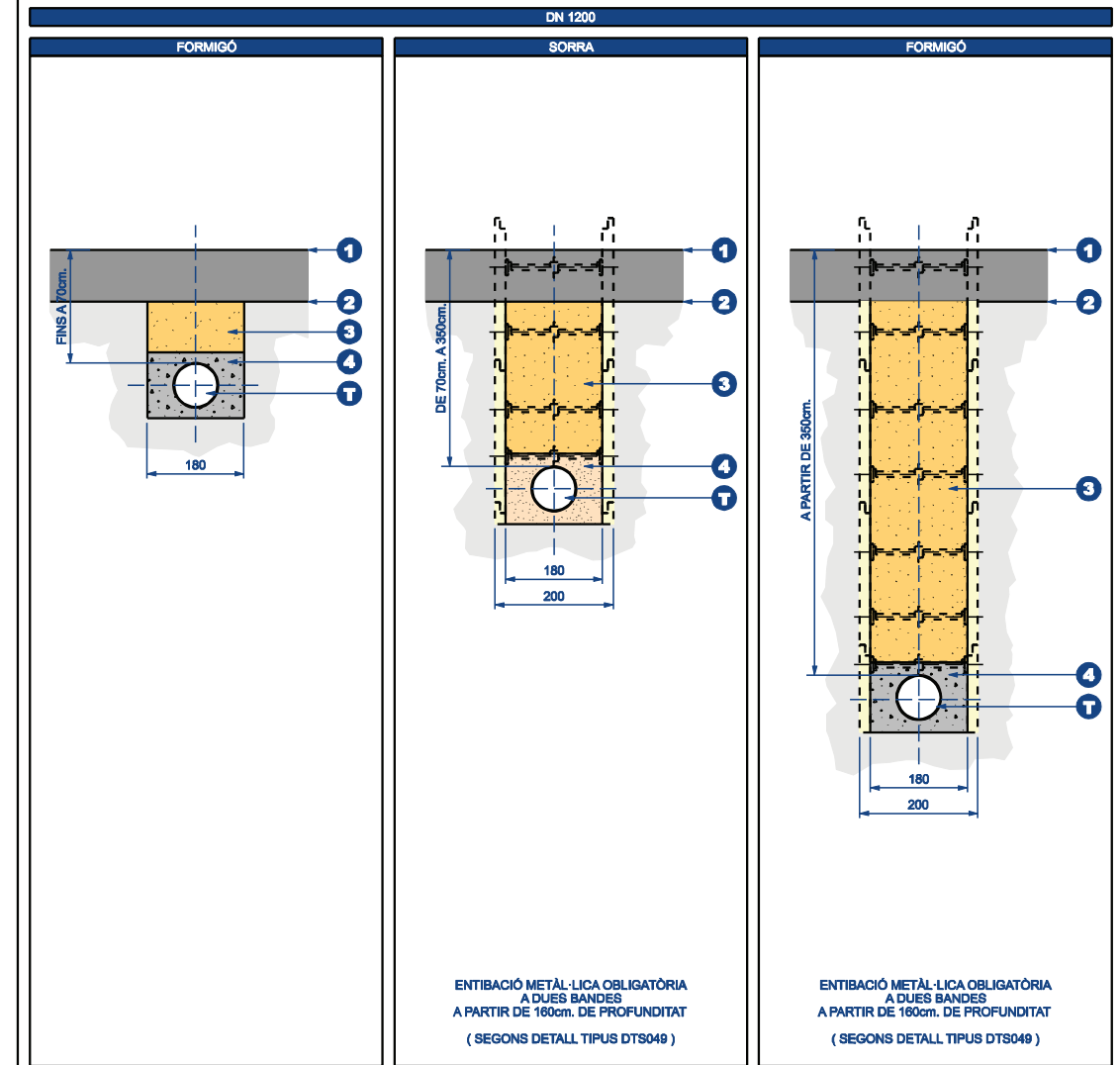

NOTA: CÀLCUL MECÀNIC D'ACORD NORMA UNE EN 53.331 : 1997

Nº	DESCRIPCIÓ	NORMATIVA
5	Tub de sanejament de formigó armat ASTM C-76M classe III	-
4	Sorra o formigó HM-20 segons profunditat	-
3	Reblert amb TOT-U 95% PM segons P.G.C. Ajustament	-
2	Rasant esplanada	-
1	Rasant futur paviment	-

	DETALLS TIPUS XARXA DE SANEJAMENT	TÈCNIC AUTOR 	TÈCNIC DIRECTOR 	REF. 2022-DTS044
	Secció rasa per a canonades de pluvials Ø1200 en zones de nova urbanització	RUIZ PIRPINYA	LLOPIS COROMENAS CALVO	DATA 23 / 06 / 2022 PLÀNOL 44 DE 49 ESCALA SENSE ESCALA

- CVE 15251120776360132472 Validar autenticitat en <https://serveis.reus.cat/cve>

Aquest document és una còpia autèntica del document electrònic Ref. 15251120776360132472

L'autenticitat d'aquest document es pot comprovar a <https://serveis.reus.cat/cve> mitjançant el CVE:15251120776360132472



TIPUS DOCUMENT Projecte	EXPEDIENT GESUR 87/2022	DOCUMENT
ALTRES DADES Codi de verificació: 15251120776360132472 Data d'emissió: 20/05/2024 12:03:15	TIPUS / SUBTIPUS Expedients de Gestió Urbanística Projectes d'urbanització i recepció d'obres	

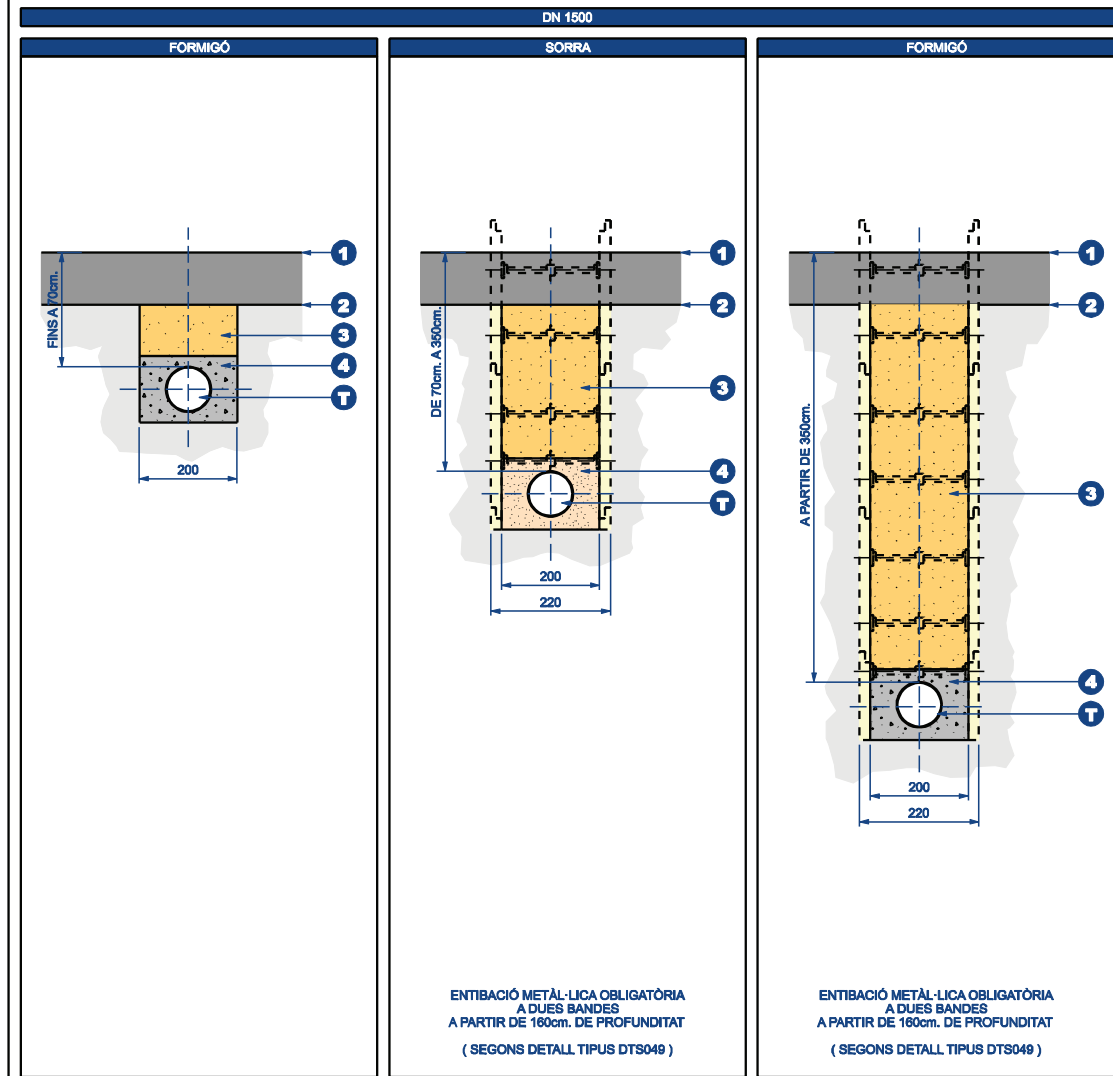

NOTA: CÀLCUL MECÀNIC D'ACORD NORMA UNE EN 53.331 : 1997

T	Tub de sanejament de formigó armat ASTM C-76M classe III	-
4	Sorra o formigó HM-20 segons profunditat	-
3	Reblert amb TOT-U 95% PM segons P.G.C. Ajustament	-
2	Rasant esplanada	-
1	Rasant futur paviment	-
Nº	DESCRIPCIÓ	NORMATIVA

Aigües de Reus

DETALLS TIPUS XARXA DE SANEJAMENT

Secció rasa per a canonades de pluvials Ø1500 en zones de nova urbanització

TÈCNIC AUTOR: RUIZ PIRPINYA, TÈCNIC DIRECTOR: LUIS CORMENAS CALVO

REF. 2022-DTS045, DATA 23 / 06 / 2022, PLÀNOL 45 DE 49, ESCALA SENSE ESCALA

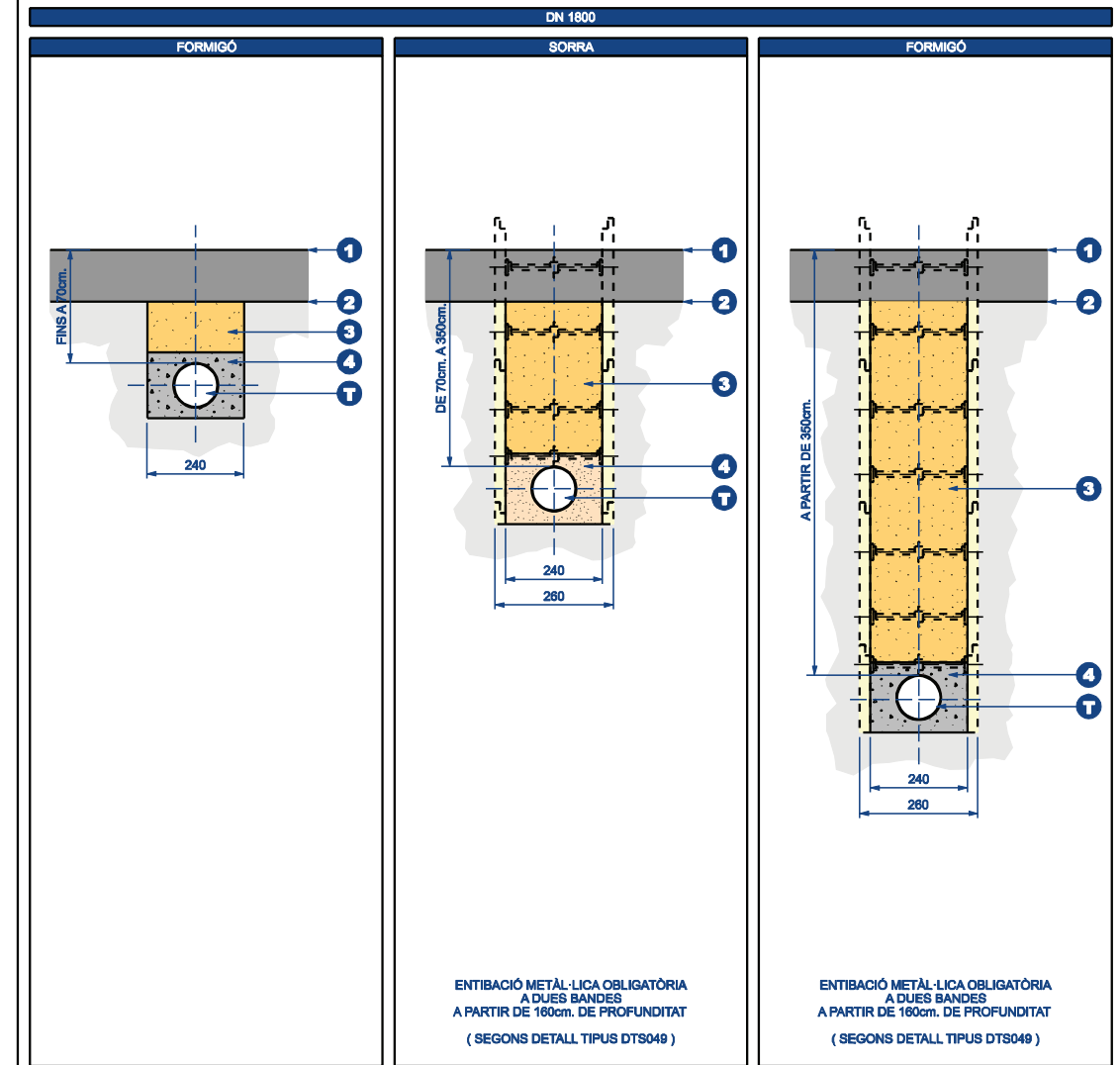

NOTA: CÀLCUL MECÀNIC D'ACORD NORMA UNE EN 53.331 : 1997

T	Tub de sanejament de formigó armat ASTM C-76M classe III	-
4	Sorra o formigó HM-20 segons profunditat	-
3	Reblert amb TOT-U 95% PM segons P.G.C. Ajustament	-
2	Rasant esplanada	-
1	Rasant futur paviment	-
Nº	DESCRIPCIÓ	NORMATIVA

Aigües de Reus

DETALLS TIPUS XARXA DE SANEJAMENT

Secció rasa per a canonades de pluvials Ø1800 en zones de nova urbanització

TÈCNIC AUTOR: RUIZ PIRPINYA, TÈCNIC DIRECTOR: LUIS CORMENAS CALVO

REF. 2022-DTS046, DATA 23 / 06 / 2022, PLÀNOL 46 DE 49, ESCALA SENSE ESCALA

- CVE 15251120776360132472 Validar autenticitat en <https://serveis.reus.cat/cve>

Aquest document és una còpia autèntica del document electrònic Ref. 15251120776360132472

L'autenticitat d'aquest document es pot comprovar a <https://serveis.reus.cat/cve> mitjançant el CVE:15251120776360132472



TIPUS DOCUMENT Projecte	EXPEDIENT GESUR 87/2022	DOCUMENT
ALTRES DADES Codi de verificació: 15251120776360132472 Data d'emissió: 20/05/2024 12:03:15	TIPUS / SUBTIPUS Expedients de Gestió Urbanística Projectes d'urbanització i recepció d'obres	

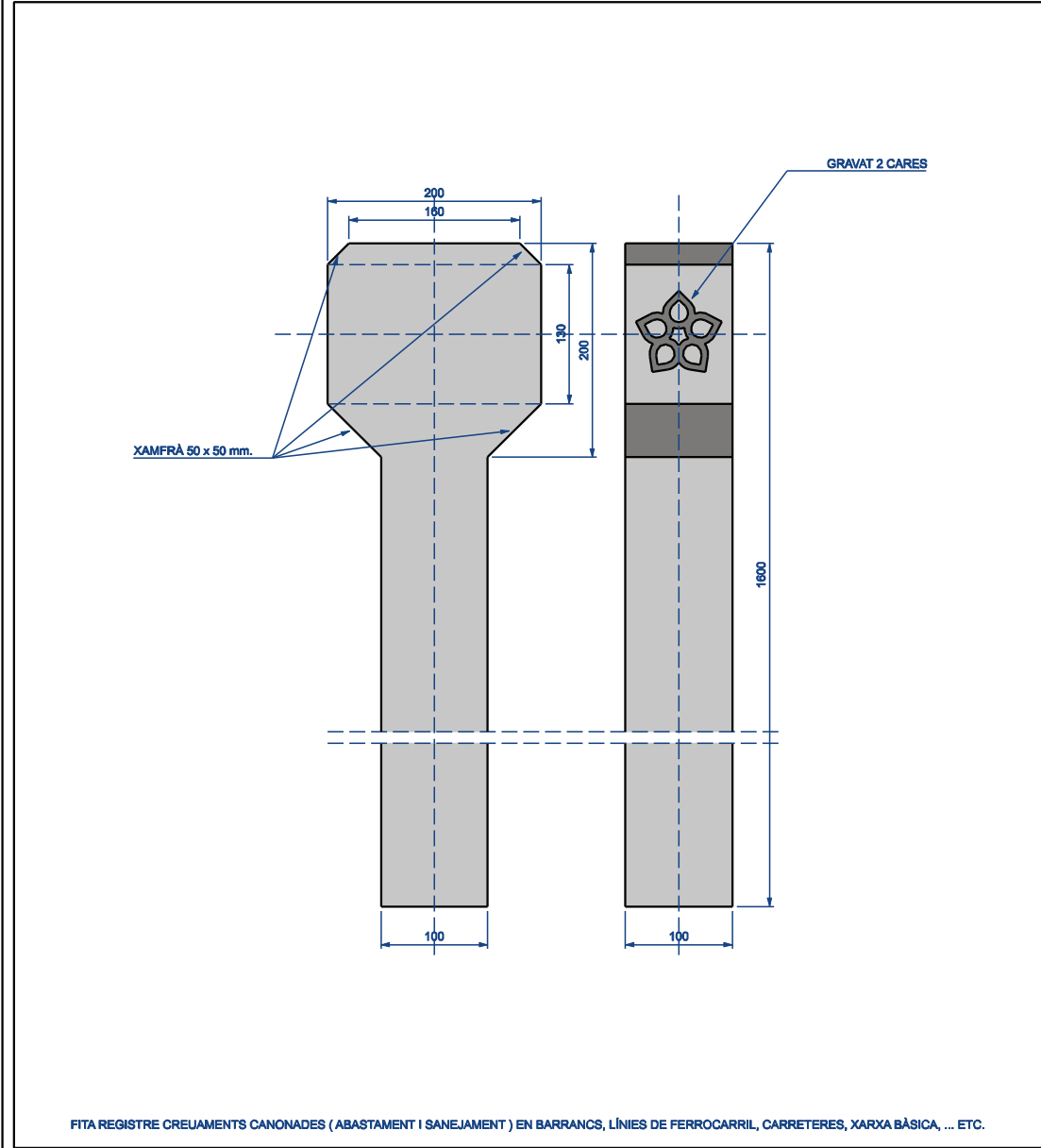
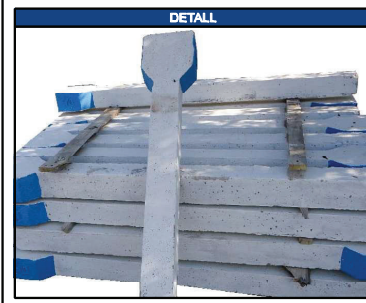

- CVE: 15251120776360132472 Validar autenticitat en <https://serveis.reus.cat/cve>

		DETALLS TIPUS		REF. 2022- DT5047
		XARXA DE SANEJAMENT		DATA 23 / 06 / 2022
Fita de formigó oficial Aigües de Reus		TÈCNIC AUTOR RUI PIRPINYÀ	TÈCNIC DIRECTOR ALÍS CORMENAS CALVO	PLÀNOL 47 DE 49
				ESCALA SENSE ESCALA

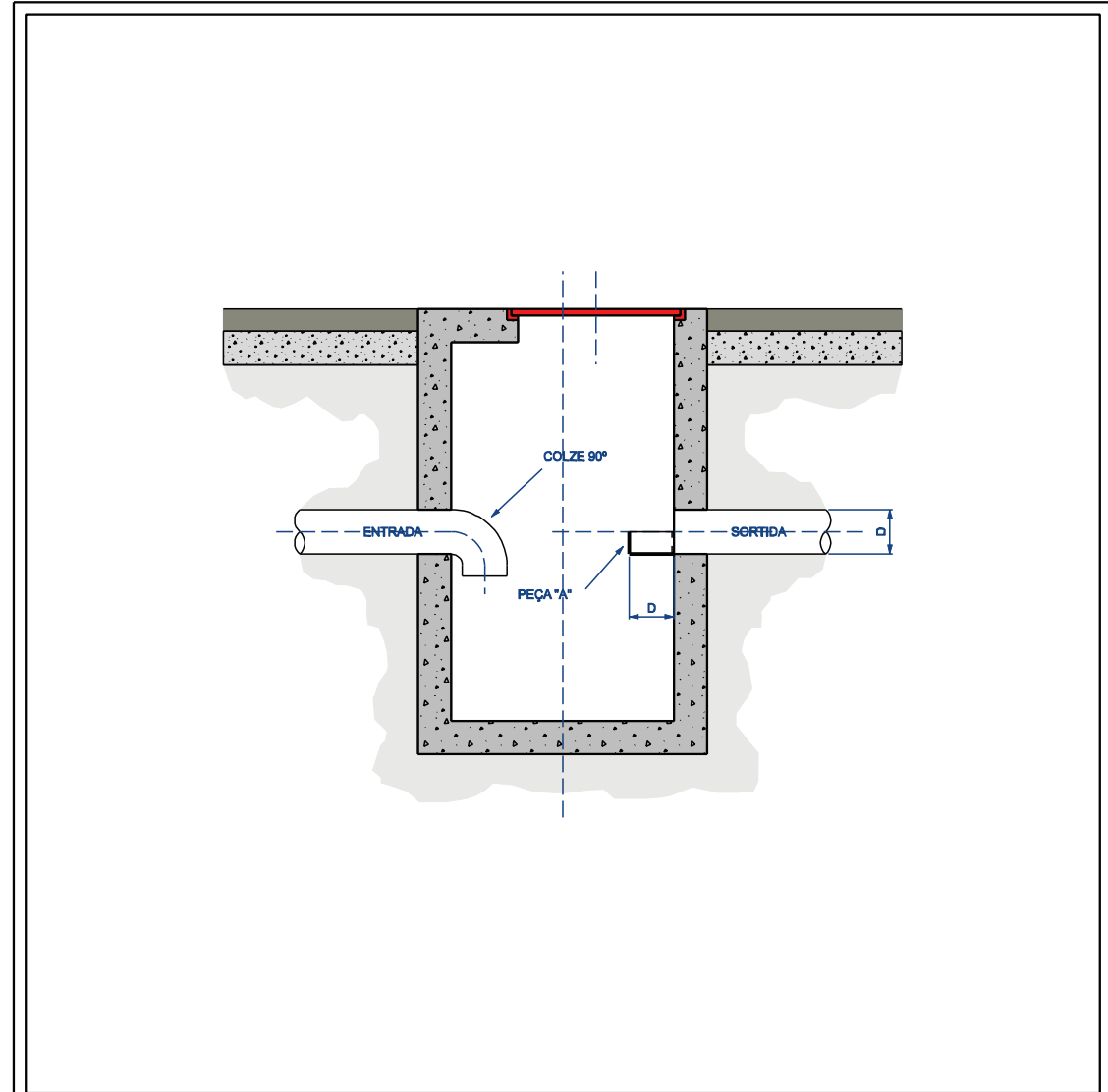

NOTA: NO S'ESTABLEIXEN REQUISITS ESPECÍFICS EN QUANT A LA FORMA/DIMENSIONS DE L'ARQUETA/POU. EN QUALSEVOL CAS LES DIMENSIONS HAURAN DE SER LES ADIENTS PER GARANTIR EL VOLUM D'EMMAGATZEMATGE REQUERIT

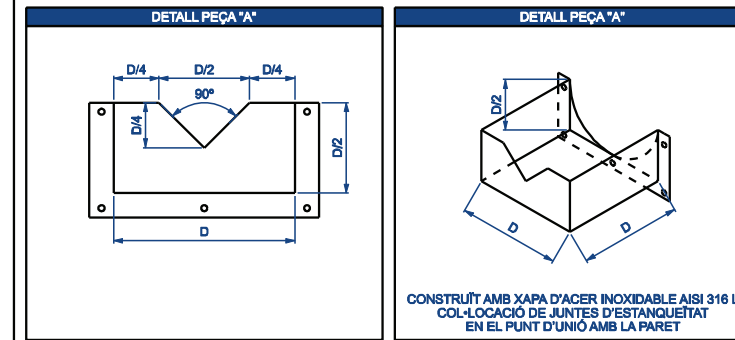

		DETALLS TIPUS		REF. 2022- DT5046
		XARXA DE SANEJAMENT		DATA 23 / 06 / 2022
Arqueta presa de mostres		TÈCNIC AUTOR RUI PIRPINYÀ	TÈCNIC DIRECTOR ALÍS CORMENAS CALVO	PLÀNOL 48 DE 80
				ESCALA SENSE ESCALA



TIPUS DOCUMENT Projecte	EXPEDIENT GESUR 87/2022	DOCUMENT
ALTRES DADES Codi de verificació: 15251120776360132472 Data d'emissió: 20/05/2024 12:03:15	TIPUS / SUBTIPUS Expedients de Gestió Urbanística Projectes d'urbanització i recepció d'obres	

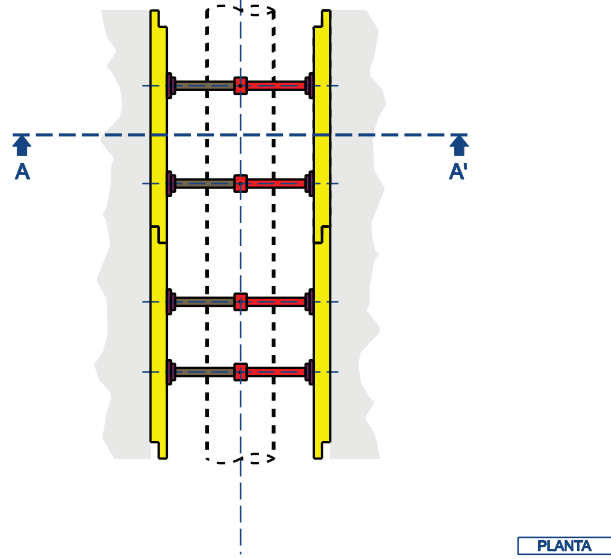
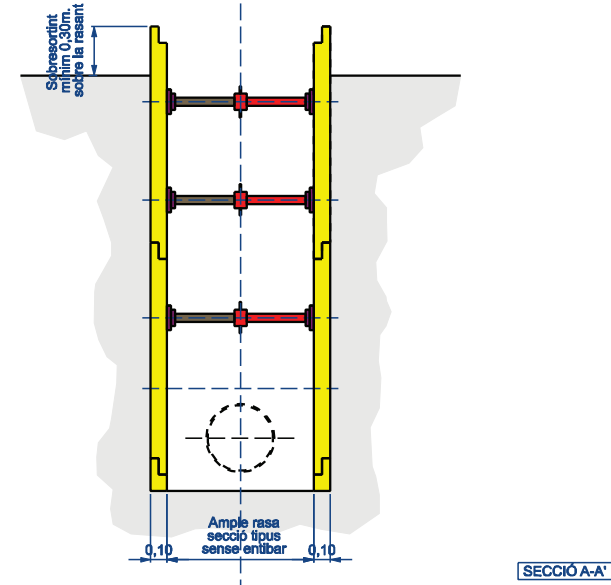

SISTEMA ENTIBACIÓ METAL-LIG AUTOPORTANT IGUAZURI
AMB PUNTALS EXTENSIBLES (ISCHEBECK O SIMILAR)
ALUMINI EN CAS D'AMPLADES INFERIORS A 1 METRE
TWF TIEFBAUTECHNIK GMBH

- CVE: 15251120776360132472 Validar autenticitat en <https://serveis.reus.cat/cve>



DETALLS TIPUS
XARRODUME ENTIBACIÓ

Sistema d'entibació de rases
(A partir de 1,60m. de profunditat)

TÈCNIC AUTOR
[Signature]
REUS PIRPINYÀ

TÈCNIC DIRECTOR
[Signature]
COROMENAS CALVO

REF.	2022- DTS049
DATA	23 / 06 / 2022
PLÀNOL	49 DE 88
ESCALA	SENSE ESCALA



TIPUS DOCUMENT Projecte	EXPEDIENT GESUR 87/2022	DOCUMENT
ALTRES DADES Codi de verificació: 15251120776360132472 Data d'emissió: 20/05/2024 12:03:15	TIPUS / SUBTIPUS Expedients de Gestió Urbanística Projectes d'urbanització i recepció d'obres	

Aquest document és una còpia autèntica del document electrònic Ref. 15251120776360132472

L'autenticitat d'aquest document es pot comprovar a <https://serveis.reus.cat/cve> mitjançant el CVE:15251120776360132472

- CVE 15251120776360132472 Validar autenticitat en <https://serveis.reus.cat/cve>



TIPUS DOCUMENT Projecte	EXPEDIENT GESUR 87/2022	DOCUMENT
ALTRES DADES Codi de verificació: 15251120776360132472 Data d'emissió: 20/05/2024 12:03:15	TIPUS / SUBTIPUS Expedients de Gestió Urbanística Projectes d'urbanització i recepció d'obres	

projecte d'urbanització



Generalitat de Catalunya
**Departament de Territori
i Sostenibilitat**



INCASÒL
Institut Català
del Sòl

Títol del projecte:

**PROJECTE D'URBANITZACIÓ DE L'AREA 4.90
DEL PARC DE LA MAQUINARIA DE REUS**

Document:

4. Pressupost

Aquest document és una còpia autèntica del document electrònic Ref. 15251120776360132472

L'autenticitat d'aquest document es pot comprovar a <https://serveis.reus.cat/cve> mitjançant el CVE:15251120776360132472

- CVE 15251120776360132472 Validar autenticitat en <https://serveis.reus.cat/cve>



TIPUS DOCUMENT Projecte	EXPEDIENT GESUR 87/2022	DOCUMENT
ALTRES DADES Codi de verificació: 15251120776360132472 Data d'emissió: 20/05/2024 12:03:15	TIPUS / SUBTIPUS Expedients de Gestió Urbanística Projectes d'urbanització i recepció d'obres	

Aquest document és una còpia autèntica del document electrònic Ref. 15251120776360132472

L'autenticitat d'aquest document es pot comprovar a <https://serveis.reus.cat/cve> mitjançant el CVE:15251120776360132472

- CVE 15251120776360132472 Validar autenticitat en <https://serveis.reus.cat/cve>



TIPUS DOCUMENT Projecte	EXPEDIENT GESUR 87/2022	DOCUMENT
ALTRES DADES Codi de verificació: 15251120776360132472 Data d'emissió: 20/05/2024 12:03:15	TIPUS / SUBTIPUS Expedients de Gestió Urbanística Projectes d'urbanització i recepció d'obres	

Amidaments

Document IV. Pressupost

Aquest document és una còpia autèntica del document electrònic Ref. 15251120776360132472

L'autenticitat d'aquest document es pot comprovar a <https://serveis.reus.cat/cve> mitjançant el CVE:15251120776360132472

- CVE 15251120776360132472 Validar autenticitat en <https://serveis.reus.cat/cve>



TIPUS DOCUMENT Projecte	EXPEDIENT GESUR 87/2022	DOCUMENT
ALTRES DADES Codi de verificació: 15251120776360132472 Data d'emissió: 20/05/2024 12:03:15	TIPUS / SUBTIPUS Expedients de Gestió Urbanística Projectes d'urbanització i recepció d'obres	

Aquest document és una còpia autèntica del document electrònic Ref. 15251120776360132472

L'autenticitat d'aquest document es pot comprovar a <https://serveis.reus.cat/cve> mitjançant el CVE:15251120776360132472

- CVE 15251120776360132472 Validar autenticitat en <https://serveis.reus.cat/cve>



TIPUS DOCUMENT Projecte	EXPEDIENT GESUR 87/2022	DOCUMENT
ALTRES DADES Codi de verificació: 15251120776360132472 Data d'emissió: 20/05/2024 12:03:15	TIPUS / SUBTIPUS Expedients de Gestió Urbanística Projectes d'urbanització i recepció d'obres	

AMIDAMENTS

Obra 01 PRESSUPOST 1500010053
ÀMBIT 01 AREA 4.9
Capítol 00 ENDERROCS
Subcapítol 02 ENDERROC DE FONAMENTS I CONTENCIONS

NUM	CODI	UA	DESCRIPCIÓ	UT	LLARG	AMPLE	ALT	TOTAL
1	F216I020	m3	Enderrocament de murs, tanques d'obra, marges, etc. de qualsevol material amb mitjans mecànics o manuals. Càrrega, condicionament de la zona afectada segons criteri de la Direcció Facultativa. Tria i acumulació dels residus a obra amb contenidors, sacs o altres sistemes i càrrega del material d'enderroc per al seu transport. Tot inclòs completament acabat.					
			Mur Plaça Sud	Unit	Longitud	Ample	Alçada	
				1	17,000	0,500	1,200	10,20
			Continuació Mur Zona Fora Ambit Sud	1	60,000	0,500	1,200	36,00

TOTAL AMIDAMENT 46,20

2	F213I010	m3	Enderrocament de lloses, fonaments, etc. de qualsevol material amb mitjans mecànics o manuals. Càrrega, condicionament de la zona afectada segons criteri de la Direcció Facultativa, tria i acumulació dels residus a obra amb contenidors, sacs o altres sistemes i càrrega del material d'enderroc per al seu transport. Tot inclòs completament acabat.					
			Llosa formigó Plaça Nord	Unit	Superfície	Ample	Alçada	
				1	4,500		1,000	4,50
			Fonament mur Plaça Sud	1	17,000	0,900	0,400	6,12
			Fonament Continuació Mur Sud Zona Fora Ambit	1	60,000	0,900	0,400	21,60

TOTAL AMIDAMENT 32,22

3	P214R-I11	m2	Enderroc de paret de bloc foradat de morter de ciment de 30 cm de gruix, a mà i amb martell trencador manual i càrrega manual de runa sobre camió o contenidor, en entorn urbà amb dificultat de mobilitat, en voreres <= 3 m d'amplària o calçada/plataforma única <= 7 m d'amplària, amb afectació per serveis o elements de mobiliari urbà, en actuacions d'1 a 10 m2					
			Paret Zona Sud	Unit	Longitud	Ample	Alçada	
				1	4,250		1,700	7,23

TOTAL AMIDAMENT 7,23

Obra 01 PRESSUPOST 1500010053
ÀMBIT 01 AREA 4.9
Capítol 00 ENDERROCS
Subcapítol 03 ENDERROC DE TANCAMENTS

NUM	CODI	UA	DESCRIPCIÓ	UT	LLARG	AMPLE	ALT	TOTAL
1	F216I030	m	Desmuntatge de tanques metàl·liques i baranes, inclòs demolició de fonaments amb mitjans mecànics o manuals, tria i acumulació dels residus a obra amb contenidors, sacs o altres sistemes i càrrega del material d'enderroc per al seu transport. Tot inclòs completament acabat.					
			Tanca metàl·lica Zona Fora Ambit Sud	Unit	Longitud	Ample	Alçada	Total
				1	60,000			60,00

Document IV. Pressupost

1

AMIDAMENTS

TOTAL AMIDAMENT 60,00

Obra 01 PRESSUPOST 1500010053
ÀMBIT 01 AREA 4.9
Capítol 00 ENDERROCS
Subcapítol 04 DEMOLICIONS D'ELEMENTS DE VIALITAT

NUM	CODI	UA	DESCRIPCIÓ	UT	LLARG	AMPLE	ALT	TOTAL
1	P214F-HB	u	Desmuntatge per a substitució de placa de senyalització vertical muntada sobre suport de peu o sobre paraments verticals, superfície fins a 0,5 m2, muntada a una alçada de 3 m com a màxim, amb mitjans manuals i càrrega manual de runa sobre camió o contenidor					
			PMR	Unit	Longitud	Ample	Alçada	
				1				1,00

TOTAL AMIDAMENT 1,00

2	F219I075	m	Tall amb serra de disc de paviments existents de mescla bituminosa de com a mínim 15 cm de fondària. Tot inclòs.					
			Vorada Carrer Santo Domingo Oest	Unit	Longitud	Ample	Alçada	
				1	124,000			124,00
			Vorada Carrer Santo Domingo Est	1	129,000			129,00
			Vorada Zona Fora Ambit	1	45,000			45,00
			Rasa Pou Sud	1	22,000			22,00
			Rases Zona Fresat Santo Domingo	1	29,000			29,00
			Tall Central Mare de Deu del Cami	1	125,000			125,00

TOTAL AMIDAMENT 474,00

3	F219I040	m	Enderrocament d'elements lineals amb o sense rigola i encintats de qualsevol material, inclòs dau de formigó amb mitjans mecànics o manuals. Tria i acumulació dels residus a obra amb contenidors, sacs o altres sistemes i càrrega del material d'enderroc per al seu transport. Tot inclòs completament acabat.					
			Vorada Nord Santo Domingo i Nord Mare de Deu del Cami	Unit	Longitud	Ample	Alçada	
				1	85,000			85,00
					0,000			0,00
			Vorada interior Mare de Deu del Cami i Central Santo Domingo	1	196,000			196,00
					0,000			0,00
			Vorada exterior Mare de Deu del Cami i Plaça Sud	1	185,000			185,00
			Vorades Parterres Santo Domingo	1	16,000			16,00
				1	21,000			21,00
				1	19,000			19,00
				1	25,000			25,00
				1	44,000			44,00
				1	15,000			15,00
				1	22,000			22,00
				1	21,000			21,00
			Vorades Parterres Plaça Nord	1	23,500			23,50
				1	24,000			24,00
				1	25,000			25,00

Document IV. Pressupost

2



TIPUS DOCUMENT Projecte	EXPEDIENT GESUR 87/2022	DOCUMENT
ALTRES DADES Codi de verificació: 15251120776360132472 Data d'emissió: 20/05/2024 12:03:15	TIPUS / SUBTIPUS Expedients de Gestió Urbanística Projectes d'urbanització i recepció d'obres	

AMIDAMENTS

Vorades Parterres Plaça Sud	1	11,00		11,00
	1	22,00		22,00
	1	9,00		9,00
	1	9,00		9,00
Vorada Zona Ambient Sud	1	99,00		99,00
	1	0,00		0,00
TOTAL AMIDAMENT				871,50
4 F219I070 m2 Enderrocament de paviments asfàltic de qualsevol gruix amb mitjans mecànics o manuals. Tria i acumulació dels residus a obra amb contenidors, sacs o altres sistemes i càrrega del material d'enderroc per al seu transport. Tot inclòs completament acabat.				
	Unit	Superfície	Ample	Alçada
Paviment asfàltic Mare de Deu del Cami Nord	1	318,000		318,00
Paviment asfàltic Mare de Deu del Cami Sud	1	318,000		318,00
Paviment asfàltic Mare de Deu del camí Oest	1	378,000		378,00
Paviment Santo Domingo de la Calzada	1	173,000		173,00
Paviment Entrada habitatges 2 i 4	1	57,500		57,50
Paviment Zona Sud	1	33,000		33,00
Paviment Rasa per Pou nou Zona Sud	1	8,000		8,00
Zona Rases fresat Santo Domingo	1	5,300		5,30
TOTAL AMIDAMENT				1.290,80
5 F219I050 m2 Enderrocament de paviment o base de formigó de qualsevol gruix amb mitjans mecànics o manuals. Tria i acumulació dels residus a obra amb contenidors, sacs o altres sistemes i càrrega del material d'enderroc per al seu transport. Tot inclòs completament acabat.				
AMIDAMENT DIRECTE				0,00
6 F219I055 m2 Enderrocament de paviments de peces, col·locat sobre morter i base de formigó de qualsevol gruix amb mitjans mecànics o manuals. Tria i acumulació dels residus a obra amb contenidors, sacs o altres sistemes i càrrega del material d'enderroc per al seu transport. Tot inclòs completament acabat.				
	Unit	Superfície	Ample	Alçada
Plaça Nord	1	39,000		39,00
	1	32,000		32,00
Vorera 1 Mare de deu del Cami i Central Santo Domingo	1	287,000		287,00
		0,000		0,00
Vorera 2 Mare de Deu del Cami i Plaça Sud	1	315,000		315,00
		0,000		0,00
Vorera Zona Sud	1	38,000		38,00
Vorera Nord Carrer Santo Domingo, Nord Mare de Deu i Plaça Nord	1	313,000		313,00
Vorera Santo Domingo Guals rebaixats	1	15,000		15,00
	1	11,000		11,00

Document IV. Pressupost

3

AMIDAMENTS

				TOTAL AMIDAMENT	1.050,00			
7 M9WZZ01 u Desplaçament, muntatge a l'obra i retirada de l'equip d'estesa i fresat de mescla bituminosa en calent								
	Unit	Longitud	Ample	Alçada	Total			
Fresat Carrer Santo Domingo	1				1,00			
TOTAL AMIDAMENT				1,00				
8 F219I045 m2 Fresat per cm de gruix de paviment de mescles bituminoses i càrrega sobre camió								
	cm	Superfície	Ample	Alçada	Total			
Fresat Carrer Santo Domingo	5	514,000			2.570,00			
TOTAL AMIDAMENT				2.570,00				
9 F9WZV02 u Desmuntatge i col·locació per a situar a nova rasant de reixes de desguàs en obres de recobriment asfàltic amb morter de ciment, inclou carrega manual de runa generada								
	Unit	Longitud	Ample	Alçada	Total			
Embormals a recolocar Carrer Santo Domingo	5				5,00			
TOTAL AMIDAMENT				5,00				
10 P214F-HB m2 Eliminació de marques vials de pintura acrílica, termoplàstica o de dos components mitjançant granellat								
AMIDAMENT DIRECTE				0,00				
Obra	01	PRESSUPOST 1500010053						
ÀMBIT	01	AREA 4.9						
Capítol	00	ENDERROCS						
Subcapítol	05	DEMOLICIONS D'ELEMENTS D'EVACUACIÓ						
NUM	CODI	UA	DESCRIPCIÓ	UT	LLARG	AMPLE	ALT	TOTAL
1	F21DI010	u	Enderrocament d'elements diversos, embormals, reixes, arquetes, etc. de qualsevol tipus de material amb mitjans mecànics o manuals. Càrrega, condicionament de la zona afectada segons criteri de la Direcció Facultativa, tria i acumulació dels residus a obra amb contenidors, sacs o altres sistemes i càrrega del material d'enderroc per al seu transport. Tot inclòs completament acabat.					
				Unit	Longitud	Ample	Alçada	Total
			Embormals Carrer Santo Domingo	2				2,00
			Embormals Carrer Mare de Deu del Cami	16				16,00
			Tapes Pous Vorera Carrer Santo Domingo	3				3,00
			Tapes Pous Carrer Mare de Deu del Cami	6				6,00
TOTAL AMIDAMENT				27,00				
2	FDKRI010	u	Arranjament, col·locació a cota i anivellament d'arqueta de clavegueram o pou existent. Tot inclòs completament acabat.					
				Unit	Longitud	Ample	Alçada	Total
			Desmuntatge tapes circulars Carrer Santo Domingo	2				2,00
TOTAL AMIDAMENT				2,00				

Document IV. Pressupost

4



TIPUS DOCUMENT Projecte	EXPEDIENT GESUR 87/2022	DOCUMENT
ALTRES DADES Codi de verificació: 15251120776360132472 Data d'emissió: 20/05/2024 12:03:15	TIPUS / SUBTIPUS Expedients de Gestió Urbanística Projectes d'urbanització i recepció d'obres	

AMIDAMENTS

3	P21G3-DJ	m	Demolició de claveguera de fins a 30 cm de diàmetre o fins a 27x36 cm, de formigó vibropressat, amb mitjans mecànics i càrrega sobre camió						
			AMIDAMENT DIRECTE	0,00					
4	P21G3-DJ	m	Demolició de claveguera de fins a 60 cm de diàmetre o fins a 40x60 cm, de formigó vibropressat, amb mitjans mecànics i càrrega sobre camió						
			Unit	Longitud	Ample	Alçada			
			Clavegueram Carrer Santo Domingo De Sud A Nord Residuals	1	87,000	0,000		0,00	
			Clavegueram pluvial Mare de Deu del Cami Zona Nord EP1.2 a EP2.2	1	53,000			53,00	
			Zona Oest de EP2.2 a EP3.2	1	60,000			60,00	
			Zona Sud de EP3.2 EP1.3	1	53,000			53,00	
			Clavegueram Residuals Mare de Deu del Cami Zona Nord	1	51,000	0,000		0,00	
			Zona Oest	1	65,000	0,000		0,00	
			Zona Sud	1	52,000			52,00	
			TOTAL AMIDAMENT					218,00	
5	P21G3-X0	m3	Rebliment de rasa amb formigó HRM-20 abocat de camió en encreuament de carretera						
			Unit	Longitud	Ample	Alçada			
				1	108,000	0,130		14,04	
				1	45,000	0,130		5,85	
			TOTAL AMIDAMENT					19,89	

Obra	01	PRESSUPOST 1500010053
ÀMBIT	01	AREA 4.9
Capítol	00	ENDERROCS
Subcapítol	06	ARRENCADA D'ELEMENTS DE JARDINERIA

NUM	CODI	UA	DESCRIPCIÓ	UT	LLARG	AMPLE	ALT	TOTAL
-----	------	----	------------	----	-------	-------	-----	-------

1	P21R0-92I	u	Tala controlada mitjançant cistella mecànica, d'arbre de 6 a 10 m d'alçada de port mitjà, arrencant la soca, aplec de la brossa generada, càrrega sobre camió grua amb pinça i transport a planta de compostatge (no més lluny de 20 km)					
			AMIDAMENT DIRECTE	1,00				
2	P21R0-92	u	Tala controlada mitjançant directa, d'arbre de < 6 m d'alçada de port petit, arrencant la soca, aplec de la brossa generada, càrrega sobre camió grua amb pinça i transport a planta de compostatge (no més lluny de 20 km)					
			Unit	Longitud	Ample	Alçada		
			Plaça Nord	5				5,00
			TOTAL AMIDAMENT					5,00

Obra	01	PRESSUPOST 1500010053
ÀMBIT	01	AREA 4.9
Capítol	00	ENDERROCS
Subcapítol	07	DESMUNTATGE MOBILIARI

NUM	CODI	UA	DESCRIPCIÓ	UT	LLARG	AMPLE	ALT	TOTAL
-----	------	----	------------	----	-------	-------	-----	-------

Document IV. Pressupost

5

AMIDAMENTS

1	P21Q2-8G	u	Retirada de banc de fusta convencional de fins a 2,5 m de llargària, enderroc de daus de formigó, i càrrega manual i mecànica de l'equipament i la runa sobre camió o contenidor						
			Unit	Longitud	Ample	Alçada			
			Bancs Plaça Sud	5				5,00	
			TOTAL AMIDAMENT					5,00	
2	P21Q2-8G	u	Retirada de paperera ancorada al terra, enderroc de daus de formigó, i càrrega manual i mecànica de l'equipament i la runa sobre camió o contenidor						
			Unit	Longitud	Ample	Alçada			
			Paperera Plaça Sud	2				2,00	
			TOTAL AMIDAMENT					2,00	
3	P21Q2-8G	u	Retirada de joc per a infants tipus molla, enderroc de daus de formigó, i càrrega manual i mecànica de l'equipament i la runa sobre camió o contenidor						
			ut						
			Plaça Sud	1				1,00	
			TOTAL AMIDAMENT					1,00	

Obra	01	PRESSUPOST 1500010053
ÀMBIT	01	AREA 4.9
Capítol	00	ENDERROCS
Subcapítol	08	DESMUNTATGE INSTAL·LACIONS

NUM	CODI	UA	DESCRIPCIÓ	UT	LLARG	AMPLE	ALT	TOTAL
-----	------	----	------------	----	-------	-------	-----	-------

1	F169U010	u	Cala de 1x1 m per a localització de serveis al inici de l'obra, amb enderroc de paviment, excavació de terres fins a localització de serveis a una fondària màxima de 1,30 m, amb carrega de materials sobre camió o contenidor					
			Unit	Longitud	Ample	Alçada		Total
			Connexions a Existent Aigua Potable	3				3,00
			Connexions Existent Enllumenat	1				1,00
			Connexions a Existents Telecos	2				2,00
			TOTAL AMIDAMENT					6,00

2	F223U505	m3	Excavació de cala amb mitjans manuals per a la localització de serveis, reblert i compactació per capes amb terres seleccionades sense pedres de la pròpia excavació.					
			Unit	volum	Ample	Alçada		
			Connexions a Xarxa Gas Existent	3	1,000			3,00
			Connexions a Xarxa BT Existent	1	1,000			1,00
			TOTAL AMIDAMENT					4,00

3	P21DD-H	u	Desmuntatge de braç mural amb els accessoris i elements de subjecció, amb mitjans manuals, aplec de materials per a la seva reutilització i càrrega de runa sobre camió o contenidor					
			Unit	Longitud	Ample	Alçada		Total

Document IV. Pressupost

6



TIPUS DOCUMENT Projecte	EXPEDIENT GESUR 87/2022	DOCUMENT
ALTRES DADES Codi de verificació: 15251120776360132472 Data d'emissió: 20/05/2024 12:03:15	TIPUS / SUBTIPUS Expedients de Gestió Urbanística Projectes d'urbanització i recepció d'obres	

AMIDAMENTS

Braços Il·luminàries Mare de Deu del camí	10	10,00
Braços Il·luminàries Santo Domingo	3	3,00
Braços Il·luminàries entrades 2 i 4	2	2,00
TOTAL AMIDAMENT		15,00

- 4 P21DD-H u Desmuntatge de llumenera, columna exterior, accessoris i elements de subjecció, de fins a 6 m d'alçària, com a màxim, enderroc de fonament de formigó a mà i amb compressor, aplec per a posterior aprofitament i càrrega manual de runa sobre camió o contenidor

	Unit	Longitud	Ample	Alçada	Total
Columna bacul Plaça Sud	1				1,00
Columna bacul Plaça Nord	1				1,00

TOTAL AMIDAMENT 2,00

- 5 P21DD-H u Desmuntatge per a substitució de llum exterior amb equip elèctric integrat, de tipus decoratiu o per a enllumenat de vials, muntat sobre columna o bacul a una alçada de 10 m com a màxim, amb mitjans manuals i càrrega manual de runa sobre camió o contenidor

	Unit	Longitud	Ample	Alçada	Total
	4				4,00

TOTAL AMIDAMENT 4,00

Obra 01 PRESSUPOST 1500010053
ÀMBIT 01 AREA 4.9
Capítol 01 MOVIMENT DE TERRES

NUM	CODI	UA	DESCRIPCIÓ	UT	LLARG	AMPLE	ALT	TOTAL
-----	------	----	------------	----	-------	-------	-----	-------

- 1 P22D1-IR m2 Neteja i esbrossada del terreny, amb mitjans mecànics o manuals, inclou la tala i retirada dels elements vegetals en mal estat o morts, la recollida de branques i brossa, la càrrega sobre camió i transport a instal·lació autoritzada de gestió de residus

	Unit	Superfície	Ample	Alçada	Total
Plaça Nord	1	31,000			31,00
	1	29,000			29,00
	1	32,000			32,00
Parterres Santo Domingo Nord	1	40,000			40,00
Parterres Santo Domingo Centre	1	91,000			91,00
Parterres Plaça Sud	1	32,000			32,00

TOTAL AMIDAMENT 255,00

- 2 P22D1-D m2 Neteja i esbrossada del terreny realitzada amb pala carregadora i càrrega mecànica sobre camió

	Unit	Superfície	Ample	Alçada	Total
Zona Sud Fora Àmbit	1	598,000			598,00

TOTAL AMIDAMENT 598,00

- 3 F222I080 m3 Excavació de rases i pous amb mitjans manuals. Inclou càrrega per al seu transport a zona d'acopi, destí definitiu dins

Document IV. Pressupost

7

AMIDAMENTS

de l'obra, gestor de residus o centre de reciclatge. Tot inclòs completament acabat, segons D.O..

	Unit	Longitud	Ample	Alçada	Total
Carrer Santo Domingo	4	3,000	0,400	2,000	9,60

TOTAL AMIDAMENT 9,60

- 4 F222I020 m3 Excavació de rases i pous de menys de 2 m de fondària amb mitjans mecànics o manuals en qualsevol tipus de terreny (inclòs roca). Inclou anivellació i refí si s'escau, càrrega per al seu transport a zona d'acopi, destí definitiu dins de l'obra, gestor de residus o centre de reciclatge. Tot inclòs completament acabat, segons D.O..

	Unit	Longitud	Ample	Alçada	Total
POUS PLUVIALS MARE DE DEU DEL CAMÍ					
P1.1	1		2,250	1,400	3,15
P1.2	1		2,250	1,450	3,26
P1.3	1		2,250	1,360	3,06
P1.4	1		2,250	1,780	4,01

POUS RESIDUALS MARE DE DEU DEL CAMÍ

R2.1	1		2,250	1,400	3,15
R2.2	1		2,250	1,450	3,26
R2.3	1		2,250	1,110	2,50

POUS RESIDUALS SANTO DOMINGO

R1.1	1		2,250	1,400	3,15
R1.2	1		2,250	1,400	3,15
R1.3	1		2,250	1,550	3,49
R1.4	1		2,250	1,320	2,97
R1.5	1		2,250	1,140	2,57

COLECTORS PLUVIALS MARE DE DEU DEL CAMÍ

Colector Nord de P1.1 a P1.2	1	32,000	0,800	1,300	33,28
Colector Oest de P1.2 a P1.3	1	61,000	0,800	1,300	63,44
Colector Sud de P1.3 a P1.4	1	37,000	0,800	1,600	47,36
	1	15,000	1,000	1,800	27,00

COLECTORS RESIDUALS MARE DE DEU DEL CAMÍ

Colector Nord de R2.1 a R2.2	1	21,000	0,800	1,400	23,52
Colector Oest de R2.2 a R2.3	1	62,000	0,800	1,300	64,48
Colector Sud de R2.3 a R1.4	1	52,000	0,800	1,250	52,00

COLECTORS RESIDUALS SANTO DOMINGO

Colector de R.1 a R1.2	1	25,000	0,800	1,350	27,00
Colector de R1.2 a R1.3	1	26,000	0,800	1,400	29,12
Colector de R1.3 a R1.4	1	34,000	0,800	1,350	36,72
Colector de R1.4 a R1.5	1	29,000	1,000	1,700	49,30

ESCOMESA RESIDUALS

	8	6,000	0,400	1,500	28,80
	10	4,000	0,400	1,500	24,00
	6	4,000	0,400	1,500	14,40
	12	7,500	0,400	1,500	54,00

CONNEXIONS A EMBORNALS

	4	3,500	0,400	2,000	11,20
	3	2,000	0,400	1,500	3,60
	5	1,000	0,400	1,500	3,00
	1	11,000	0,800	1,500	13,20

Document IV. Pressupost

8



TIPUS DOCUMENT Projecte	EXPEDIENT GESUR 87/2022	DOCUMENT
ALTRES DADES Codi de verificació: 15251120776360132472 Data d'emissió: 20/05/2024 12:03:15	TIPUS / SUBTIPUS Expedients de Gestió Urbanística Projectes d'urbanització i recepció d'obres	

AMIDAMENTS

		TOTAL AMIDAMENT		643,13		
5	F222I010 m3 Excavació de rases i pous de més de 2 m de fondària amb mitjans mecànics o manuals en qualsevol tipus de terreny (inclòs roca). Inclou anivellació i refi si s'escau, i càrrega per al seu transport a zona d'acopi, destí definitiu dins de l'obra, gestor de residus o centre de reciclatge. Tot inclòs completament acabat, segons D.O..					
		AMIDAMENT DIRECTE		0,00		
6	P230-DAX m2 Apuntament i estrebada de rases i pous, fins a 1 m d'amplària, amb fusta, per a una protecció del 40%	Unit	Longitud	Ample	Alçada	
COLECTOR RESIDUALS SANTO DOMINGO						
	Colector de R1.4 a R1.5	1	29,000		1,700	49,30
					0,00	0,00
COLECTOR PLUVIALS MARE DE DEU DEL CAMI						
	Colector Nord P1.3 a P1.4	1	15,000		1,600	24,00
		TOTAL AMIDAMENT		73,30		
7	F227I010 m2 Anivellació, refi i compactació de caixes amb mitjans mecànics. Tot inclòs completament acabat.	ut	sup	gruix		
Zona Fora Ambit		1	320,000		320,00	
			35,000		35,00	
Excavació 15 cms Calçada-Calçada						
	Santo Domingo Nord Entrades 2 i 4	1	57,000		57,00	
	Santo Domingo Central part Oest	1	173,000		173,00	
	Mare de Deu del Cami	1	236,000		236,00	
		1	43,000		43,00	
		1	363,000		363,00	
Zona Sud						
	Rasa Pou Sud	1	8,000		8,00	
	Rases Zona Fresat Santo Domingo	1	5,300	0,000	0,00	
Excavació 25 cms Calçada-Vorera						
	Calçada Santo Domingo exterior	1	138,000		1,000	138,00
	Calçada Santo Domingo interior	1	123,000		123,00	
	Calçada entrada Nord Mare de Deu	1	54,600		54,60	
	Calçada entrada Sud Mare de Deu	1	48,000		48,00	
	Calçada entrades habitatges 2 i 4	1	42,000		1,000	42,00
Excavació 35 cms vorera-vorera						
	Plaça Sud paviment panot i vorera exterior Mare de Deu	1	240,000		1,000	240,00
	Vorera interior Mare de Deu i central Santo Domingo	1	287,000		1,000	287,00
	Vorera Plaça Nord i Nord Mare de Deu i Nord Santo Domingo	1	313,000		313,00	
	Gual rebaixat Santo Domingo Nord	1	15,000		15,00	
	Gual rebaixat Santo Domingo Sud	1	11,000		11,00	
	Vorera Zona Sud	1	38,000		1,000	38,00
Excavació 25 cms vorera-paviment sauló						
	Zona paviment sauló Plaça Sud	1	75,000		75,00	

Document IV. Pressupost

9

AMIDAMENTS

		TOTAL AMIDAMENT		2.652,60		
8	F227I015 m2 Perfilat i allissat de talussos amb mitjans mecànics o manuals. Tot inclòs completament acabat.					
Plaça Nord		ut	sup			
		1	68,000	68,00		
		1	35,000	35,00		
Parterres						
		1	40,000	40,00		
		1	83,000	83,00		
		1	30,000	30,00		
		TOTAL AMIDAMENT		256,00		
9	P2A0-4ILV m3 Subministrament de terra seleccionada 95% P.M., procedent d'aportació rebliert sol seleccionat	ut	longitud	amplada	alçada	
COLECTORS PLUVIALS MARE DE DEU DEL CAMI						
	Colector P1.1 a P1.2	1	32,000	0,800	0,450	11,52
	Colector P1.2 a P1.3	1	61,000	0,800	0,450	21,96
	Colector P1.3 a P1.4	1	52,000	0,800	0,750	31,20
COLECTORS RESIDUALS MARE DE DEU DEL CAMI						
	Colector Nord de R2.1 a R2.2	1	21,000	0,800	0,550	9,24
	Colector Oest de R2.2 a R2.3	1	62,000	0,800	0,450	22,32
	Colector Sud de R2.3 a R1.4	1	52,000	0,800	0,300	12,48
COLECTOR RESIDUALS SANTO DOMINGO						
	Colector R.1 a R1.2	1	25,000	0,800	0,500	10,00
	Colector R1.2 a R1.3	1	26,000	0,800	0,550	11,44
	Colector R1.3 a R1.4	1	34,000	0,800	0,500	13,60
	Colector R1.4 a R1.5	1	29,000	0,800	0,800	18,56
ESCOMESA RESIDUALS						
		8	6,000	0,400	0,630	12,10
		10	4,000	0,400	0,630	10,08
		6	4,000	0,400	0,630	6,05
		12	7,500	0,400	0,630	22,68
CONNEXIONS A EMBORNALS						
		4	3,500	0,400	1,440	8,06
		3	2,000	0,400	0,940	2,26
		5	1,000	0,400	0,940	1,88
		1	11,000	0,800	0,940	8,27
		TOTAL AMIDAMENT		233,70		
10	FR2BI020 m2 Moldejat i anivellament de terres a enjardinar amb mitjans manuals per a obtenir el perfil d'acabat.					
Plaça Nord		ut	sup			
		1	68,000	68,00		
		1	35,000	35,00		
Parterres						
		1	40,000	40,00		
		1	83,000	83,00		
		1	30,000	30,00		
Escossells Plaça Sud						
		1	12,000	12,00		

Document IV. Pressupost

10



TIPUS DOCUMENT Projecte	EXPEDIENT GESUR 87/2022	DOCUMENT
ALTRES DADES Codi de verificació: 15251120776360132472 Data d'emissió: 20/05/2024 12:03:15	TIPUS / SUBTIPUS Expedients de Gestió Urbanística Projectes d'urbanització i recepció d'obres	

AMIDAMENTS

	1	1,500			1,50		
	5	6,000			30,00		
TOTAL AMIDAMENT					299,50		
11	P2A0-M95	m3	Subministrament de sorra de pedrera de pedra calcària de 0 a 3,5 mm, procedent d'aportació				
AMIDAMENT DIRECTE					0,00		
12	P2255-W6	m3	Rebliment i piconatge de rasa d'amplària fins a 0,6 m, amb material tolerable de la pròpia excavació, en tongades de gruix de fins a 25 cm, utilitzant picó vibrant elèctric, amb compactació del 95% PM				
AMIDAMENT DIRECTE					0,00		
13	P2255-DP	m3	Rebliment i piconatge de rasa d'amplària més de 0,6 i fins a 1,5 m, amb material seleccionat de la pròpia excavació, en tongades de gruix de fins a 25 cm, utilitzant picó vibrant de combustible, amb compactació del 95% PM				
			ut	longitud	amplada	alçada	
COLECTORS PLUVIALS MARE DE DEU DEL CAMI							
			1	32,000	0,800	0,450	11,52
			1	61,000	0,800	0,450	21,96
			1	52,000	0,800	0,750	31,20
COLECTORS RESIDUALS MARE DE DEU DEL CAMI							
			1	21,000	0,800	0,550	9,24
			1	62,000	0,800	0,450	22,32
			1	52,000	0,800	0,300	12,48
COLECTOR RESIDUALS SANTO DOMINGO							
			1	25,000	0,800	0,500	10,00
			1	26,000	0,800	0,550	11,44
			1	34,000	0,800	0,500	13,60
			1	29,000	0,800	0,800	18,56
ESCOMESA RESIDUALS							
			8	6,000	0,400	0,630	12,10
			10	4,000	0,400	0,630	10,08
			6	4,000	0,400	0,630	6,05
			12	7,500	0,400	0,630	22,68
CONNEXIONS A EMBORNALS							
			4	3,500	0,400	1,440	8,06
			3	2,000	0,400	0,940	2,26
			5	1,000	0,400	0,940	1,88
			1	11,000	0,800	0,940	8,27
			Subtotal				233,70
TOTAL AMIDAMENT					233,70		
14	F221020	m3	Excavació en desmunt a qualsevol tipus de terreny (inclòs roca) amb mitjans mecànics. Inclou anivellació i refi si s'escau, i càrrega del material per al seu transport a zona d'acopi, destí definitiu dins de l'obra, al gestor de residus o centre de reciclatge autoritzat. Tot inclòs completament acabat, segons D.O..				
			ut	sup	gruix		
			1	29,000	0,200	5,80	
			1	31,000	0,200	6,20	
			1	32,000	0,200	6,40	

Document IV. Pressupost

11

AMIDAMENTS

		1	40,000	0,200		8,00
		1	91,000	0,200		18,20
		1	32,000	0,200		6,40
		Zona Fora Àmbit				
		1	320,000	0,300		96,00
			35,000	0,300		10,50
		Excavació 15 cms Calçada-Calçada				
		1	57,000	0,150		8,55
		1	173,000	0,150		25,95
		1	236,000	0,150		35,40
		1	43,000	0,150		6,45
		1	363,000	0,150		54,45
		1	33,000	0,150		4,95
		1	8,000	0,150		1,20
		1	5,300	0,150		0,80
		Excavació 25 cms Calçada-Vorera				
		1	138,000	0,250	1,000	34,50
		1	123,000	0,250		30,75
		1	54,600	0,250		13,65
		1	48,000	0,250		12,00
		1	42,000	0,250	1,000	10,50
		Excavació 35 cms vorera-vorera				
		1	240,000	0,350	1,000	84,00
		1	287,000	0,350	1,000	100,45
		1	313,000	0,350		109,55
		1	15,000	0,350		5,25
		1	11,000	0,350		3,85
		1	38,000	0,350	1,000	13,30
		Excavació 25 cms vorera-paviment sauló				
		1	75,000	0,250		18,75
TOTAL AMIDAMENT					731,80	
15	P242-VGU	m3	Càrrega amb mitjans mecànics i transport de terres no contaminades per a reutilitzar dins de l'obra, amb dúmper elèctric			
			vol	esponj	long	
			625	1,200		750,35
			terres per a caixa paviments			
			10	1,200		11,52
			643	1,200		771,76
			terres pluvials-residuals			
			1,200	16,000		1,92
			1,200	108,000		9,72
			1,200	26,000		4,68
			1,200	314,000		28,26
			1,200	18,000		2,16
			1,200	313,000		28,17
			1,200	316,000		26,54
			1,200	12,000		1,44
			1,200	284,000		25,56

Document IV. Pressupost

12



TIPUS DOCUMENT Projecte	EXPEDIENT GESUR 87/2022	DOCUMENT
ALTRES DADES Codi de verificació: 15251120776360132472 Data d'emissió: 20/05/2024 12:03:15	TIPUS / SUBTIPUS Expedients de Gestió Urbanística Projectes d'urbanització i recepció d'obres	

AMIDAMENTS

TOTAL AMIDAMENT 1.662,08

Obra 01 PRESSUPOST 1500010053
ÀMBIT 01 AREA 4.9
Capítol 02 PAVIMENTACIÓ
Subcapítol 01 SUBBASES, BASES I PAVIMENTS

NUM	CODI	UA	DESCRIPCIÓ	UT	LLARG	AMPLE	ALT	TOTAL
-----	------	----	------------	----	-------	-------	-----	-------

1	P9L1-E97	m2	Reg d'adherència amb emulsió bituminosa catiònica tipus C60B3/B2 ADH, amb dotació 1 kg/m2					
			Santo Domingo	Unit	Superfície	Ample	Alçada	
				1	684,000			684,00
			Cordó aparcament Mare de Deu del Camí	1	281,000			281,00
			Carril circulació Mare de Deu del Camí	1	357,000			357,00
			Franja Oest Carrer Santo Domingo	1	173,000			173,00
			Rasa Sud Carrer Santo Domingo	1	11,000			11,00
			Rases Zona Fresat Santo Domingo	1	5,000			5,00

TOTAL AMIDAMENT 1.511,00

2	F9H1IR30	t	Aglomerat asfàltic trànsit AC 16 surf B50/70 D/S granític, amb 5% de materials reciclats procedents de fresat, inclou subministrament, col·locació, regs de betum asfàltic, estesa i compactació. Tot inclòs completament acabat					
			Carrer Santo Domingo	Unit	Superfície	Alçada	Densitat	
				1	506,000	0,050	2,400	60,72
			Carrer Mare de Deu del Camí	1	357,000	0,060	2,400	51,41
				1	281,000	0,060	2,400	40,46
			Franja Oest Carrer Santo Domingo	1	173,000	0,060	2,400	24,91
			Rasa Sud Carrer Santo Domingo	1	11,000	0,060	2,400	1,58
			Rases Zona Fresat Santo Domingo	1	5,000	0,060	2,400	0,72

TOTAL AMIDAMENT 179,81

3	P2255-DP	m3	Rebliment i piconatge de rasa d'amplària més de 0,6 i fins a 1,5 m, amb material seleccionat de la pròpia excavació, en tongades de gruix de fins a 25 cm, utilitzant picó vibrat de combustible, amb compactació del 95% PM reciclat					
				156				156,13

TOTAL AMIDAMENT 156,13

4	F931IR30	m3	Base granular de tot-u reciclat compactada. Inclou subministrament, estesa, refi i compactació al 100% PM, i compactació superior al 98% del PM de la capa sub-base si s'escau. Tot inclòs. Panot 20x20x4cm					
			Vorera Santo Domingo	Unit	Superfície	Ample	Alçada	
			passos vianants	1	270,000		0,200	54,00
				1	20,000		0,200	4,00
			Plaça Nord	1	13,000		0,200	2,60
				1	3,000		0,200	0,60
			Plaça Sud	1	132,000		0,200	26,40

Document IV. Pressupost

13

AMIDAMENTS

Panot 20x20x8cm	Unit	Superfície	Ample	Alçada	
vorera pas Mare de Déu del Camí	1	26,000		0,200	5,20
		20,000		0,200	4,00
Peça prefabricada	Unit	Superfície	Ample	Alçada	
Vorera 1 Mare de Deu del Camí	1	227,000		0,200	45,40
Vorera 2 Mare de Deu del Camí	1	200,000		0,200	40,00
ratllat i tacs	long	amplada		alçada	
cantonada N420a	5	0,800		0,200	0,74
	2	0,800		0,200	0,38
cantonada Joan Alcover	2	0,800		0,200	0,24
	4	0,800		0,200	0,59
Plaça Sud	13	0,800		0,200	2,08
	long	amplada		ut	alçada
cantonada N420a	4	0,600		0,200	0,48
	4	0,600		0,200	0,48
cantonada Joan Alcover	4	0,600		0,200	0,48
	4	0,600		0,200	0,48
franges delimitadores calçada Mare de Déu del Camí	5	0,600	2,000	0,200	1,08
	6	0,600	2,000	0,200	1,32
	Unit	Superfície	Ample	Alçada	
Calçada Mare de Deu del Camí	1	357,000		0,050	17,85
Calçada Mare de Deu del Camí	1	281,000		0,050	14,05
a restar reciclat	-153				-153,13

TOTAL AMIDAMENT 69,32

5	F936X002	m2	Base de formigó HM-20/P/20/I per a paviments de vial, de consistència tova i grandària màxima del granulat 20 mm, 20 cm de gruix. Inclou subministrament, abocat des de camió, estesa i vibrat manual; acabat reglejat, part proporcional d'encofrat i formació de juntes. Tot inclòs completament acabat. Panot 20x20x4cm					
			Vorera Santo Domingo	Unit	Superfície	Ample	Alçada	
			passos vianants	1	270,000			270,00
				1	20,000			20,00
			Plaça Nord	1	13,000			13,00
				1	3,000			3,00
			Plaça Sud	1	132,000			132,00
			Panot 20x20x8cm	Unit	Superfície	Ample	Alçada	
			vorera pas Mare de Déu del Camí		26,000			26,00
					20,000			20,00
			Peça prefabricada	Unit	Superfície	Ample	Alçada	
			Vorera 1 Mare de Deu del Camí	1	227,000			227,00
			Vorera 2 Mare de Deu del Camí	1	200,000			200,00
			Calçada					

Document IV. Pressupost

14



TIPUS DOCUMENT Projecte	EXPEDIENT GESUR 87/2022	DOCUMENT
ALTRES DADES Codi de verificació: 15251120776360132472 Data d'emissió: 20/05/2024 12:03:15	TIPUS / SUBTIPUS Expedients de Gestió Urbanística Projectes d'urbanització i recepció d'obres	

AMIDAMENTS

	Unit	Superfície	Ample	Alçada	
Cordó aparcament Mare de Deu del Camí	1	281,000			281,00
Carril circulació Mare de Deu del Camí ratllat i tacs	1	357,000			357,00
	long	amplada			
cantonada N420a	5	0,800			3,68
	2	0,800			1,92
cantonada Joan Alcover	2	0,800			1,20
	4	0,800			2,96
Plaça Sud	13	0,800			10,40
	long	amplada		ut	
cantonada N420a	4	0,600			2,40
	4	0,600			2,40
cantonada Joan Alcover	4	0,600			2,40
	4	0,600			2,40
franges delimitadores calçada Mare de Deu del Camí	5	0,600	2,000		5,40
	6	0,600	2,000		6,60
	Unit	Superfície	Ample	Alçada	
Carrer Santo Domingo de la Calzada Oest	1	173,000			173,00
Rasa Sud Santo Domingo	1	8,000			8,00
Rases Zona Fresat Santo Domingo	1	5,000			5,00
TOTAL AMIDAMENT					1.776,76
6 F9E1I020	m2	Rajol hidràulic de 20x20x4 cm, de color gris, amb relleu de pastilles, tacs o ratllat, model a determinar per la D. O.. Inclou subministrament i col·locació a truc de maceta amb morter i beurada de ciment. Tot inclòs completament acabat, segons plànols de detall.			
	Unit	Superfície	Ample	Alçada	
Vorera Santo Domingo	1	281,000			281,00
passos vianants	1	20,000			20,00
Plaça Nord	1	13,000			13,00
	1	3,000			3,00
Plaça Sud	1	122,000			122,00
TOTAL AMIDAMENT					439,00
7 F9E1Y040	m2	Paviment de panot per a vorera, de color gris, de 20x20x4 cm, classe 1a, preu superior, col·locat a truc de maceta sobre morter pastat de resistència M-15, reblert de junts amb beurada de ciment pòrtland i neteja posterior			
	Unit	Superfície	Ample	Alçada	
vorera pas Mare de Déu del Camí		26,000			26,00
		20,000			20,00
TOTAL AMIDAMENT					46,00
8 F9E1I070	m2	Rajol hidràulic de 20x20x4 cm, de color vermell, amb relleu de pastilles, tacs o ratllat, model a determinar per la D. O.. Inclou subministrament i col·locació a truc de maceta amb morter i beurada de ciment. Tot inclòs completament acabat, segons plànols de detall.			

Document IV. Pressupost

15

AMIDAMENTS

	long	amplada	ut	
cantonada N420a	4	0,600		2,40
	4	0,600		2,40
cantonada Joan Alcover	4	0,600		2,40
	4	0,600		2,40
franges delimitadores calçada Mare de Deu del Camí	5	0,600	2,000	5,40
	6	0,600	2,000	6,60
TOTAL AMIDAMENT				21,60
9 F9E1I085	m	Franja per a invidents de 80 cm d'amplària, en vorera, amb panot ratllat de color gris, de 20x20x4 cm, classe 1a, preu superior, col·locat a truc de maceta amb morter mixt 1:0,5:4 i beurada de ciment pòrtland		
	long			
cantonada N420a	5			4,60
	2			2,40
cantonada Joan Alcover	2			1,50
	4			3,70
Plaça Sud	13			13,00
TOTAL AMIDAMENT				25,20
10 F9F5X001	m2	Paviment de peces prefabricades de formigó per a vorera sense trànsit, de 20x30 cm i 5 cm de gruix, model Vulcano gris, de BREINCO o similar en qualitat, certificats i acabats, col·locades a truc de maceta sobre llit de fins a 3 cm de gruix de morter d'assentament de ciment pòrtland pastat M-15, a trencajunts, amb junt enrasat de fins a 5 mm d'amplària, executat amb separadors, reblert amb beurada de morter de ciment pòrtland i neteja mecànica de la beurada amb electroesponja, inclòs peces especials i peces d'ajust tallades en obra en els canvis de paviment o en entregues a pericons, pous, encintats, marxapeus, escocells, etc.		
	Unit	Superfície	Ample	Alçada
Vorera 1 Mare de Deu del Camí	1	227,000		
Vorera 2 Mare de Deu del Camí	1	200,000		
TOTAL AMIDAMENT				427,00
11 F9G2X001	m2	Paviment continu de formigó de color, de 20cm de gruix total, format per dues capes, una primera capa base de 15 cm de gruix de formigó HA-30/B/20/IIa+E amb una resistència a la flexo-tracció HF-4Mpa y una segona capa superior de 5 cm de gruix de formigó HM-30/B/20/IIa+E acolorit en massa, mitjançant la incorporació d'àrid de color i de 25 Kg/m3 d'additiu multifunció tipus "chomo" o equivalent, (que inclou colorant, fibres de polipropilè, additiu de gel-desgel, plastificant i antilfluorescències) i de 4 Kg/m3 d'increment de colorant tipus "kaolor" amb acabat superficial rentat amb incorporació de desactivant. Inclou replanteig, l'encofrat que sigui necessari, malla electrosoldada de 150x150x6 mm. a la capa base, incorporació de fixador tipus oxilatex-2 entre les dues capes de formigó, la formació de junts amb mitjans mecànics i part proporcional d'encofrat amb bissets perimetrals. Tot inclòs, completament acabat.		
	Unit	Superfície	Ample	Alçada
Placeta Nord	1	24,000		

Document IV. Pressupost

16



TIPUS DOCUMENT Projecte	EXPEDIENT GESUR 87/2022	DOCUMENT
ALTRES DADES Codi de verificació: 15251120776360132472 Data d'emissió: 20/05/2024 12:03:15	TIPUS / SUBTIPUS Expedients de Gestió Urbanística Projectes d'urbanització i recepció d'obres	

AMIDAMENTS

1	25,00	25,00
TOTAL AMIDAMENT		49,00

12 F9G1I020 m2 Paviment continu de formigó HA-30/B/20/IIa+E, amb 15 cm de gruix, per a voreres i altres paviments, amb una resistència a la flexo-tracció HF-4 Mpa. Inclou subministrament, escampat amb bombeig, estesa i vibratge manual i mecànic, acabat superficial a definir per la D.O. (lliscat mecànic, rentat amb incorporació de desactivant i/o ratllat mecànic-manual); replanteig, l'encofrat amb bissells que sigui necessari pel propi paviment i per la formació d'escocells i la formació de junts oberts amb encofrat i bissells, i/o junts amb mitjans mecànics. Tot inclòs, completament acabat segons plànols.

Unit	Superfície	Ample	Alçada	
1	320,000			320,00
1	35,000			35,00

TOTAL AMIDAMENT 355,00

13 P9G3-DV m Tall amb serra de disc en paviment de formigó per a formació de junt de retracció de 6 a 8 mm d'amplària i fondària >= 4 cm

Unit	Longitud	Ample	Alçada	
3	1,800			5,40
1	3,200			3,20
21	4,000			84,00

TOTAL AMIDAMENT 92,60

14 P7B1-6Q3 m2 Geotèxtil format per feltre de polièster no teixit lligat mecànicament de 110 a 130 g/m2, col·locat sense adherir

Unit	Superfície	Ample	Alçada	
1	75,000			75,00

TOTAL AMIDAMENT 75,00

15 F9A1IR00 m3 Paviment de sauló procedent del reciclatge de residus de construcció i demolició, garbellat, compactat al 95% del PM, inclou l'anivellament i la formació dels pendents d'escolament. Tot inclòs.

Unit	Superfície	Ample	Alçada	
1	75,000		0,200	15,00

TOTAL AMIDAMENT 15,00

Obra	01	PRESSUPOST 1500010053
ÀMBIT	01	AREA 4.9
Capítol	02	PAVIMENTACIÓ
Subcapítol	02	VORADES, RIGOLES, ENCINTATS I CUNETES

NUM	CODI	UA	DESCRIPCIÓ	UT	LLARG	AMPLE	ALT	TOTAL
1	F967IR90	m	Vorada prefabricada de formigó de 100x17/18x28 cm amb rigola de 30x30x8 cm. Inclou subministrament, col·locació de la vorada amb base de formigó reciclat HRM-20 i la rigola amb morter sobre la base de formigó, i p.p. de peces especials. Tot inclòs, completament acabat segons plànols.					
				Unit	Longitud	Ample	Alçada	
			Fora àmbit Zona Sud	1	76,000			76,00

Document IV. Pressupost

17

AMIDAMENTS

TOTAL AMIDAMENT		76,00
------------------------	--	--------------

2 F965X001 m Vorada prefabricada de formigó tipus Fiol de 100x8x20 cm. Inclou subministrament, col·locació de la vorada amb base de formigó HRM-20 i p.p. de peces especials. Tot inclòs, completament acabat segons plànols.

Unit	Longitud	Ample	Alçada	
1	16,000			16,00
1	21,000			21,00
1	19,000			19,00
1	25,000			25,00
1	44,000			44,00
1	15,000			15,00
1	22,000			22,00
1	21,000			21,00

Parterres Carrer Santo Domingo

Plaça Nord

Plaça Sud

TOTAL AMIDAMENT 240,00

3 F96AI002 m Vorada metàl·lica d'acer galvanitzat de 20 cm d'alçada i 8 mm de gruix. Inclou subministrament, col·locació amb potes d'ancoratge cada 50 cm, amb base de formigó HM-20, i p.p. de peces especials, segons plànols. Tot inclòs completament acabat.

Unit	Longitud	Ample	Alçada	
1	2,500			2,50
1	41,000			41,00

Escocell Plaça Nord Unió Panot-Formigó

Perímetre sauló Plaça Sud

TOTAL AMIDAMENT 43,50

4 F961IR10 m Vorada granítica, escairada i abuxardada de 100x20x35 cm. Inclou subministrament, col·locació amb base de formigó reciclat HRM-20 i p.p. de peces especials. Tot inclòs, completament acabat segons plànols.

Unit	Longitud	Ample	Alçada	
1	37,000			37,00
1	52,000			52,00
1	16,000			16,00

Carrer Santo Domingo

TOTAL AMIDAMENT 105,00

5 F974I015 m Rigola prefabricada de morter de ciment de 30x30x8 cm. Inclou subministrament i col·locació amb morter de ciment sobre base de formigó HM-20. Tot inclòs, completament acabat segons plànols de detall.

Est Carrer Santo Domingo	126	126,00
Oest Santo Domingo	126	126,00

0,00

Document IV. Pressupost

18



TIPUS DOCUMENT Projecte	EXPEDIENT GESUR 87/2022	DOCUMENT
ALTRES DADES Codi de verificació: 15251120776360132472 Data d'emissió: 20/05/2024 12:03:15	TIPUS / SUBTIPUS Expedients de Gestió Urbanística Projectes d'urbanització i recepció d'obres	

AMIDAMENTS

		TOTAL AMIDAMENT	252,00
6	F961X002 m Rigola granítica, escairada i abuxardada de 100x30x8 cm. Inclou subministrament, col·locació amb base de formigó reciclat HRM-20 i p.p. de peces especials. Tot inclòs, completament acabat segons plànols.		
	encintat Mare de Déu del Camí	Unit Longitud Ample Alçada	138,00 142,00 146,00

TOTAL AMIDAMENT 426,00

7	F965I065 m Vorada prefabricada de formigó de 100x8x20 cm. Inclou subministrament, col·locació de la vorada amb base de formigó HM-20 i p.p. de peces especials. Tot inclòs, completament acabat segons plànols.		
	Plaça Nord	Unit Longitud Ample Alçada Total	1 2,000 2,00
	Mare Deu Camí	1 8,000 8,00	
		1 6,500 6,50	
	Plaça St. Ermengol	1 7,500 7,50	
	Santo Domingo Nord	1 4,000 4,00	
	Fora ambit	1 55,000 55,00	

TOTAL AMIDAMENT 83,00

Obra	01	PRESSUPOST 1500010053
ÀMBIT	01	AREA 4.9
Capítol	02	PAVIMENTACIÓ
Subcapítol	03	ESCOSSELLS, GUALS I ALTRES

NUM	CODI	UA	DESCRIPCIÓ	UT	LLARG	AMPLE	ALT	TOTAL
-----	------	----	------------	----	-------	-------	-----	-------

1	F991IR50	m	Escocell metàl·lic d'acer galvanitzat, format per pletina de 20 cm d'alçària i 8 mm de gruix amb potes d'ancoratge cada 0,50 m com a màxim, inclou base de formigó reciclat HRM-20, segons plànols de detall. Tot inclòs completament acabat.					
			Plaça St Ermengol	ut long	4 10,000			40,00
							21,000	21,00

TOTAL AMIDAMENT 61,00

2	P9VE-X00	m	Esglaó Superstep prefabricat d'1 peça de secció escairada de 60x40x15 cm, de color sauló, col·locat amb morter M 7.5					
			Escala Plaça Nord	Unit Longitud Ample Alçada Total	7			7,00

TOTAL AMIDAMENT 7,00

3	F981Y16A	m	Rampa per a gual de forma recta, de peces de pedra granítica serrada mecànicament i flamejada, de 60x40 cm i 10 cm de gruix, col·locades a truc de maceta sobre base de formigó HNE-20/P/20 i rejuntada amb beurada líquida de portland i neteja posterior					
			Accés vehicles	Unit Longitud Ample Alçada	1 4,000			4,00

Document IV. Pressupost

19

AMIDAMENTS

		TOTAL AMIDAMENT	4,00
4	F981Y5A6 u Capçal de gual de pedra granítica serrada mecànicament i flamejada, de 60x40 cm, amb la cantonada en forma corba, d'1 peça, col·locades a truc de maceta sobre base de formigó HNE-20/P/20 i rejuntada amb beurada líquida de portland i neteja posterior		
	Accés vehicles	Unit Ample Alçada	2 2,00

TOTAL AMIDAMENT 2,00

5	F981Y1AA m Rampa per a gual de forma recta, de peces de pedra granítica serrada mecànicament i flamejada, de 120x40 cm i 10 cm de gruix, col·locades a truc de maceta sobre base de formigó HNE-20/P/20 i rejuntada amb beurada líquida de portland i neteja posterior		
	Mare de Déu del Camí	Unit Longitud Ample Alçada	1 8,000 8,00
		1 8,000 8,00	

TOTAL AMIDAMENT 16,00

6	F981Y5AA u Capçal de gual de pedra granítica serrada mecànicament i flamejada de 120x40 cm, amb la cantonada en forma rectangular, de 3 peces, col·locades a truc de maceta sobre base de formigó HNE-20/P/20 i rejuntada amb beurada líquida de portland i neteja posterior		
	Mare de Déu del Camí	Unit Ample Alçada	2 2,00
		2 2,00	

TOTAL AMIDAMENT 4,00

Obra	01	PRESSUPOST 1500010053
ÀMBIT	01	AREA 4.9
Capítol	03	XARXA DE CLAVEGUERAM
Subcapítol	02	CANALITZACIONS CLAVEGUERAM

NUM	CODI	UA	DESCRIPCIÓ	UT	LLARG	AMPLE	ALT	TOTAL
-----	------	----	------------	----	-------	-------	-----	-------

1	FD7J1020	m	Tub PEAD DN 400 mm (exterior), PN 0,5 (0,05N/mm2), amb paret interna llisa i externa corrugada SN 8 kN/m2, norma UNE-EN 13476-3. Inclou el subministrament, la col·locació i la unió entre tubs, assentat i recobert amb sorra. Tot inclòs completament acabat, segons plànols.					
			COLECTORS PLUVIALS MARE DE DEU DEL CAMI	Unit Longitud Ample Alçada	1 32,000			32,00
			Colector Nord de P1.1 a P1.2	1 61,000				61,00
			Colector Sud de P1.3 a P1.4	1 52,000				52,00

TOTAL AMIDAMENT 145,00

2	PD781-W	m	Claveguera amb tub de PVC-U de paret sòlida per a sanejament soterrat sense pressió, superfícies interna llisa i externa llisa, diàmetre nominal DN 400, classe de rigidesa anular SN 4 (rigidesa anular >= 4kN/m2), codi d'àrea d'aplicació U (ús en l'exterior de l'estructura dels edificis), fabricació segons norma UNE-EN 1401-1, de color taronja-marró RAL 8023, per a unió elàstica amb anella					
---	---------	---	---	--	--	--	--	--

Document IV. Pressupost

20



TIPUS DOCUMENT Projecte	EXPEDIENT GESUR 87/2022	DOCUMENT
ALTRES DADES Codi de verificació: 15251120776360132472 Data d'emissió: 20/05/2024 12:03:15	TIPUS / SUBTIPUS Expedients de Gestió Urbanística Projectes d'urbanització i recepció d'obres	

AMIDAMENTS

elastomèrica d'estanquitat, col·locat al fons de la rasa sobre lilit de sorra de 15 cm de gruix i rebert de sorra fins a 30 cm per sobre del tub, amb picó vibrant elèctric

	Unit	Longitud	Ample	Alçada	
COLECTORS RESIDUALS MARE DE DEU DEL CAMI					
Colector Nord de R2.1 a R2.2	1	21,000			21,00
Colector Oest de R2.2 a R2.3	1	62,000			62,00
Colector Sud de R2.3 a R1.4	1	52,000			52,00
COLECTORS RESIDUALS SANTO DOMINGO					
Colector de R.1 a R1.2	1	25,000			25,00
Colector de R1.2 a R1.3	1	26,000			26,00
Colector de R1.3 a R1.4	1	34,000			34,00
Colector de R1.4 a R1.5	1	29,000			29,00
TOTAL AMIDAMENT					249,00

Obra	01	PRESSUPOST 1500010053
ÀMBIT	01	AREA 4.9
Capítol	03	XARXA DE CLAVEGUERAM
Subcapítol	03	POUS, SEPAR. HIDROCARBURS I SOBREEIXIDORS

NUM	CODI	UA	DESCRIPCIÓ	UT	LLARG	AMPLE	ALT	TOTAL
-----	------	----	------------	----	-------	-------	-----	-------

1	FDD1R45	u	Pou de registre prefabricat de formigó amb 10% d'àrids reciclats, armat, de 1,20 m de diàmetre interior, amb una profunditat màxima inferior a 3 m, per a tubs de formigó armat ASTM D. interior <= 800 mm. Inclou subministrament i col·locació, con de reducció, pates, marc circular o quadrat aparent (segons tipus de paviment), massissat i tapa rodona articulada amb tancament de bloqueig de fosa dúctil segons norma EN-124 classe D-400, segons detall. Tot inclòs completament acabat.					
				Unit	Longitud	Ample	Alçada	Total
			Pous Pluvials	4				4,00
			Pous Residuals	8				8,00
			TOTAL AMIDAMENT					12,00

Obra	01	PRESSUPOST 1500010053
ÀMBIT	01	AREA 4.9
Capítol	03	XARXA DE CLAVEGUERAM
Subcapítol	04	EMBORNALS, ARQUETES

NUM	CODI	UA	DESCRIPCIÓ	UT	LLARG	AMPLE	ALT	TOTAL
-----	------	----	------------	----	-------	-------	-----	-------

1	FD5J-X00	u	Connexió d'embornal a de pluvials. Inclòs subminstre i col·locació de tub de DN200mm de PEAD, junta labiada de goma de connexió a col·lector i altres components necessaris.					
			Carrer Mare de Deu del Cami	10				10,00
			Carrer Santo Domingo	12				12,00
			TOTAL AMIDAMENT					22,00
2	FD5J-X00	u	Escamesa de residuals per habitatges longitud<6m. Inclòs subminstre i col·locació de tub de DN200mm de PVC-U color teula, peça clip de PVC de connexió a col·lector i altres components necessaris.					
			ESCOMESA RESIDUALS	Unit	Longitud	Ample	Alçada	Total

Document IV. Pressupost

21

AMIDAMENTS

	8	8,00
	10	10,00
	6	6,00

TOTAL AMIDAMENT 24,00

3 FD5J-X00 u Escamesa de residuals per habitatges longitud>6m. Inclòs subminstre i col·locació de tub de DN200mm de PVC-U color teula, peça clip de PVC de connexió a col·lector i altres components necessaris.

	Unit	Longitud	Ample	Alçada	
ESCOMESA RESIDUALS					
	12				12,00

TOTAL AMIDAMENT 12,00

4 FD5J-X00 u Connexió d'embornal a de pluvials. Inclòs subminstre i col·locació de tub de DN400mm de PEAD, junta labiada de goma de connexió a col·lector i altres components necessaris.

	Unit	Longitud	Ample	Alçada	Total
Plaça Nord					
	1				1,00

TOTAL AMIDAMENT 1,00

5 FD5JX001 u Subministre i execució d'embornal model compacte de fundició, reixa i caixa solidaris a la vegada model SF 570 de la casa FDB o similar. Mides interiors 565x305x570mm, col·locada sobre base de formigó HM-20 de 15 cm

Carrer Mare de Deu del Cami	10				10,00
Carrer Santo Domingo	12				12,00

TOTAL AMIDAMENT 22,00

Obra	01	PRESSUPOST 1500010053
ÀMBIT	01	AREA 4.9
Capítol	04	XARXA D'AIGUA POTABLE
Subcapítol	01	AIGUA POTABLE DISTRIBUCIÓ

NUM	CODI	UA	DESCRIPCIÓ	UT	LLARG	AMPLE	ALT	TOTAL
-----	------	----	------------	----	-------	-------	-----	-------

1	FF32IR09	m	Conducció amb tub de fosa de DN (interior) 100 mm, tipus K9 segons normes. Inclou el subministrament i la col·locació (assentat i recobert amb sorra reciclada), els elements d'unió, p.p. junts i peces especials. Tot inclòs completament acabat.					
			Carrer Santo Domingo	1	106,000			106,00
			Carrer Santo Domingo connexio Sud	1	33,000			33,00
			Carrer Santo Domingo Connexio Est	1	11,000			11,00
			Carrer Mare de Deu del Cami	1	48,000			48,00
				1	68,000			68,00
				1	48,000			48,00
			TOTAL AMIDAMENT					314,00

Obra	01	PRESSUPOST 1500010053
------	----	-----------------------

Document IV. Pressupost

22



TIPUS DOCUMENT Projecte	EXPEDIENT GESUR 87/2022	DOCUMENT
ALTRES DADES Codi de verificació: 15251120776360132472 Data d'emissió: 20/05/2024 12:03:15	TIPUS / SUBTIPUS Expedients de Gestió Urbanística Projectes d'urbanització i recepció d'obres	

AMIDAMENTS

ÀMBIT 01 AREA 4.9
Capítol 04 XARXA D'AIGUA POTABLE
Subcapítol 02 AIGUA POTABLE MESURA, CONTROL I REGULACIÓ

NUM	CODI	UA	DESCRIPCIÓ	UT	LLARG	AMPLE	ALT	TOTAL
-----	------	----	------------	----	-------	-------	-----	-------

1 FJM71005 u Conjunt de vàlvula de purga per a tub de fosa o PVC, formada per una vàlvula de comporta de fosa dúctil de DN 63 mm i PN 16 (1,6 N/mm2) i una vàlvula antiretorn de fosa dúctil de DN 63 mm i PN 16 (1,6 N/mm2). p.p. de peces especials, arqueta de registre amb marc i tapa, tub de PE D63 mm. Inclou subministrament, col·locació, muntatge, unions i connexió al clavegueram. Tot inclòs completament acabat.

Unit	Longitud	Ample	Alçada	Total
1				1,00

Carrer Mare de Deu del Cami

TOTAL AMIDAMENT 1,00

2 FN121012 u Vàlvula de comporta de fosa dúctil, seient elàstic, amb pletina, de DN 100 mm i PN 16 (1,6 N/mm2). Inclou subministrament, instal·lació, muntatge i racords. Tot inclòs completament acabat.

Unit	Longitud	Ample	Alçada	Total
7				7,00

Carrer Mare de Deu del Cami

TOTAL AMIDAMENT 11,00

3 FJZ1X001 u Connexió d'hidrant a la xarxa existent, inclou enllaços de polietilè, vàlvula de presa en càrrega, vàlvula de retenció, matxó doble de llautó, joc d'aixetes complets, drets de connexió, comptador, arqueta segons especificacions companyia d'aigües, amb verificació oficial. Tot inclòs completament acabat.

Unit	Longitud	Ample	Alçada	Total
1				1,00

TOTAL AMIDAMENT 1,00

4 FM21X00 u Hidrant per a soterrar, amb dues sortides de 70 mm de diàmetre amb racord Barcelona, amb taps antirrotatori, connexió a la canonada de 4" de diàmetre, muntat en pericó soterrat, amb arqueta amb tapa i senyalització vertical, totalment equipat. Inclou subministrament, instal·lació i muntatge. Tot inclòs completament acabat.

Unit	Longitud	Ample	Alçada	Total
1				1,00

Hidrant Carrer Santo Domingo

TOTAL AMIDAMENT 1,00

Obra 01 PRESSUPOST 1500010053
ÀMBIT 01 AREA 4.9
Capítol 04 XARXA D'AIGUA POTABLE
Subcapítol 03 AIGUA POTABLE OBRA CIVIL

NUM	CODI	UA	DESCRIPCIÓ	UT	LLARG	AMPLE	ALT	TOTAL
-----	------	----	------------	----	-------	-------	-----	-------

1 FJZ11005 u Connexió a la xarxa existent d'aigua potable, inclou enllaços de FD, vàlvula de presa en càrrega, vàlvula de retenció, matxó doble de llautó, joc d'aixetes complets, drets de

AMIDAMENTS

connexió, arqueta segons especificacions companyia d'aigües, amb verificació oficial. Tot inclòs completament acabat.

Unit	Longitud	Ample	Alçada	Total
3				3,00

Connexions Nord, Sud i Est

TOTAL AMIDAMENT 3,00

2 FDGZIR20 m Protecció de conducció sota vial per a tubs de PVC i PE, inclou el contratub de formigó o PE, el formigó HRM-20, i la senyalització del creuament, segons plànols de detall. Tot inclòs completament acabat.

Unit	Longitud	Ample	Alçada	Total
2	4,500			9,00
1	11,000			11,00
1	6,000			6,00

Encreuaments Santo Domingo

TOTAL AMIDAMENT 26,00

3 FDK2IR10 u Arqueta tipus I, d'obra de fàbrica o formigó HRM-20, inclou aquesta unitat la base del pou, l'arrebossat i lliscat si s'escau, marc i tapa, segons plànols de detall. Tot inclòs completament acabat.

Unit	Longitud	Ample	Alçada	Total
11				11,00

Arquetes per vàlvules

TOTAL AMIDAMENT 11,00

4 FJZ1X002 u Execució INTERIOR escomesa d'aigua potable segons detall tipus de la Cia AREMSA per a la instal·lació d'un armari per a doble comptador (de DN 30 i DN 15). Inclou la totalitat dels mitjans materials, humans i auxiliars per a la correcta execució. Això inclou el tall i enderroc del paviment, l'excavació, càrrega, transport i cànon de deposició de les terres sobrants; el rebert de la rasa; el subministrament i instal·lació de les canonades, vàlvules anti-retorn i de retenció, claus de bola, brides i tubs encamisats; l'execució de l'armari encastat a façana de mides 85x80x30cm, amb el pany d'aigües de reus i el logo a la tapa. Així mateix inclou els comptadors, segons especificacions companyia d'aigües, amb verificació oficial. Tot inclòs completament acabat.

Unit	Longitud	Ample	Alçada	Total
20				20,00
4				4,00
1				1,00

Escomeses Carrer Mare de Deu de Cami

Unit	Longitud	Ample	Alçada	Total
14				14,00

Escomeses Carrer Santo Domingo

TOTAL AMIDAMENT 39,00

5 FJZ1X003 u Execució CONNEXIÓ escomesa d'aigua potable segons detall tipus de la Cia AREMSA. Inclou la totalitat dels mitjans materials, humans i auxiliars per a la correcta execució. Això inclou el subministrament i instal·lació de les canonades, vàlvules anti-retorn i de retenció, claus de bola, brides i tubs encamisats; l'execució de l'arqueta de registre amb la tapa indicativa d'aigües de Reus. Així mateix inclou els drets de connexió, amb verificació oficial. Tot inclòs completament acabat.

Unit	Longitud	Ample	Alçada	Total
20				20,00
4				4,00

Escomeses Carrer Mare de Deu de Cami



TIPUS DOCUMENT Projecte	EXPEDIENT GESUR 87/2022	DOCUMENT
ALTRES DADES Codi de verificació: 15251120776360132472 Data d'emissió: 20/05/2024 12:03:15	TIPUS / SUBTIPUS Expedients de Gestió Urbanística Projectes d'urbanització i recepció d'obres	

AMIDAMENTS

	1	1,00
Escameses Carrer Santo Domingo	14	14,00
TOTAL AMIDAMENT		39,00

Obra 01 PRESSUPOST 1500010053
ÀMBIT 01 AREA 4.9
Capítol 05 XARXA DE REG
Subcapítol 01 ABASTAMENT D'AIGUA I REG

NUM	CODI	UA	DESCRIPCIÓ	UT	LLARG	AMPLE	ALT	TOTAL
-----	------	----	------------	----	-------	-------	-----	-------

1	FJZ1I020	u	Connexió de 2,5 m ³ /h (20 mm) a la xarxa existent, inclou enllaços de polietilè, vàlvula de presa en càrrega, vàlvula de retenció, matxó doble de llautó, joc d'aixetes complets, drets de connexió, comptador, arqueta segons especificacions companyia d'aigües amb verificació oficial. Tot inclòs completament acabat.					
				Unit	Longitud	Ample	Alçada	Total
			Connexions reg	3				3,00
			TOTAL AMIDAMENT					3,00

Obra 01 PRESSUPOST 1500010053
ÀMBIT 01 AREA 4.9
Capítol 05 XARXA DE REG
Subcapítol 02 REG DISTRIBUCIÓ

NUM	CODI	UA	DESCRIPCIÓ	UT	LLARG	AMPLE	ALT	TOTAL
-----	------	----	------------	----	-------	-------	-----	-------

1	FFB2I080	m	Conducció de polietilè de 50 mm de diàmetre exterior, de baixa densitat PE-40 i 10 bar de pressió nominal, inclòs subministrament, col·locació, unió i p.p. peces especials. Tot inclòs completament acabat.					
				Unit	Longitud	Ample	Alçada	Total
			Parterres Carrer Santo Domingo	1	22,000			22,00
			Parterres Plaça Sud	1	14,000			14,00
			TOTAL AMIDAMENT					36,00
2	FFB2X001	m	Conducció de polietilè de 25 mm de diàmetre exterior, de baixa densitat PE-40 i 10 bar de pressió nominal, inclòs subministrament, col·locació, unió i p.p. peces especials. Tot inclòs completament acabat.					
				Unit	Longitud	Ample	Alçada	Total
			Plaça Sud	1	7,000			7,00
			Parterres Santo Domingo	1	13,000			13,00
				1	12,000			12,00
				1	6,500			6,50
				1	52,000			52,00
				1	6,000			6,00
			Plaça Nord	1	18,000			18,00
				1	9,000			9,00
				1	5,000			5,00
			TOTAL AMIDAMENT					128,50

Document IV. Pressupost

25

AMIDAMENTS

Obra 01 PRESSUPOST 1500010053
ÀMBIT 01 AREA 4.9
Capítol 05 XARXA DE REG
Subcapítol 03 REG EMISSIÓ

NUM	CODI	UA	DESCRIPCIÓ	UT	LLARG	AMPLE	ALT	TOTAL
-----	------	----	------------	----	-------	-------	-----	-------

1	FJS5A666	u	Anella per a reg per degoteig amb tub de 16 mm de diàmetre, amb degoters autocompensats integrats cada 33 cm, amb marcatge identificatiu d'aigua no potable, amb un diàmetre de l'anella de 120 cm, amb el tub introduït dins d'un tub corrugat perforat de 50 mm de diàmetre, soterrada 10 cm, amb l'obertura i el tancament de la rasa inclosos					
			AMIDAMENT DIRECTE					0,00
2	FJS1I010	u	Boca de reg amb entrada amb brida DN 40 i PN 16 (1,6 N/mm) i sortida amb racor tipus Barcelona D45, amb arqueta i tapa, totalment equipada. Inclou subministrament, instal·lació i muntatge. Tot inclòs completament acabat.					
				Unit	Longitud	Ample	Alçada	Total
			Boques de reg	3				3,00
			TOTAL AMIDAMENT					3,00
3	FJS5X001	m	Canonada per a reg per degoteig SOTERRADA de 16 mm de diàmetre, amb degoters autocompensats integrats cada 30 cm, amb marcatge identificatiu d'aigua no potable, instal·lada soterrada.					
				Unit	Longitud	Ample	Alçada	Total
			Parterres Santo Domingo	1	48,000			48,00
				1	117,000			117,00
				1	108,000			108,00
				1	52,000			52,00
				1	60,000			60,00
				1	62,000			62,00
								0,00
			Parterres Plaça Sud	1	49,000			49,00
			Parterres Plaça Nord	1	253,000			253,00
				1	128,000			128,00
			TOTAL AMIDAMENT					877,00

Obra 01 PRESSUPOST 1500010053
ÀMBIT 01 AREA 4.9
Capítol 05 XARXA DE REG
Subcapítol 04 REG MESURA, CONTROL I REGULACIÓ

NUM	CODI	UA	DESCRIPCIÓ	UT	LLARG	AMPLE	ALT	TOTAL
-----	------	----	------------	----	-------	-------	-----	-------

1	FJSBI004	u	Electrovàlvula amb regulador de cabal incorporat tipus rb/pga o equivalent, de connexió 1", inclou subministrament, instal·lació, muntatge i part proporcional de peces de connexió. Tot inclòs completament acabat.					
				Unit	Longitud	Ample	Alçada	Total
			Electrovalvules distribucio reg	6				6,00
			TOTAL AMIDAMENT					6,00

Document IV. Pressupost

26



TIPUS DOCUMENT Projecte	EXPEDIENT GESUR 87/2022	DOCUMENT
ALTRES DADES Codi de verificació: 15251120776360132472 Data d'emissió: 20/05/2024 12:03:15	TIPUS / SUBTIPUS Expedients de Gestió Urbanística Projectes d'urbanització i recepció d'obres	

AMIDAMENTS

2	FN76I020	u	Regulador de pressió de plàstic, de connexió 1", amb sortida fixa de 3 bar i presa manomètrica, inclou subministrament, col·locació, muntatge i part proporcional de peces de connexió. Tot inclòs completament acabat.	Unit	Longitud	Ample	Alçada	Total
				1				1,00
TOTAL AMIDAMENT								1,00
3	FJS5R202	u	Vàlvula de rentat per a instal·lació de reg per degoteig, de material plàstic, de 1" de diàmetre, intal·lada en pericó	Unit	Longitud	Ample	Alçada	Total
			Valvules rentat	6				6,00
TOTAL AMIDAMENT								6,00
4	FJSA3161	u	Programador de reg amb alimentació a 24 V, no codificable, ampliable i centralitzable, per a un nombre màxim de 6 estacions, muntat superficialment, connectat a la xarxa d'alimentació, als aparells de control, als elements governats, programat i comprovat	Unit	Longitud	Ample	Alçada	Total
			Programador	1				1,00
TOTAL AMIDAMENT								1,00

Obra	01	PRESSUPOST 1500010053
ÀMBIT	01	AREA 4.9
Capítol	05	XARXA DE REG
Subcapítol	05	REG OBRA CIVIL

NUM	CODI	UA	DESCRIPCIÓ	UT	LLARG	AMPLE	ALT	TOTAL
1	F222I090	m3	Excavació i rebliment de rases de 0,60 m d'amplària com a màxim, amb piconatge de les terres, càrrega i transport de les terres sobrants a terraplè dins del sector. Tot inclòs.	Unit	Longitud	Ample	Alçada	Total
			Tub de 50mm	1	36,000	0,400	0,800	11,52
			Tub de 25mm	1	128,500	0,400	0,800	41,12
TOTAL AMIDAMENT								52,64
2	F228IR10	m3	Sorra de material reciclat de formigó de 0 a 5 mm per a protecció de canonades, formant capa d'assentament i recobriments. Inclou subministrament i col·locació. Tot inclòs.	Unit	Longitud	Ample	Alçada	Total
			Tub de 50mm	1	36,000	0,400	0,200	2,88
			Tub de 25mm	1	128,500	0,400	0,200	10,28
TOTAL AMIDAMENT								13,16
3	FDGZBP0	M	Banda contínua de plàstic de color morat (RAL PANTONE 514U) amb la inscripció -Ajuntament de Barcelona. Aigua no potable- de polietilè de baixa densitat ròmbica permetent el pas de l'aigua cap a la superfície en cas de fuga, de 30 cm d'amplària amb una separació de 50 cm entre cada inscripció, tot inclòs.	Unit	Longitud	Ample	Alçada	Total
			Tub de 50mm	1	36,000		1,000	36,00

AMIDAMENTS

			Tub de 25mm	1	128,500			128,50
TOTAL AMIDAMENT								164,50
4	FDG3I015	m	Passatubs de PVC de D 110 mm, inclou excavació, subministrament, transport, col·locació i reblert amb solera i dau de recobriments de formigó HM-20/B/20/I. Tot inclòs completament acabat.	Unit	Longitud	Ample	Alçada	Total
				1	8,000			8,00
TOTAL AMIDAMENT								8,00
5	FDK2I052	u	Arqueta de 60x60x90 cm de mides interiors, amb paret de 14 cm de gruix de maó calat, arrebossat i lliscat per l'interior amb formació de mitja canya de morter, i solera de graves de 0,30 m de gruix sobre una base de geotèxtil, inclou subministrament, transport i col·locació de tapa i bastiment de fosa, tot completament acabat.	Unit	Longitud	Ample	Alçada	Total
			Arquetes reg 60x60cms	5				5,00
TOTAL AMIDAMENT								5,00

Obra	01	PRESSUPOST 1500010053
ÀMBIT	01	AREA 4.9
Capítol	06	XARXA ELÈCTRICA
Subcapítol	01	CONDUCCIONS AÈRIES I SOTERRADES DE MT I BT

NUM	CODI	UA	DESCRIPCIÓ	UT	LLARG	AMPLE	ALT	TOTAL
1	FDG1I010	m	Conducció per a 1 circuit de baixa tensió, sota vorera. Inclou excavació, càrrega de la terra sobrant per al seu transport, reblert i compactat de rases, aportació de sorra, plaques de protecció de PE i cinta de senyalització de PE. Tot inclòs completament acabat, segons plànols.					
			Carrer Mare de Deu del Camí	47				47,00
				72				72,00
				49				49,00
			Carrer Santo Domingo	15				15,00
				18				18,00
				55				55,00
				29				29,00
				10				10,00
				10				10,00
				8				8,00
TOTAL AMIDAMENT								313,00
2	FDG5IR18	m	Conducció per a 2 circuits de baixa tensió sota calçada. Inclou excavació, càrrega de la terra sobrant per al seu transport, reblert i compactat de rases, tubs de PE 40% reciclat diàmetre 160 mm, protegits amb formigó HRM-20/B/20/I i cinta de senyalització de PE. Tot inclòs completament acabat, segons plànols.					
			Encreuaments	3	6,000			18,00
TOTAL AMIDAMENT								18,00



TIPUS DOCUMENT Projecte	EXPEDIENT GESUR 87/2022	DOCUMENT
ALTRES DADES Codi de verificació: 15251120776360132472 Data d'emissió: 20/05/2024 12:03:15	TIPUS / SUBTIPUS Expedients de Gestió Urbanística Projectes d'urbanització i recepció d'obres	

AMIDAMENTS

Obra 01 PRESSUPOST 1500010053
ÀMBIT 01 AREA 4.9
Capítol 06 XARXA ELÈCTRICA
Subcapítol 02 CONDUCTORS

NUM	CODI	UA	DESCRIPCIÓ	UT	LLARG	AMPLE	ALT	TOTAL
-----	------	----	------------	----	-------	-------	-----	-------

1 FGK2I010 m Conductor mitja tensió de 3x240 mm2 Alumini. AT 18/30 kV inclòs jocs d'empalmadors i terminals connexió a cel·les centres de transformació. Inclou subministrament i col·locació. Tot inclòs. (1circuit)

AMIDAMENT DIRECTE 0,00

2 FG39I010 m Conductor de baixa tensió d'alumini, de 3x240+150 mm2, inclòs jocs d'empalmadors. Inclou subministrament i col·locació. Tot inclòs. (1circuit)

Unit	Longitud	Ample	Alçada	Total
1	47,000			47,00
1	72,000			72,00
1	49,000			49,00

Unit	Longitud	Ample	Alçada	Total
1	15,000			15,00
1	18,000			18,00
1	55,000			55,00
1	29,000			29,00
1	10,000			10,00
1	10,000			10,00
1	8,000			8,00

Unit	Longitud	Ample	Alçada	Total
2	6,000			12,00
2	6,000			12,00
2	6,000			12,00

TOTAL AMIDAMENT 349,00

3 FGKWIO1 u Jocs d'empalmadors Al/Al per a cable 3x1x240 termoretràctil. Inclou subministrament i instal·lació. Tot inclòs completament acabat.

Unit	Longitud	Ample	Alçada	Total
1				1,00

TOTAL AMIDAMENT 1,00

Obra 01 PRESSUPOST 1500010053
ÀMBIT 01 AREA 4.9
Capítol 06 XARXA ELÈCTRICA
Subcapítol 04 QUADRES

NUM	CODI	UA	DESCRIPCIÓ	UT	LLARG	AMPLE	ALT	TOTAL
-----	------	----	------------	----	-------	-------	-----	-------

1 PG19-DGI u Caixa general de protecció de polièster reforçat amb fibra de vidre, de 160 A, segons esquema Unesa número 7, seccionable en càrrega (BUC), inclosa base portafusibles trifàsica (sense fusibles), neutre seccionable, borns de connexió i grau de protecció IP-43, IK09, muntada superficialment

AMIDAMENT DIRECTE 38,00

2 SEV2U01 u Conversió aerosubterrània de línia de tensió baixa en suport i façana, inclòs el subministrament del tub de protecció, caputxó, resines, abraçadores, suports de cables, petit material i mà d'obra

AMIDAMENTS

Obra 01 PRESSUPOST 1500010053
ÀMBIT 01 AREA 4.9
Capítol 06 XARXA ELÈCTRICA
Subcapítol 05 LEGALITZACIONS

NUM	CODI	UA	DESCRIPCIÓ	UT	LLARG	AMPLE	ALT	TOTAL
-----	------	----	------------	----	-------	-------	-----	-------

1 XPAAJX0 PA PARTIDA ALÇADA A JUSTIFICAR EN CONCEPTE D'OBRA MECÀNICA A EXECUTAR AMB COMPANYIA, EN EL CARRER SANTO DOMINGO DE LA CALZADA I MARE DE DÉU DEL CAMÍ, PER A LA NOVA ESTESA DE LES LÍNIES DE BT. INCLOU ELS TALLS I MODIFICACIONS DE LES LÍNIES ELÈCTRIQUES EXISTENTS PER A PERMETRE ELS TREBALLS DE MODIFICACIÓ DE L'INSTAL·LACIÓ EXISTENT. LA DOCUMENTACIÓ DE LEGALITZACIÓ NECESSÀRIA, TAXES I DESPESES AUXILIARS, MATERIAL, MÀ D'OBRA I MAQUINÀRIA PER A LA CORRECTA EXECUCIÓ DE LES FEINES FINS A LA SEVA POSADA EN SERVEI DEFINITIVA.

AMIDAMENT DIRECTE 1,00

2 FGZZIO40 u Redacció del projecte elèctric de legalització de la xarxa de mitja i baixa tensió per a la electrificació del sector, d'acord amb les normes tècniques particulars de la companyia elèctrica de subministrament i visat pel col·legi professional corresponent. Inclou memòria amb càlculs, plec de condicions tècniques, pressupost, plànols i estudi de seguretat i salut. Tot inclòs

Unit	Longitud	Ample	Alçada	Total
1				1,00

TOTAL AMIDAMENT 1,00

Obra 01 PRESSUPOST 1500010053
ÀMBIT 01 AREA 4.9
Capítol 07 ENLLUMENAT PÚBLIC
Subcapítol 01 CANALITZACIÓ ENLLUMENAT PÚBLIC

NUM	CODI	UA	DESCRIPCIÓ	UT	LLARG	AMPLE	ALT	TOTAL
-----	------	----	------------	----	-------	-------	-----	-------

1 FDK2IR21 u Arqueta de registre per a canalització d'enllumenat, amb formigo reciclat HRM-20/B/20/I, tot inclòs, segons plànols. Arquetes 40x40

Unit	Longitud	Ample	Alçada	Total
6				6,00

TOTAL AMIDAMENT 6,00

2 FGD2IO10 u Placa de terra connectada al punt de llum o centre de maniobra, inclou subministrament i col·locació, completament acabat, segons plànols.

Unit	Longitud	Ample	Alçada	Total
4				4,00
2				2,00

TOTAL AMIDAMENT 6,00



TIPUS DOCUMENT Projecte	EXPEDIENT GESUR 87/2022	DOCUMENT
ALTRES DADES Codi de verificació: 15251120776360132472 Data d'emissió: 20/05/2024 12:03:15	TIPUS / SUBTIPUS Expedients de Gestió Urbanística Projectes d'urbanització i recepció d'obres	

AMIDAMENTS

3 FDG5IR28 m Canalització per a enllumenat públic sota vorera, inclosa excavació, formigó reciclat HRM-20/B/20/I, tub de PEAD de DN 110 mm 40% reciclat i reblert compactat de rases. Tot inclòs completament acabat, segons plànols.

Canalització Mare de Deu camí Nord	8	8,00
Canalització Mare de Deu del Camí Sud	8	8,00

TOTAL AMIDAMENT 16,00

4 FDG5IR27 m Canalització per a enllumenat públic sota vorera, inclosa excavació, sorra de granulat reciclat, tub de PEAD de DN 110 mm 40% reciclat i reblert compactat de rases. Tot inclòs completament acabat, segons plànols.

Canalització Santo Domingo de la Calzada	39	39,00
	17	17,00

Canalització Msre de Deu del Camí	52	52,00
-----------------------------------	----	-------

TOTAL AMIDAMENT 108,00

5 FH00I010 u Trasllat de punt de llum existent a nova ubicació. Inclou el desmantellament del punt de llum, la càrrega i el transport a la nova ubicació, nova fonamentació, la col·locació i les connexions a la xarxa d'enllumenat. Tot inclòs completament acabat, segons plànols.

columna en futura vorera fora àmbit Sud	1	1,00
---	---	------

TOTAL AMIDAMENT 1,00

6 F21HI010 u Eliminació de punt de llum existent, inclou demolició fonamentació, desconnexió de la xarxa i càrrega del material d'enderroc per al seu transport. Tot inclòs completament acabat.

Unit	Longitud	Ample	Alçada	Total
Columna bacul Plaça Sud	1			1,00
Columna bacul Plaça Nord	1			1,00

TOTAL AMIDAMENT 2,00

Obra	01	PRESSUPOST 1500010053
ÀMBIT	01	AREA 4.9
Capítol	07	ENLLUMENAT PÚBLIC
Subcapítol	02	CONDUCTORS ENLLUMENAT

NUM	CODI	UA	DESCRIPCIÓ	UT	LLARG	AMPLE	ALT	TOTAL
-----	------	----	------------	----	-------	-------	-----	-------

1 P21GL-HI m Retirada de cables d'enllumenat aeri públic situats a façana, amb mitjans manuals

Cable aeri a retirar Mare de Deu del Camí	1	210,000			210,00
---	---	---------	--	--	--------

TOTAL AMIDAMENT 210,00

2 FG38I020 m Conductor nu de coure de 35 mm2 de secció per a xarxa d'enllumenat. Inclou subministrament, col·locació connexions i proves. Tot inclòs.

AMIDAMENTS

Carrer Santo Domingo	56	56,00
Carrer Mare de Deu del Camí	52	52,00

TOTAL AMIDAMENT 108,00

3 FG31I015 m Conductor de coure armat tipus RVFV 0,6/1 kV, secció 4x6 mm2. Inclou subministrament i col·locació. Tot inclòs.

Unit	Longitud	Ample	Alçada	Total
Conductor Santo Domingo	1	56,000		56,00
Conductor Mare de Creu del Camí	1	52,000		52,00

TOTAL AMIDAMENT 108,00

4 PG2O-6S m Tub rígid d'acer galvanitzat, de 20 mm de diàmetre nominal, resistència a l'impacte de 20 J, resistència a compressió de 4000 N, amb unió endollada i muntat superficialment

Unit	Longitud	Ample	Alçada	Total
Canvi a línia Aerea Santo Domingo	1	3,000		3,00
Canvi a línia aerea Mare de Deu del Camí	1	3,000		3,00
Canvi a línia subterranea Santo Domingo	1	3,000		3,00

TOTAL AMIDAMENT 9,00

5 PG33-E3Z m Cable amb conductor de coure de tensió assignada 0,6/1 kV, de designació RZ, construcció segons norma UNE 21030-2, tetrapolar, de secció 4x4 mm2, amb coberta del cable de poliolefines, classe de reacció al foc segons la norma UNE-EN 50575 amb baixa emissió de fum, col·locat aeri

Unit	Longitud	Ample	Alçada	Total
Cable aeri Carrer Mare de Deu del Camí	1	27,000		27,00
	1	70,000		70,00

Cable aeri Carrer Santo Domingo	1	26,000		26,00
	1	10,000		10,00
	1	10,000		10,00
	1	9,000		9,00
	1	52,000		52,00
	1	6,000		6,00

TOTAL AMIDAMENT 210,00

6 PG33-E3Z m Cable amb conductor de coure de tensió assignada 0,6/1 kV, de designació RZ, construcció segons norma UNE 21030-2, bipolar, de secció 2x4 mm2, amb coberta del cable de poliolefines, classe de reacció al foc segons la norma UNE-EN 50575 amb baixa emissió de fum, col·locat aeri

Unit	Longitud	Ample	Alçada	Total
Cable terra aeri Carrer Santo Domingo	1	27,000		27,00
	1	70,000		70,00

Cable terra aeri Mare de Deu del Camí	1	26,000		26,00
	1	10,000		10,00
	1	10,000		10,00
	1	9,000		9,00
	1	52,000		52,00
	1	6,000		6,00



TIPUS DOCUMENT Projecte	EXPEDIENT GESUR 87/2022	DOCUMENT
ALTRES DADES Codi de verificació: 15251120776360132472 Data d'emissió: 20/05/2024 12:03:15	TIPUS / SUBTIPUS Expedients de Gestió Urbanística Projectes d'urbanització i recepció d'obres	

AMIDAMENTS

		TOTAL AMIDAMENT	210,00
7	FG311005 m	Conductor de coure armat tipus RVFV 0,6/1 kV, secció 2x2,5 mm ² . Inclou subministrament i col·locació. Tot inclòs.	
	Prim	2	9,000
	Braços	18	1,500
		TOTAL AMIDAMENT	45,00

Obra	01	PRESSUPOST 1500010053
ÀMBIT	01	AREA 4.9
Capítol	07	ENLLUMENAT PÚBLIC
Subcapítol	03	COLUMNES I BÀCULS

NUM	CODI	UA	DESCRIPCIÓ	UT	LLARG	AMPLE	ALT	TOTAL
1	PHM1-DG	u	Braç mural, de forma parabòlica de tub d'acer galvanitzat de llargària 1,5 m, fixat amb platina i cargols Braç llum 1,5 mts		17			17,00
								TOTAL AMIDAMENT
								17,00

2	FHM1E50	u	Columna cilíndrica tipus Prim, de 9,00 m d'alçària, coronament sense platina, amb base platina i portelles, amb tractament de rilsantització fins a la portella i acabat antigraffiti als 3 m inferiors, col·locada sobre dau de formigó. Inclou l'execució de la fonamentació, gruament, anivellament, instal·lació de presa de terra, instal·lació elèctrica completa de l'interior del suport i transport de terres sobrants a l'abocador Columna 2 lluminaries parc Nord Columna 3 lluminaries parc Sud		1			1,00
					1			1,00
								TOTAL AMIDAMENT
								2,00

Obra	01	PRESSUPOST 1500010053
ÀMBIT	01	AREA 4.9
Capítol	07	ENLLUMENAT PÚBLIC
Subcapítol	04	LLUMS

NUM	CODI	UA	DESCRIPCIÓ	UT	LLARG	AMPLE	ALT	TOTAL
1	PG43-X00	u	Caixa seccionadora fusible de 20 A, com a màxim, bipolar, per a fusibles cilíndrics de 10x38 mm i muntada superficialment. Incorpora tapa mitjançant cargol, d'obertura frontal, model 1468/2 C de la casa CLAVED o equivalent					
			Lluminaria tipus 1		2			2,00
			Lluminaria tipus 2		2			2,00
			Lluminaria tipus 3		10			10,00
			Lluminaria tipus 4		5			5,00
			Lluminaria tipus 5		7			7,00
								TOTAL AMIDAMENT
								26,00

2	FHQLX00	u	Luminaria Veka. Carcasa y tapa de aluminio fundido EN AC-44100 y vidrio plano de 5mm. IP66, IK10/IK08 y AC 220-240V o AC120-277V. Reciclabilidad: 96,03%. Huella de carbono máxima por uso: 0,038801kg kW/h de CO2. Generación 1. Tamaño N. Vidrio plano. 1000lm 2200K 14W 8LED 500mA AMA1: Alcance Longitudinal 70° Apertura Transversal 65° (Tipo IV). Fijación					
---	---------	---	---	--	--	--	--	--

Document IV. Pressupost

33

AMIDAMENTS

			horizontal Ø49/60mm. 220-240V. Clase I. Program. según cliente. Sin CLO. Con protector. Sin base. Sin Sensor. Sin nodo. RAL-9006 Gris (Aluminio blanco) liso brillante. Sin cable manguera.					
			Lluminaries tipus1 segons panell		2			2,00
								TOTAL AMIDAMENT
								2,00

3	FHQLX00	u	Luminaria Veka. Carcasa y tapa de aluminio fundido EN AC-44100 y vidrio plano de 5mm. IP66, IK10/IK08 y AC 220-240V o AC120-277V. Reciclabilidad: 96,03%. Huella de carbono máxima por uso: 0,038801kg kW/h de CO2. Generación 1. Tamaño N. Vidrio plano. 2000lm 2200K 21W 16LED 400mA AMA1: Alcance Longitudinal 70° Apertura Transversal 65° (Tipo IV). Fijación horizontal Ø49/60mm. 220-240V. Clase I. Program. según cliente. Sin CLO. Con protector. Sin base. Sin Sensor. Sin nodo. RAL-9006 Gris (Aluminio blanco) liso brillante. Sin cable manguera.					
			Lluminaria tipus 3 segons panell		2			2,00
								TOTAL AMIDAMENT
								2,00

4	FHQLX00	u	Luminaria Veka. Carcasa y tapa de aluminio fundido EN AC-44100 y vidrio plano de 5mm. IP66, IK10/IK08 y AC 220-240V o AC120-277V. Reciclabilidad: 96,03%. Huella de carbono máxima por uso: 0,038801kg kW/h de CO2. Generación 1. Tamaño N. Vidrio plano. 2000lm 2200K 16W 8LED 600mA AMA1: Alcance Longitudinal 70° Apertura Transversal 65° (Tipo IV). Fijación horizontal Ø49/60mm. 220-240V. Clase I. Program. según cliente. Sin CLO. Con protector. Sin base. Sin Sensor. Sin nodo. RAL-9006 Gris (Aluminio blanco) liso brillante. Sin cable manguera.					
			Lluminaries tipus 2 segons panell		10			10,00
								TOTAL AMIDAMENT
								10,00

5	FHQLX00	u	Luminaria Veka. Carcasa y tapa de aluminio fundido EN AC-44100 y vidrio plano de 5mm. IP66, IK10/IK08 y AC 220-240V o AC120-277V. Reciclabilidad: 96,03%. Huella de carbono máxima por uso: 0,038801kg kW/h de CO2. Generación 1. Tamaño N. Vidrio plano. 1000lm 2200K 14W 8LED 500mA AMA1: Alcance Longitudinal 70° Apertura Transversal 65° (Tipo IV). Fijación horizontal Ø49/60mm. 220-240V. Clase I. Program. según cliente. Sin CLO. Con protector. Sin base. Sin Sensor. Sin nodo. RAL-9006 Gris (Aluminio blanco) liso brillante. Sin cable manguera.					
			Lluminaries tipus 4 segons panell		5			5,00
								TOTAL AMIDAMENT
								5,00

6	FHQLX00	u	Luminaria Veka. Carcasa y tapa de aluminio fundido EN AC-44100 y vidrio plano de 5mm. IP66, IK10/IK08 y AC 220-240V o AC120-277V. Reciclabilidad: 96,03%. Huella de carbono máxima por uso: 0,038801kg kW/h de CO2. Generación 1. Tamaño N. Vidrio plano. 3000lm 2200K 26W 16LED 500mA AMA1: Alcance Longitudinal 70° Apertura Transversal 65° (Tipo IV). Fijación horizontal Ø49/60mm. 220-240V. Clase I. Program. según					
---	---------	---	--	--	--	--	--	--

Document IV. Pressupost

34



TIPUS DOCUMENT Projecte	EXPEDIENT GESUR 87/2022	DOCUMENT
ALTRES DADES Codi de verificació: 15251120776360132472 Data d'emissió: 20/05/2024 12:03:15	TIPUS / SUBTIPUS Expedients de Gestió Urbanística Projectes d'urbanització i recepció d'obres	

AMIDAMENTS

cliente. Sin CLO. Con protector. Sin base. Sin Sensor. Sin nodo. RAL-9006 Gris (Aluminio blanco) liso brillante. Sin cable manguera.

	Unit	Longitud	Ample	Alçada	Total
Luminaries tipus 5 segons panell	7				7,00

TOTAL AMIDAMENT 7,00

7 PGD2X00 u Verificació de punt de llum instal·lat o afectat que ha de realitzar l'empresa manenidora municipal

	Unit	Longitud	Ample	Alçada	Total
Luminaria tipus 1	2				2,00
Luminaria tipus 2	10				10,00
Luminaria tipus 3	2				2,00
Luminaria tipus 4	5				5,00
Luminaria tipus 5	7				7,00

TOTAL AMIDAMENT 26,00

Obra 01 PRESSUPOST 1500010053
ÀMBIT 01 AREA 4.9
Capítol 07 ENLLUMENAT PÚBLIC
Subcapítol 07 LEGALITZACIONS

NUM	CODI	UA	DESCRIPCIÓ	UT	LLARG	AMPLE	ALT	TOTAL
-----	------	----	------------	----	-------	-------	-----	-------

1 FGZZI080 u Redacció del projecte de legalització de l'enllumenat per a un armari de potència a legalitzar superior a 5 kW i inferior o igual a 20 kW; visat per un col·legi professional incloent el certificat final d'obra; presentació a ICICT o ECA de tota la documentació necessària; lliurament de l'acta d'aprovació del projecte i de les instal·lacions. Tot inclòs.

AMIDAMENT DIRECTE 1,00

Obra 01 PRESSUPOST 1500010053
ÀMBIT 01 AREA 4.9
Capítol 08 XARXA DE TELECOMUNICACIONS
Subcapítol 01 CANALITZACIÓ TELECOMUNICACIONS

NUM	CODI	UA	DESCRIPCIÓ	UT	LLARG	AMPLE	ALT	TOTAL
-----	------	----	------------	----	-------	-------	-----	-------

1 FDG5IR02 m Canalització amb prisma tubular formigonat, format per 2 tubs de PE (AD) 40% reciclat de DN 63 mm de doble capa segons norma UNE-EN 61386-24 i formigó reciclat HRM-20/B/20/l. Inclou excavació, càrrega de la terra sobrant per al seu transport, subministrament i col·locació dels tubs, reblliment de rasa amb estesa y compactació si s'escau, col·locació de cinta de senyalització, fils guia en cada conducte, banda de protecció, maniguets d'unió i mandrinat dels tubs. Tot inclòs completament acabat, segons plànols.

	Unit	Longitud	Ample	Alçada	Total
Carrer Mare de Deu del Cami	1	9,000			9,00
	1	22,000			22,00
	1	60,000			60,00
	1	48,000			48,00
	1	5,000			5,00
	1	47,000			47,00
Carrer Santo Domingo	1	59,000			59,00
	1	17,000			17,00
	1	31,000			31,00
Encreuaments Calçada	1	5,000			5,00

Document IV. Pressupost

35

AMIDAMENTS

	1	7,000			7,00
	1	6,000			6,00

TOTAL AMIDAMENT 316,00

Obra 01 PRESSUPOST 1500010053
ÀMBIT 01 AREA 4.9
Capítol 08 XARXA DE TELECOMUNICACIONS
Subcapítol 02 ARQUETES, CAMBRES I BASSAMENTS

NUM	CODI	UA	DESCRIPCIÓ	UT	LLARG	AMPLE	ALT	TOTAL
-----	------	----	------------	----	-------	-------	-----	-------

1 FP00I010 u Connexió amb la xarxa existent de telecomunicacions, inclòs cata per a localització de la fita existent, el mandrinat del últim tram construït i la col·locació del fil de guia, segons normes de la companyia, deixant la connexió totalment acabada i en perfecte funcionament.

Connexio a Nord i Sud

2

2,00

TOTAL AMIDAMENT 2,00

2 PDK4-X00 u Pericó de registre de formigó prefabricat sense fons de 70x70x85 cm, per a instal·lacions de serveis, col·locat sobre solera de formigó HM-20/B/40/l de 15 cm de gruix i rebllert lateral amb terra de la mateixa excavació

Carrer Mare de Deu del Cami

3

3,00

Carrer Santo Domingo

4

4,00

TOTAL AMIDAMENT 7,00

3 PDK4-X00 u Pericó de registre de formigó prefabricat sense fons de 140x70x100 cm, per a instal·lacions de serveis, col·locat sobre solera de formigó HM-20/B/40/l de 15 cm de gruix i rebllert lateral amb terra de la mateixa excavació

Perico de registre Nord

1

1,00

Perico de Registre Sud

1

1,00

TOTAL AMIDAMENT 2,00

Obra 01 PRESSUPOST 1500010053
ÀMBIT 01 AREA 4.9
Capítol 09 XARXA DE GAS

NUM	CODI	UA	DESCRIPCIÓ	UT	LLARG	AMPLE	ALT	TOTAL
-----	------	----	------------	----	-------	-------	-----	-------

1 FDG1I001 m Canalització per a conduccions de gas. Tot inclòs completament acabat, segons plànols. (sota vorera)

	Unit	Longitud	Ample	Alçada	Total
Carrer Mare de Deu del Cami	1	10,000			10,00
	1	50,000			50,00
	1	37,000			37,00
	1	73,000			73,00
	1	73,000			73,00

Carrer Santo Domingo

1

82,00

Entrada parcel·les 2 i 4

1

32,00

TOTAL AMIDAMENT 284,00

Document IV. Pressupost

36



TIPUS DOCUMENT Projecte	EXPEDIENT GESUR 87/2022	DOCUMENT
ALTRES DADES Codi de verificació: 15251120776360132472 Data d'emissió: 20/05/2024 12:03:15	TIPUS / SUBTIPUS Expedients de Gestió Urbanística Projectes d'urbanització i recepció d'obres	

AMIDAMENTS

2	FDG510A4	m	Canalització per a conduccions de gas, amb tub de protecció i protegit amb formió HM-20/B/20/l. Tot inclòs completament acabat, segons plànols. (sota calçada)						
				Unit	Longitud	Ample	Alçada	Total	
			Creuament Santo Domingo	1	6,000			6,00	
			Creuament Mare de Deu del Cami	1	6,000			6,00	
TOTAL AMIDAMENT								12,00	
3	PFB3-DV	m	Tub de polietilè de designació PE 100, diàmetre nominal DN 63, pressió nominal PN 16 (SDR 11), subministrat en rotlle, fabricació segons norma UNE-EN 12201-2, inclosa la part proporcional d'accessoris d'unió per compressió mecànica, de material plàstic, i col·locat al fons de la rasa, amb grau de dificultat mitjà, sense presència d'estrebada						
				Unit	Longitud	Ample	Alçada	Total	
			Carrer Mare de Deu del Cami	1	10,000			10,00	
					50,000			50,00	
					37,000			37,00	
					73,000			73,00	
					6,000			6,00	
			Carrer Santo Domingo	1	82,000			82,00	
					6,000			6,00	
			Entrada parcel·les 2 i 4	1	32,000			32,00	
TOTAL AMIDAMENT								296,00	
4	PFB0-108	u	Colze mixt femella per a un canvi de direcció de 90°, de polipropilè, diàmetre nominal DN 63, pressió nominal PN 16, amb 1 unió mecànica per compressió mitjançant femella i 1 unió roscada d'1 1/2", d'acord amb la norma UNE-EN 12201-3 i col·locat al fons de la rasa en entorn urbà sense dificultat de mobilitat, sense afectació per presència de serveis en la rasa, amb presència d'estrebada						
				Unit	Longitud	Ample	Alçada	Total	
			Mare de Deu del Cami	3				3,00	
			Entrada parcel·les 2 i 4	2				2,00	
TOTAL AMIDAMENT								5,00	
5	PFB2-WR	u	Derivació mixta femella amb ramal a 90°, de polipropilè, diàmetre nominal DN 63, amb un ramal a 90° per a 1 unió roscada d'1 1/2", pressió nominal PN 16, amb 2 unions mecàniques per compressió mitjançant femella, d'acord amb la norma UNE-EN 12201-3, connectat a pressió i col·locat al fons de la rasa, en entorn no urbà sense dificultat de mobilitat, sense afectació per presència de serveis en la rasa, amb presència d'estrebada						
				Unit	Longitud	Ample	Alçada	Total	
			Entrada parcel·les 2 i 4	1				1,00	
TOTAL AMIDAMENT								1,00	
6	PFBA-YU9	u	Maniguet mixt femella, de polipropilè, diàmetre nominal DN 63, pressió nominal PN 16, amb 1 unió mecànica per compressió mitjançant femella i 1 unió roscada d'1 1/2", d'acord amb la norma UNE-EN 12201-3 i col·locat al fons de la rasa, en entorn urbà amb dificultat de mobilitat, afectació						

Document IV. Pressupost

37

AMIDAMENTS

			per presència de serveis en la rasa, sense presència d'estrebada							
				Unit	Longitud	Ample	Alçada	Total		
			Connexió xarxa existent Mare de Deu del Cami	2				2,00		
			Connexió xarxa existent Santo Domingo	1				1,00		
TOTAL AMIDAMENT								3,00		
7	PPA004	PA	Partida alçada a justificar per al desplaçament de la xarxa existent de gas per a adequar el pas de la nova xarxa de clavegueram							
AMIDAMENT DIRECTE								1,00		
Obra	01	PRESSUPOST 1500010053								
ÀMBIT	01	AREA 4.9								
Capítol	11	OBRES DE FÀBRICA								
NUM	CODI	UA	DESCRIPCIÓ	UT	LLARG	AMPLE	ALT	TOTAL		
1	F2221020	m3	Excavació de rases i pous de menys de 2 m de fondària amb mitjans mecànics o manuals en qualsevol tipus de terreny (inclòs roca). Inclou anivellació i refi si s'escau, càrrega per al seu transport a zona d'acopi, destí definitiu dins de l'obra, gestor de residus o centre de reciclatge. Tot inclòs completament acabat, segons D.O.							
				Unit	Longitud	Ample	Alçada	Total		
			Mur	1	42,000	0,600	0,400	10,08		
TOTAL AMIDAMENT								10,08		
2	E3Z11005	m2	Capa de neteja i anivellament de 10 cm de gruix de formigó HL-150/P/20 de consistència plàstica i grandària màxima del granulat 20 mm, abocat amb els mitjans adequats							
				Unit	Longitud	Ample	Alçada	Total		
			Mur	1	42,000	0,600		25,20		
TOTAL AMIDAMENT								25,20		
3	F4501R20	m3	Formigó reciclat HRA-25/B/20/IIa per fonaments i encepats de consistència tova i grandària màxima del granulat 20 mm, abocat amb cubilot o bombament i vibrat. Tot inclòs.							
				Lon	Ample	Alt	Quanita	Total		
			Rasa	42	0,600	0,400		10,08		
			Mur	42	0,100	0,700		2,94		
TOTAL AMIDAMENT								13,02		
4	F6181070	m2	Paret de 20 cm de gruix de bloc foradat de morter ciment, de 40x20x20 cm, llis, gris, de dues cares vistes, amb components hidrofugants, categoria I segons la norma UNE-EN 771-3, col·locat amb morter mixt 1:2:10 de ciment portland amb filler calçari							
				Unit	Longitud	Ample	Alçada	Total		
			Mur	1	42,000		0,800	33,60		
TOTAL AMIDAMENT								33,60		
5	F6A11R15	m	Reixat de 2 m d'alçada, de malla galvanitzada de simple torsió amb suports de tub de 65 mm de diàmetre galvanitzat, col·locats cada 3 m, 1 de vertical i cada 30 m, 2 en diagonal,							

Document IV. Pressupost

38



TIPUS DOCUMENT Projecte	EXPEDIENT GESUR 87/2022	DOCUMENT
ALTRES DADES Codi de verificació: 15251120776360132472 Data d'emissió: 20/05/2024 12:03:15	TIPUS / SUBTIPUS Expedients de Gestió Urbanística Projectes d'urbanització i recepció d'obres	

AMIDAMENTS

ancorats dins de dau de formigó, inclou excavació i formigonat de la base amb formigó reciclat HRM-20/P/20/I, subministrament i col·locació. Tot inclòs completament acabat.

	Unit	Longitud	Ample	Alçada	
Mur	1	42,000		0,800	33,60

TOTAL AMIDAMENT 33,60

6 F4B0I020 kg Acer en barres corrugades B 500 S, de límit elàstic >= 500 N/mm2. Inclou subministrament i col·locació. Tot inclòs.

	Lon	Ample	Alt	Quantia	
Rasa	42	0,600	0,400	0,200	2,02
Mur	42	0,100	0,700	0,100	0,29

TOTAL AMIDAMENT 2,31

Obra	01	PRESSUPOST 1500010053
ÀMBIT	01	AREA 4.9
Capítol	12	ENJARDINAMENT
Subcapítol	01	PROTECCIÓ VEGETACIÓ EXISTENT

NUM	CODI	UA	DESCRIPCIÓ	UT	LLARG	AMPLE	ALT	TOTAL
-----	------	----	------------	----	-------	-------	-----	-------

1 HRE2I010 m Protecció de troncs, mitjançant tancat de fins a 2 m d'alçada, format per entabillat reomplert amb gomes. Inclou subministrament i col·locació de tots els materials i treballs necessaris per a la seva completa col·locació. Tot inclòs i completament acabat.

	ut			
plaça Sud	5			5,00

TOTAL AMIDAMENT 5,00

Obra	01	PRESSUPOST 1500010053
ÀMBIT	01	AREA 4.9
Capítol	12	ENJARDINAMENT
Subcapítol	02	PREPARACIÓ DEL TERRENY

NUM	CODI	UA	DESCRIPCIÓ	UT	LLARG	AMPLE	ALT	TOTAL
-----	------	----	------------	----	-------	-------	-----	-------

1 FR2B1105 m2 Anivellament i repassada del terreny per a obtenir el perfil d'acabat, amb mitjans manuals, per a un pendent inferior al 12 %

	ut	sup		
Plaça Nord	1	68,000		68,00
	1	35,000		35,00

Parterres	1	41,000		41,00
	1	70,000		70,00

Escossells Plaça Sud	1	41,000		41,00

TOTAL AMIDAMENT 255,00

2 FR3PI020 m3 Aportació i estesa d'enceball per a la formació de llit de sembra, inclou subministrament, incorporació al sòl i perfilat final.

AMIDAMENTS

	ut	sup		
Plaça Nord	1	68,000	0,100	6,80
	1	35,000	0,100	3,50

Parterres	1	41,000	0,100	4,10
	1	70,000	0,100	7,00

Escossells Plaça Sud	1	41,000	0,100	4,10

TOTAL AMIDAMENT 25,50

3 FR3PI030 m3 Aportació i estesa de terra adobada i garvellada, de textura franc-sorrenca, amb un contingut mínim de matèria orgànica d'un 3%, prèvia acceptació d'una mostra significativa per part de la direcció facultativa.

	ut	sup		
Plaça Nord	1	68,000	0,100	6,80
	1	35,000	0,100	3,50

Parterres	1	41,000	0,100	4,10
	1	70,000	0,100	7,00

Escossells Plaça Sud	1	41,000	0,100	4,10

TOTAL AMIDAMENT 25,50

4 FR3SIR20 m3 Mulch a base de triturats de restes d'esporga, de 6 a 8 cm de diàmetre i d'1 a 2 cm de gruix, en formació de capa de 10 cm, el material ha de ser exempt d'elements contaminants com terra, papers, plàstics, inclou subministrament, transport, tractament herbicida i estesa, prèvia aprovació del material per part de la direcció facultativa abans del seu subministrament.

	ut	sup		
Plaça Nord	1	68,000	0,050	3,40
	1	35,000	0,050	1,75

Parterres	1	41,000	0,050	2,05
	1	70,000	0,050	3,50

Escossells Plaça Sud	1	41,000	0,050	2,05

TOTAL AMIDAMENT 12,75

Obra	01	PRESSUPOST 1500010053
ÀMBIT	01	AREA 4.9
Capítol	12	ENJARDINAMENT
Subcapítol	03	SUBMINISTRAMENT

NUM	CODI	UA	DESCRIPCIÓ	UT	LLARG	AMPLE	ALT	TOTAL
-----	------	----	------------	----	-------	-------	-----	-------



TIPUS DOCUMENT Projecte	EXPEDIENT GESUR 87/2022	DOCUMENT
ALTRES DADES Codi de verificació: 15251120776360132472 Data d'emissió: 20/05/2024 12:03:15	TIPUS / SUBTIPUS Expedients de Gestió Urbanística Projectes d'urbanització i recepció d'obres	

AMIDAMENTS

1	FR44623E	u	Subministrament d'Olea europaea de perímetre de 30 a 35 cm, en contenidor de més de 80 l						
			Plaça Sud	ut					
			Olivera	1					1,00
TOTAL AMIDAMENT									1,00
2	FR427D3	u	Subministrament de Citrus sinensis de perímetre de 18 a 20 cm, en contenidor de 50 l						
			Placeta Nord	ut					
			Llimoner	1					1,00
TOTAL AMIDAMENT									1,00
3	PR421-8U	u	Subministrament de Ceratonia siliqua de perímetre de 18 a 20 cm, en contenidor de 50 l						
			Placeta Nord	ut					
			Garrofer	1					1,00
TOTAL AMIDAMENT									1,00
4	PR44G-8	u	Subministrament de Punica granatum de perímetre de 12 a 14 cm, amb pa de terra de diàmetre mínim 39 cm i profunditat mínima 27,3 cm segons fórmules NTJ						
			Placeta Nord	ut					
			Magraner	1					1,00
TOTAL AMIDAMENT									1,00
5	PR4HU-X	u	Subministrament de Salvia Jamensis en cont 10l						
			Parterre Nord	Unit	Superfície	Ample	Alçada		
				4	13,000				52,00
TOTAL AMIDAMENT									52,00
6	PR4HU-X	u	Subministrament de Pennisetum SP en cont de 10l						
			Parterre Nord	Unit	Superfície	Ample	Alçada	Total	
				6	31,000				186,00
TOTAL AMIDAMENT									186,00
7	PR4D7-X0	u	Subministrament de Carex Comans en cont 10l						
			Parterre Nord	Unit	Longitud	Ample	Alçada	Total	
				6	20,000				120,00
TOTAL AMIDAMENT									120,00
Obra	01	PRESSUPOST 1500010053							
ÀMBIT	01	AREA 4.9							
Capítol	12	ENJARDINAMENT							
Subcapítol	05	PLANTACIÓ							

Document IV. Pressupost

41

AMIDAMENTS

NUM	CODI	UA	DESCRIPCIÓ	UT	LLARG	AMPLE	ALT	TOTAL
1	FR64I020	u	Obertura de clot de 1x1x1 m i plantació d'arbre de perímetre superior a 25 cm presentat en pa de terra protegit amb malla o arbre de més de 3 m d'alçada presentat en pa de terra enquistat, inclou adobament de plantació a base de 250 g/arbre d'adob químic complex del tipus 12-12-17-2 mg i adobament orgànic a base de 5 kg/arbre de compost amb un contingut mínim de matèria orgànica d'un 40% i 5,4% d'àcids húmics i reg de plantació.					
			Plaça Sud	ut				
			Olivera	1				1,00
			Placeta Nord	ut				
			Magraner	1				1,00
			Llimoner	1				1,00
			Garrofer	1				1,00
TOTAL AMIDAMENT								4,00
2	FR61236A	u	Plantació d'arbre planifoli amb pa de terra o contenidor, de 18 a 25 cm de perímetre de tronc a 1 m d'alçada (a partir del coll de l'arrel), excavació de clot de plantació de 120x120x80 cm amb mitjans mecànics, en un pendent inferior al 25 %, reblert del clot amb substitució total de terra de l'excavació per terra de jardineria, primer reg i càrrega de les terres sobrants a camió					
			Placeta Nord	ut				
			Magraner	1				1,00
			Llimoner	1				1,00
			Garrofer	1				1,00
TOTAL AMIDAMENT								3,00
3	FR61258A	u	Plantació d'arbre planifoli amb pa de terra o contenidor, de 35 a 50 cm de perímetre de tronc a 1 m d'alçada (a partir del coll de l'arrel), excavació de clot de plantació de 150x150x100 cm amb mitjans mecànics, en un pendent inferior al 25 %, reblert del clot amb substitució total de terra de l'excavació per terra de jardineria, primer reg i càrrega de les terres sobrants a camió					
			Plaça Sud	ut				
			Olivera	1				1,00
TOTAL AMIDAMENT								1,00
4	FRZ2X001	u	Sistema d'aspratge format per tres pals tornejats amb punta de fusta tractada a l'autoclau, de secció circular de 6 cm de diàmetre i 2 m de llargària, enterrats 1 m, amb tres lligams de 60 cm de llargària i 2,5 cm d'amplada tipus cinta de persiana de color ocre. Inclou subministrament i col·locació. Tot inclòs completament acabat.					
			Placeta Nord	ut				
			Magraner	1				1,00
			Llimoner	1				1,00
			Garrofer	1				1,00
			Olivera	1				1,00
TOTAL AMIDAMENT								4,00

Document IV. Pressupost

42



TIPUS DOCUMENT Projecte	EXPEDIENT GESUR 87/2022	DOCUMENT
ALTRES DADES Codi de verificació: 15251120776360132472 Data d'emissió: 20/05/2024 12:03:15	TIPUS / SUBTIPUS Expedients de Gestió Urbanística Projectes d'urbanització i recepció d'obres	

AMIDAMENTS

5 FR66I004 u Obertura de clot de 0,3x0,3x0,3 m i plantació d'arbrust presentat en contenidor o amb arrel nua, inclou adobat òrgano-mineral a base d'incorporar al sòl 50 g d'adob químic complex del tipus 12-12-17-2 mgo i 200 g d'adob orgànic tipus compost, formació d'escocell i reg de plantació.

	Unit	Longitud	Ample	Alçada	Total
Carens Comans	120				120,00
Salvia Jamensis	52				52,00
Penisetum SP	186				186,00

TOTAL AMIDAMENT 358,00

6 FR6PI001 u Transplantament d'arbre existent de 18-20 cm de perímetre de tronc a 1 m de terra, amb mitjans mecànics i seguint les indicacions de la NTJ 08e. Inclou esporga, formació de pa de terra, extracció, càrrega i descàrrega, transport dins de l'obra, excavació del clot de plantació, plantació i reg de plantació. Tot inclòs completament acabat.

AMIDAMENT DIRECTE 1,00

Obra	01	PRESSUPOST 1500010053
ÀMBIT	01	AREA 4.9
Capítol	13	SENYALITZACIÓ I BARANES
Subcapítol	01	SENYALITZACIÓ HORIZONTAL

NUM	CODI	UA	DESCRIPCIÓ	UT	LLARG	AMPLE	ALT	TOTAL
-----	------	----	------------	----	-------	-------	-----	-------

1 FBA1IR35 m Pintat sobre paviment de marca vial longitudinal contínua per a ús permanent i retrorreflectant en sec, amb humitat i amb pluja, tipus P-RR, de 10 cm d'amplària, amb termoplàstic d'aplicació en calent de color blanc i microesferes de vidre 100% reciclat, aplicada mecànicament mitjançant polvorització amb màquina autopropulsada; inclou premarcatge, segons plànols. Tot inclòs.

	Unit	Longitud	Ample	Alçada	Total
Linea Continua Sud Carrer Santo Domingo	1	6,000			6,00
Delimitació cordons estacionament	3	8,000			24,00

TOTAL AMIDAMENT 30,00

2 FBA1IR40 m Pintat sobre paviment de marca vial longitudinal discontinua per a ús permanent i retrorreflectant en sec, amb humitat i amb pluja, tipus P-RR, de 10 cm d'amplària, amb termoplàstic d'aplicació en calent de color blanc i microesferes de vidre 100% reciclat, aplicada mecànicament mitjançant polvorització amb màquina autopropulsada; inclou premarcatge, segons plànols. Tot inclòs.

	Unit	Longitud	Ample	Alçada	Total
Places aparcament Santo Domingo	1	33,000			33,00
		41,000			41,00

TOTAL AMIDAMENT 74,00

3 FBA3IR02 m2 Pintat sobre paviment de pas de vianants per a ús permanent i retrorreflectant en sec, amb humitat i amb pluja, tipus P-RR, amb pintura acrílica de color blanc i microesferes de vidre 100% reciclat, aplicada amb màquina d'accionament manual; inclou premarcatge, segons plànols. Tot inclòs

	Unit	Superfície	Ample	Alçada	Total
Pasos de vianants	2	12,000			24,00

Document IV. Pressupost

43

AMIDAMENTS

TOTAL AMIDAMENT 24,00

4 FBA3IR01 m2 Pintat sobre paviment de símbols i marques vials superficials per a ús permanent i retrorreflectant en sec, amb humitat i amb pluja, tipus P-RR, amb pintura acrílica de color blanc i microesferes de vidre 100% reciclat, aplicada amb màquina d'accionament manual; inclou premarcatge, segons plànols. Tot inclòs.

	Unit	Superfície	Ample	Alçada	Total
cebrejats delimitadors estacionament	3	2,800			8,40

Zonej no aparcare Mare de Deu del Cami 1 23,000 23,00

TOTAL AMIDAMENT 31,40

5 FBA1I011 m Pintat sobre paviment de marca vial longitudinal contínua per a senyalització provisional d'obra, retrorreflectant en sec, tipus P-R, de 10 cm d'amplària, amb pintura acrílica de color groc i microesferes de vidre, aplicada mecànicament mitjançant polvorització amb màquina autopropulsada, inclou premarcatge, segons plànols. Tot inclòs.

	Unit	Longitud	Ample	Alçada	Total
Plaça minusvàlids Carrer Santo Domingo	1	9,000			9,00

TOTAL AMIDAMENT 9,00

6 FZP1050P PA PARTIDA ALÇADA D'ABONAMENT INTEGRAL PER TRANSPORT I DESPLAÇAMENT TOTA LA MAQUINÀRIA PER A PINTURA A TOTA L'OBRA, INCLOS TOTS ELS DESPLAÇAMENTS INTERIORS, ENTRE TRAM I TRAM, RETIRADA A MAGATZEM I TORNADA A OBRA TANTES VEGADES COM LA PLANIFICACIÓ I EVOLUCIÓ DE L'OBRA NECESSITI, MUNTATGES, DESMUNTATGES, ADAPTACIONS, PREPARACIONS, NETEJES I QUALSEVOL OPERACIÓ NECESSARIA, TOT INCLÒS.

	Unit	Longitud	Ample	Alçada	Total
Preu per partida	1				1,00

TOTAL AMIDAMENT 1,00

Obra	01	PRESSUPOST 1500010053
ÀMBIT	01	AREA 4.9
Capítol	13	SENYALITZACIÓ I BARANES
Subcapítol	02	SENYALITZACIÓ VERTICAL

NUM	CODI	UA	DESCRIPCIÓ	UT	LLARG	AMPLE	ALT	TOTAL
-----	------	----	------------	----	-------	-------	-----	-------

1 FBB1I080 u Placa circular per a senyals de trànsit, d'alumini anoditzat, de 60 cm de diàmetre, acabada amb làmina retrorreflectora classe RA1. Inclou subministrament, peces de subjecció i col·locació. Completament acabat, segons plànols.

	Unit	Longitud	Ample	Alçada	Total
Limit velocitat 30	1				1,00

TOTAL AMIDAMENT 1,00

2 FBB1I095 u Placa octogonal per a senyals de trànsit, d'alumini anoditzat, de 60 cm de diàmetre, acabada amb làmina retrorreflectora classe RA1. Inclou subministrament, peces de subjecció i col·locació. Completament acabat, segons plànols.

	Unit	Longitud	Ample	Alçada	Total
Senyal STOP Santo Domingo Sud	1				1,00

Document IV. Pressupost

44



TIPUS DOCUMENT Projecte	EXPEDIENT GESUR 87/2022	DOCUMENT
ALTRES DADES Codi de verificació: 15251120776360132472 Data d'emissió: 20/05/2024 12:03:15	TIPUS / SUBTIPUS Expedients de Gestió Urbanística Projectes d'urbanització i recepció d'obres	

AMIDAMENTS

		TOTAL AMIDAMENT	1,00
3	FBB2I045 u Placa rectangular per a senyals de trànsit, d'alumini anoditzat, de 60x90 cm de costat, acabada amb làmina retrorreflectora classe RA1. Inclou subministrament, peces de subjecció i col·locació. Completament acabat, segons plànols.	Unit Longitud Ample Alçada Total	
	Pas de vianants	2	2,00
		TOTAL AMIDAMENT	2,00
4	FBB1I065 u Placa triangular per a senyals de trànsit, d'alumini anoditzat, de 70 cm de costat, acabada amb làmina retrorreflectora classe RA1. Inclou subministrament, peces de subjecció i col·locació. Completament acabat, segons plànols.	AMIDAMENT DIRECTE 0,00	
5	FBBZIR40 u Suport de perfil d'acer galvanitzat CPN-150 per a senyalització vertical de 4 m, inclosa obra. Inclou subministrament, dau de formigó reciclat HRM-20/B/20/I i col·locació. Completament acabat, segons plànols.	Unit Longitud Ample Alçada Total	
	Senyalització varia	4	4,00
		TOTAL AMIDAMENT	4,00

Obra	01	PRESSUPOST 1500010053
ÀMBIT	01	AREA 4.9
Capítol	13	SENYALITZACIÓ I BARANES
Subcapítol	03	BARANES

NUM	CODI	UA	DESCRIPCIÓ	UT	LLARG	AMPLE	ALT	TOTAL
1	PB12-DIR	m	Barana d'acer galvanitzat, amb passamà, travesser inferior, muntants cada 100 cm i brèndoles cada 12 cm, de 100 cm d'alçada, ancorada a l'obra amb morter	Unit Longitud Ample Alçada Total	1	3,000		3,00
		TOTAL AMIDAMENT						3,00
2	FB12I030	m	Barana metàl·lica per a protecció amb muntants de xapa d'acer S 355 de 8 mm de gruix, amb una capa d'emprimació antioxidant i pintada amb dues capes de pintura esmalt, inclòs passamà tubular d'acer inoxidable de D=60 mm i 4 mm de gruix, i cinc travessers d'acer inoxidable de D=20 mm, segons plànols. Inclou subministrament i col·locació, dau de formigó si s'escau i ancoratges. Tot inclòs completament acabat.	Unit Longitud Ample Alçada Total	2	3,000		6,00
			Escala Plaça Nord					
		TOTAL AMIDAMENT						6,00

Obra	01	PRESSUPOST 1500010053
ÀMBIT	01	AREA 4.9
Capítol	14	EQUIPAMENT I MOBILIARI URBÀ
Subcapítol	01	EQUIPAMENT PER A PARCS INFANTILS

NUM	CODI	UA	DESCRIPCIÓ	UT	LLARG	AMPLE	ALT	TOTAL
-----	------	----	------------	----	-------	-------	-----	-------

Document IV. Pressupost

45

AMIDAMENTS

1	FQAFX00	u	Subministre i muntatge de Joc infantil tipus equilibri format per 8 troncs baixos d'equilibri, de fusta de castanyer, d'entre 70-80 cms. Inclou els mitjans humans i materials per al seu correcte transport i muntatge. Això inclou excavació i formigonat.	AMIDAMENT DIRECTE		1,00
2	FQAFX00	u	Subministrament i muntatge de JocJ858 Muelle de Proludic o similar. Inclou la totalitat dels mitjans materials, humans i auxiliars necessari per a la seva correcta fixació segons normativa d'aplicació	AMIDAMENT DIRECTE		1,00
3	FQA2IR70	u	Figura de molla tipus 'Iris' o equivalent. Inclou excavació, càrrega de les terres per al seu transport, empotrament amb fonament de formigó HRM-20/P/20/I, subministrament, col·locació i muntatge amb tot tipus de peces especials i cargols. Tot inclòs completament acabat.	AMIDAMENT DIRECTE		1,00

Obra	01	PRESSUPOST 1500010053
ÀMBIT	01	AREA 4.9
Capítol	14	EQUIPAMENT I MOBILIARI URBÀ
Subcapítol	02	MOBILIARI URBÀ

NUM	CODI	UA	DESCRIPCIÓ	UT	LLARG	AMPLE	ALT	TOTAL
1	FQ21I010	u	Paperera tipus 'Barcelona' o equivalent, de 40 cm de diàmetre i 1m d'alçada, formada per planxa metàl·lica perforada, amb dos peus, abatible, galvanitzada i pintada amb dues capes d'imprimació antioxidant i dues capes d'acabat amb pintura tipus 'oxiron' o equivalent. Inclou subministrament, col·locació, excavació, càrrega del material sobrant per al seu transport, i ancoratge amb daus de formigó. Tot inclòs completament acabat.	AMIDAMENT DIRECTE		3,00		
2	FQ11VB21	u	Banc tipus NEOROMÀNTIC CLASSIC/LIVIANO de SANTA COLE o equivalent, llargària 1,75 m, de fusta tropical certificada FSC i tractament protector fungicida, insecticida i hidrofugant, estructura de fosa d'alumini acabada granallada amb protecció antioxidant i cargoleria amb protecció antioxidant, fixat mecànicament al paviment	AMIDAMENT DIRECTE		4,00		
3	FQ11X004	u	Recol·locació banc existent	AMIDAMENT DIRECTE		1,00		
4	FQ11X001	u	Banc tipus Banc "Bancal" amb respallter. Inclou subministrament, col·locació, excavació, càrrega del material sobrant per al seu transport, i ancoratge amb daus de formigó. Tot inclòs completament acabat.	Unit Longitud Ample Alçada Total				
			Banc Plaça Sud façana	3				3,00
		TOTAL AMIDAMENT						3,00

Obra	01	PRESSUPOST 1500010053
ÀMBIT	01	AREA 4.9
Capítol	18	GESTIÓ DE RESIDUS

NUM	CODI	UA	DESCRIPCIÓ	UT	LLARG	AMPLE	ALT	TOTAL
-----	------	----	------------	----	-------	-------	-----	-------

1	PPA0003	PA	Partida alçada a justificar per a la gestió de residus de la obra, segons estudi de gestió de residus					
---	---------	----	---	--	--	--	--	--

Document IV. Pressupost

46



TIPUS DOCUMENT Projecte	EXPEDIENT GESUR 87/2022	DOCUMENT
ALTRES DADES Codi de verificació: 15251120776360132472 Data d'emissió: 20/05/2024 12:03:15	TIPUS / SUBTIPUS Expedients de Gestió Urbanística Projectes d'urbanització i recepció d'obres	

AMIDAMENTS

		AMIDAMENT DIRECTE		1,00		
2	P2RM-EU m3 Matxucueig material petri a l'obra amb matxucadora de residus petris, sobre erugues amb capacitat per a tractar de 9 a 22 t/h, autopropulsada, amb cinta transportadora per a carregar material triturat sobre camió o contenidor	long	sup	gruix		
	enderroc MBC		1.290,800	0,100	129,08	
	fressat		541,000	0,050	27,05	
		TOTAL AMIDAMENT		156,13		
3	P2R3-HIH m3 Transport de terres no contaminades a obra exterior o centre de valorització, amb camió de 12 t i temps d'espera per a la càrrega amb mitjans mecànics, amb un recorregut de més de 15 i fins a 20 km	vol	esponj	long		
	terres per a caixa paviments	625	1,200		750,35	
	terres pluvials-residuals	10	1,200		11,52	
		643	1,200		771,76	
	terres enllumenat		1,200	16,000	1,92	
			1,200	108,000	9,72	
	terres AP		1,200	26,000	4,68	
			1,200	314,000	28,26	
	terres BT		1,200	18,000	2,16	
			1,200	313,000	28,17	
	terres Telecos		1,200	316,000	26,54	
	terres GAS		1,200	12,000	1,44	
			1,200	284,000	25,56	
		TOTAL AMIDAMENT		1.662,08		
4	P2RB-HIF m3 Disposició de terres no contaminades de densitat aparent 1,6 t/m3, a valoritzador de materials naturals excavats amb codi VNME	vol	esponj	long		
	terres per a caixa paviments	625	1,200		750,35	
	terres pluvials-residuals	10	1,200		11,52	
		643	1,200		771,76	
	terres enllumenat		1,200	16,000	1,92	
			1,200	108,000	9,72	
	terres AP		1,200	26,000	4,68	
			1,200	314,000	28,26	
	terres BT		1,200	18,000	2,16	
			1,200	313,000	28,17	
	terres Telecos		1,200	316,000	26,54	
	terres GAS		1,200	12,000	1,44	
			1,200	284,000	25,56	
		TOTAL AMIDAMENT		1.662,08		
5	P2R5-DT1 m3 Transport de residus a instal·lació autoritzada de gestió de residus, amb camió de 12 t i temps d'espera per a la càrrega a màquina, amb un recorregut de més de 15 i fins a 20 km	long	sup	vol	esponj	
	enderroc murs			46,200	1,400	64,68
	enderroc fonaments			32,220	1,400	45,11

Document IV. Pressupost

47

AMIDAMENTS

enderroc paret de bloc	7,230	0,200	1,400	2,02		
enderroc elements lineals	872	0,090	1,400	109,81		
enderroc pav peces	1.050,000	0,160	1,400	235,20		
enderroc elements sanejament	27	0,420	1,400	15,88		
enderroc claveguera	218	0,060	1,400	18,31		
TOTAL AMIDAMENT				491,01		
6	P2RA-EU m3 Disposició controlada en dipòsit autoritzat inclòs el cànon sobre la deposició controlada dels residus de la construcció, segons la LLEI 8/2008, de residus barrejats inerts amb una densitat 1 t/m3, procedents de construcció o demolició, amb codi 17 01 07 segons la Llista Europea de Residus	long	sup	vol	esponj	
	enderroc murs			46,200	1,400	64,68
	enderroc fonaments			32,220	1,400	45,11
	enderroc paret de bloc		7,230	0,200	1,400	2,02
	enderroc elements lineals	872	0,090	1,400	109,81	
	enderroc elements sanejament	27	0,420	1,400	15,88	
	enderroc claveguera	218	0,060	1,400	18,31	
TOTAL AMIDAMENT				255,81		
7	P2RA-EU m3 Disposició controlada en dipòsit autoritzat inclòs el cànon sobre la deposició controlada dels residus de la construcció, segons la LLEI 8/2008, de residus de formigó inerts amb una densitat 1,45 t/m3, procedents de construcció o demolició, amb codi 17 01 01 segons la Llista Europea de Residus	long	sup	vol	esponj	
	enderroc pav peces		1.050,000	0,160	1,400	235,20
TOTAL AMIDAMENT				235,20		
8	F2RAI0E0 t Separació en obra, manteniment i senyalització del contenidor, transport, deposició controlada a centre de reciclatge o transferència de residus barrejats no perillosos a una distància menor de 25 km amb codi 170904 segons la Llista Europea de Residus (ORDEN MAM/304/2002). Inclou tota la documentació acreditativa del procés de deposició del residu. Tot inclòs.	long	sup	vol	esponj	
	Desmuntatge tanques	60	2,000	0,050	1,400	8,40
	Bancs	5		0,500	1,400	3,50
	Paperera	2		0,250	1,400	0,70
	Joc infantil	1		1,000	1,400	1,40
	Braços	2	15,000	0,010	1,400	0,32
	Columnes	6	2,000	0,040	1,400	0,67
	Subtotal					14,99
		-15				-14,99
		densitat				
		15	0,500			7,49
TOTAL AMIDAMENT				7,49		
Obra	01	PRESSUPOST 1500010053				
ÀMBIT	01	AREA 4.9				
Capítol	19	SEGURETAT I SALUT				
Subcapítol	01	PROTECCIONS INDIVIDUALS I COL·LECTIVES				

Document IV. Pressupost

48



TIPUS DOCUMENT Projecte	EXPEDIENT GESUR 87/2022	DOCUMENT
ALTRES DADES Codi de verificació: 15251120776360132472 Data d'emissió: 20/05/2024 12:03:15	TIPUS / SUBTIPUS Expedients de Gestió Urbanística Projectes d'urbanització i recepció d'obres	

AMIDAMENTS

NUM	CODI	UA	DESCRIPCIÓ	UT	LLARG	AMPLE	ALT	TOTAL
1	HQUAI010	u	Farmaciola amb reposició mensual del material durant el transcurs de l'obra, així com l'assessorament en seguretat i salut, i d'un servei mèdic d'empresa.					
AMIDAMENT DIRECTE								9,00
2	H140I010	u	Conjunt d'elements de protecció personal de qualitat adequada a les prestacions, amb reposició de totes aquelles peces que per motiu de treball tinguin un ràpid deteriorament, independentment de la durada de l'obra, sent reforçades quan hagin sofert algun tipus de desperfecte. Tots els elements compliran les normes tècniques vigents.					
AMIDAMENT DIRECTE								9,00

Obra 01 PRESSUPOST 1500010053
ÀMBIT 01 AREA 4.9
Capítol 19 SEGURETAT I SALUT
Subcapítol 02 TANCAMENTS

NUM	CODI	UA	DESCRIPCIÓ	UT	LLARG	AMPLE	ALT	TOTAL
1	H6AA2111	m	Tanca mòbil, de 2 m d'alçària, d'acer galvanitzat, amb malla electrosoldada de 90x150 mm i de 4.5 i 3.5 mm de D, bastidor de 3.5x2 m de tub de 40 mm de D, fixat a peus prefabricats de formigó, i amb el desmuntatge inclòs					
			long					
			límit Sud		77			77,00
					8			8,00
			contorn Placeta		35			35,00
TOTAL AMIDAMENT								120,00

2	H6AZ54A	u	Porta de planxa d'acer galvanitzat, d'amplària 1 m i alçària 2 m, amb bastiment de tub d'acer galvanitzat, per a tanca mòbil de malla metàl·lica, i amb el desmuntatge inclòs					
AMIDAMENT DIRECTE								1,00
3	H64Z1511	u	Porta de planxa nervada d'acer galvanitzat, d'amplària 5 m i d'alçària 2 m, amb bastiment de tub d'acer galvanitzat, per a tanca de planxa metàl·lica i amb el desmuntatge inclòs					
AMIDAMENT DIRECTE								1,00
4	P641-423	m	Tanca d'alçària 2 m, de planxa nervada d'acer galvanitzat, pals de tub d'acer galvanitzat col·locats cada 3 m sobre daus de formigó i amb el desmuntatge inclòs					
			long		80			80,00
TOTAL AMIDAMENT								80,00

Obra 01 PRESSUPOST 1500010053
ÀMBIT 01 AREA 4.9
Capítol 19 SEGURETAT I SALUT
Subcapítol 03 SENYALITZACIÓ PROVISIONAL

NUM	CODI	UA	DESCRIPCIÓ	UT	LLARG	AMPLE	ALT	TOTAL
1	HB2C1010	m	Subministrament i col·locació de tanca tipus New Jersey de formigó, amb el desmuntatge inclòs.					
			long					
			límit amb calçada Santo Domingo		125			125,00

Document IV. Pressupost

49

AMIDAMENTS

			cantonada amb c/Joan Alcover					25	25,00
TOTAL AMIDAMENT								150,00	
2	HBC1KJ0	m	Tanca mòbil metàl·lica de 2.5 m de llargària i 1 m d'alçària i amb el desmuntatge inclòs						
			perímetre vorera Mare de Déu del Camí						
			long		42		2,000		84,00
					69		2,000		138,00
					42		2,000		84,00
TOTAL AMIDAMENT								306,00	
3	HB2Z5021	u	Captallums barreres de seguretat flexibles amb làmina retrorreflectant classe RA3 a dues cares, fixat a la banda i amb el desmuntatge inclòs						
AMIDAMENT DIRECTE								50,00	
4	HBA3I010	m2	Pintat sobre paviment de faixes superficials, amb pintura reflectora, amb màquina d'accionament manual						
			simbol 30					sup	ut
					1		4,000		4,00
TOTAL AMIDAMENT								4,00	
5	HBB21201	u	Placa amb pintura reflectant de 60x60 cm, per a senyals de trànsit, fixada i amb el desmuntatge inclòs						
			sortida camions					ut	
								3,000	3,00
TOTAL AMIDAMENT								3,00	
6	PBBJ-567	u	Placa amb pintura reflectant circular de 60 cm de diàmetre, per a senyals de trànsit, fixada i amb el desmuntatge inclòs						
			velo 30					ut	
								3,000	3,00
TOTAL AMIDAMENT								3,00	
7	PBBJ-567	u	Placa amb pintura reflectant triangular de 70 cm de costat, per a senyals de trànsit, fixada i amb el desmuntatge inclòs						
			perill obres					ut	
								3,000	3,00
TOTAL AMIDAMENT								3,00	
8	HBBA151	u	Placa de senyalització de seguretat laboral, de planxa d'acer llisa serigrafiada, de 40x33 cm, fixada mecànicament i amb el desmuntatge inclòs						
AMIDAMENT DIRECTE								2,00	
9	HBC1230	u	Con de plàstic reflector de 50 cm d'alçària						
AMIDAMENT DIRECTE								50,00	
10	HBBZ1211	m	Suport rectangular d'acer galvanitzat de 100x50x3 mm col·locat a terra clavat i amb el desmuntatge inclòs						

Document IV. Pressupost

50



TIPUS DOCUMENT Projecte	EXPEDIENT GESUR 87/2022	DOCUMENT
ALTRES DADES Codi de verificació: 15251120776360132472 Data d'emissió: 20/05/2024 12:03:15	TIPUS / SUBTIPUS Expedients de Gestió Urbanística Projectes d'urbanització i recepció d'obres	

AMIDAMENTS

	long	ut	
sortida camions	4	3,000	12,00
velo 30	4	3,000	12,00
perill obres	4	3,000	12,00
TOTAL AMIDAMENT			36,00

Obra 01 PRESSUPOST 1500010053
ÀMBIT 01 AREA 4.9
Capítol 19 SEGURETAT I SALUT
Subcapítol 04 EQUIPAMENTS

NUM	CODI	UA	DESCRIPCIÓ	UT	LLARG	AMPLE	ALT	TOTAL
-----	------	----	------------	----	-------	-------	-----	-------

1	PQU-D-BI	mes	Lloguer de mòdul prefabricat per a equipament sanitaris a obra de 2,4x2,6 m amb tancaments formats per placa de dues planxes d'acer prelacat i aïllament interior de 40mm de gruix i paviment format per tauler aglomerat hidròfug amb acabat de PVC sobre xapa galvanitzada i llana mineral de vidre, instal·lació elèctrica 1 punt de llum, interruptor, endolls i protecció diferencial, i equipat amb 1 inodor, 2 dutxes, lavabo col·lectiu amb 1 aixeta i termos elèctric 50 litres					9,00
AMIDAMENT DIRECTE								9,00
2	PQU-D-BI	u	Transport, entrega, retirada, muntatge i desmuntatge de mòdul prefabricat per a equipament sanitaris a obra de 2,4x2,6 m amb tancaments formats per placa de dues planxes d'acer prelacat i aïllament interior de 40mm de gruix i paviment format per tauler aglomerat hidròfug amb acabat de PVC sobre xapa galvanitzada i llana mineral de vidre, instal·lació elèctrica 1 punt de llum, interruptor, endolls i protecció diferencial, i equipat amb 1 inodor, 2 dutxes, lavabo col·lectiu amb 1 aixeta i termos elèctric 50 litres					1,00
AMIDAMENT DIRECTE								1,00
3	PQUE-BIQ	mes	Lloguer de mòdul prefabricat per equipament de vestidors a obra de 8x2,4 m amb tancaments formats per placa de dues planxes d'acer prelacat i aïllament interior de 40mm de gruix i paviment format per tauler aglomerat hidròfug amb acabat de PVC sobre xapa galvanitzada i llana mineral de vidre, instal·lació elèctrica 2 punts de llum, interruptor, endolls i protecció diferencial					9,00
AMIDAMENT DIRECTE								9,00
4	PQUE-BIQ	u	Transport, entrega, retirada, muntatge i desmuntatge de mòdul prefabricat per equipament de vestidors a obra de 8x2,4 m amb tancaments formats per placa de dues planxes d'acer prelacat i aïllament interior de 40mm de gruix i paviment format per tauler aglomerat hidròfug amb acabat de PVC sobre xapa galvanitzada i llana mineral de vidre, instal·lació elèctrica 2 punts de llum, interruptor, endolls i protecció diferencial					1,00
AMIDAMENT DIRECTE								1,00
5	HQU2230	u	Armari metàl·lic individual de doble compartiment interior, de 0.4x0.5x1.8 m, col·locat i amb el desmuntatge inclòs					9,00
AMIDAMENT DIRECTE								9,00
6	HQU2570	u	Banc de fusta, de 3.5 m de llargària i 0.4 m d'amplària, amb capacitat per a 5 persones, col·locat i amb el desmuntatge inclòs					2,00
AMIDAMENT DIRECTE								2,00
7	HQU2AF0	u	Nevera elèctrica, de 100 l de capacitat, col·locada i amb el desmuntatge inclòs					1,00
AMIDAMENT DIRECTE								1,00

Document IV. Pressupost

51

AMIDAMENTS

8	HQU2GF0	u	Recipient per a recollida d'escombraries, de 100 l de capacitat, col·locat i amb el desmuntatge inclòs					1,00
AMIDAMENT DIRECTE								1,00
9	HM31161J	u	Extintor de pols seca, de 6 kg de càrrega, amb pressió incorporada, pintat, amb suport a la paret i amb el desmuntatge inclòs					1,00
AMIDAMENT DIRECTE								1,00

Obra 01 PRESSUPOST 1500010053
ÀMBIT 01 AREA 4.9
Capítol 19 SEGURETAT I SALUT
Subcapítol 05 FORMACIÓ DE SEGURETAT I SALUT

NUM	CODI	UA	DESCRIPCIÓ	UT	LLARG	AMPLE	ALT	TOTAL
-----	------	----	------------	----	-------	-------	-----	-------

1	H16F1004	h	Informació en Seguretat i Salut per als riscos específics de l'obra					36,00
AMIDAMENT DIRECTE								36,00
2	H16F1003	u	Reunió del comitè de Seguretat i Salut constituït per 6 persones					9,00
AMIDAMENT DIRECTE								9,00

Document IV. Pressupost

52



TIPUS DOCUMENT Projecte	EXPEDIENT GESUR 87/2022	DOCUMENT
ALTRES DADES Codi de verificació: 15251120776360132472 Data d'emissió: 20/05/2024 12:03:15	TIPUS / SUBTIPUS Expedients de Gestió Urbanística Projectes d'urbanització i recepció d'obres	

Amidaments auxiliars

Document IV. Pressupost

Aquest document és una còpia autèntica del document electrònic Ref. 15251120776360132472

L'autenticitat d'aquest document es pot comprovar a <https://serveis.reus.cat/cve> mitjançant el CVE:15251120776360132472

- CVE 15251120776360132472 Validar autenticitat en <https://serveis.reus.cat/cve>



TIPUS DOCUMENT Projecte	EXPEDIENT GESUR 87/2022	DOCUMENT
ALTRES DADES Codi de verificació: 15251120776360132472 Data d'emissió: 20/05/2024 12:03:15	TIPUS / SUBTIPUS Expedients de Gestió Urbanística Projectes d'urbanització i recepció d'obres	

Document IV. Pressupost

Aquest document és una còpia autèntica del document electrònic Ref. 15251120776360132472

L'autenticitat d'aquest document es pot comprovar a <https://serveis.reus.cat/cve> mitjançant el CVE:15251120776360132472

- CVE 15251120776360132472 Validar autenticitat en <https://serveis.reus.cat/cve>



TIPUS DOCUMENT Projecte	EXPEDIENT GESUR 87/2022	DOCUMENT
ALTRES DADES Codi de verificació: 15251120776360132472 Data d'emissió: 20/05/2024 12:03:15	TIPUS / SUBTIPUS Expedients de Gestió Urbanística Projectes d'urbanització i recepció d'obres	

Quadre de preus núm. 1

Document IV. Pressupost

Aquest document és una còpia autèntica del document electrònic Ref. 15251120776360132472

L'autenticitat d'aquest document es pot comprovar a <https://serveis.reus.cat/cve> mitjançant el CVE:15251120776360132472

- CVE 15251120776360132472 Validar autenticitat en <https://serveis.reus.cat/cve>



TIPUS DOCUMENT Projecte	EXPEDIENT GESUR 87/2022	DOCUMENT
ALTRES DADES Codi de verificació: 15251120776360132472 Data d'emissió: 20/05/2024 12:03:15	TIPUS / SUBTIPUS Expedients de Gestió Urbanística Projectes d'urbanització i recepció d'obres	

Aquest document és una còpia autèntica del document electrònic Ref. 15251120776360132472

L'autenticitat d'aquest document es pot comprovar a <https://serveis.reus.cat/cve> mitjançant el CVE:15251120776360132472

- CVE 15251120776360132472 Validar autenticitat en <https://serveis.reus.cat/cve>



TIPUS DOCUMENT Projecte	EXPEDIENT GESUR 87/2022	DOCUMENT
ALTRES DADES Codi de verificació: 15251120776360132472 Data d'emissió: 20/05/2024 12:03:15	TIPUS / SUBTIPUS Expedients de Gestió Urbanística Projectes d'urbanització i recepció d'obres	

QUADRE DE PREUS NÚM. 1

Preus aplicables a la valoració d'unitat d'obra totalment acabades

Els preus designats en lletra en aquest quadre, amb la rebaixa que resulten de la subhasta, són els que serveixen de base al contracta i de conformitat amb el que es disposa a les disposicions vigents, tocant a la matèria, el contractista no podrà reclamar que s'hi introdueixi cap modificació, sense cap pretext d'error o omissió.

Els preus del present quadre es refereixen a unitats d'obra totalment acabades. Per al càlcul de la proposició econòmica, s'haurà de tenir en compte que qualsevol material o treball necessari per al correcte acabament de la unitat d'obra, o per assegurar el perfecte funcionament de la unitat construïda en relació a la resta de construcció, es considerarà inclòs als preus unitaris del Contracte i no podrà ser objecte de sobrepreu. L'ocasional omissió dels esmentats materials o treballs al quadre de preus descompostos o als plànols, no podrà ser objecte de reclamació per considerar-se expressament inclòs als preus del contracte. Els materials i treballs esmentats són els necessaris per a la normativa més restrictiva actualment vigent i especialment la normativa esmentada al Plec de Condicions.



TIPUS DOCUMENT Projecte	EXPEDIENT GESUR 87/2022	DOCUMENT
ALTRES DADES Codi de verificació: 15251120776360132472 Data d'emissió: 20/05/2024 12:03:15	TIPUS / SUBTIPUS Expedients de Gestió Urbanística Projectes d'urbanització i recepció d'obres	

Aquest document és una còpia autèntica del document electrònic Ref. 15251120776360132472

L'autenticitat d'aquest document es pot comprovar a <https://serveis.reus.cat/cve> mitjançant el CVE:15251120776360132472

- CVE 15251120776360132472 Validar autenticitat en <https://serveis.reus.cat/cve>



TIPUS DOCUMENT Projecte	EXPEDIENT GESUR 87/2022	DOCUMENT
ALTRES DADES Codi de verificació: 15251120776360132472 Data d'emissió: 20/05/2024 12:03:15	TIPUS / SUBTIPUS Expedients de Gestió Urbanística Projectes d'urbanització i recepció d'obres	

QUADRE DE PREUS NÚMERO 1

NÚM.	CODI	UA	DESCRIPCIÓ	PREU
P-22	F228IR10	m3	Sorra de reciclat Sorra de material reciclat de formigó de 0 a 5 mm per a protecció de canonades, formant capa d'assentament i recobriment. Inclou subministrament i col·locació. Tot inclòs. (VINT-I-DOS EUROS AMB VUIT CÈNTIMS)	22,08
P-23	F2RAI0E0	t	Deposició reciclatge residu barrejat no perillós codi LER 170904, transport <25km Separació en obra, manteniment i senyalització del contenidor, transport, deposició controlada a centre de reciclatge o transferència de residus barrejats no perillosos a una distància menor de 25 km amb codi 170904 segons la Llista Europea de Residus (ORDEN MAM/304/2002). Inclou tota la documentació acreditativa del procés de deposició del residu. Tot inclòs. (CINQUANTA-QUATRE EUROS AMB VUITANTA-NOU CÈNTIMS)	54,89
P-24	F450IR20	m3	Formigó reciclat HRA-25/B/20/lla, fonaments Formigó reciclat HRA-25/B/20/lla per fonaments i encepats de consistència tova i grandària màxima del granulat 20 mm, abocat amb cubilot o bombament i vibrat. Tot inclòs. (CENT VINT-I-SIS EUROS AMB CINC CÈNTIMS)	126,05
P-25	F4B0I020	kg	Acer B 500 S Acer en barres corrugades B 500 S, de límit elàstic >= 500 N/mm2. Inclou subministrament i col·locació. Tot inclòs. (DOS EUROS AMB UN CÈNTIMS)	2,01
P-26	F618I070	m2	Paret de 20 cm de bloc foradat 40x20x20 cm, gris (2 cares vistes) Paret de 20 cm de gruix de bloc foradat de morter ciment, de 40x20x20 cm, llis, gris, de dues cares vistes, amb components hidrofugants, categoria I segons la norma UNE-EN 771-3, col·locat amb morter mixt 1:2:10 de ciment portland amb filler calçari (TRENTA-SIS EUROS AMB CINQUANTA CÈNTIMS)	36,50
P-27	F6A1IR15	m	Reixat h=2,0 m, malla galvanitzada simp.torsió, formigó HRM Reixat de 2 m d'alçària, de malla galvanitzada de simple torsió amb suports de tub de 65 mm de diàmetre galvanitzat, col·locats cada 3 m, 1 de vertical i cada 30 m, 2 en diagonal, ancorats dins de dau de formigó, inclou excavació i formigonat de la base amb formigó reciclat HRM-20/P/20/I, subministrament i col·locació. Tot inclòs completament acabat. (QUINZE EUROS AMB VINT-I-SET CÈNTIMS)	15,27
P-28	F931IR30	m3	Base granular 100% tot-u reciclat Base granular de tot-u reciclat compactada. Inclou subministrament, estesa, refí i compactació al 100% PM, i compactació superior al 98% del PM de la capa sub-base si s'escau. Tot inclòs. (TRENTZE EUROS AMB CINQUANTA-DOS CÈNTIMS)	13,52
P-29	F936X002	m2	Base formigó HM-20/P/20/I (gruix 20cms) Base de formigó HM-20/P/20/I per a paviments de vial, de consistència tova i grandària màxima del granulat 20 mm, 20 cm de gruix. Inclou subministrament, abocat des de camió, estesa i vibrat manual; acabat reglejat, part proporcional d'encofrat i formació de juntes. Tot inclòs completament acabat. (VINT-I-CINC EUROS AMB VINT-I-UN CÈNTIMS)	25,21
P-30	F961IR10	m	Vorada granítica 100x20x35 cm, base form.recicl.HRM-20 Vorada granítica, escairada i abuxardada de 100x20x35 cm. Inclou subministrament, col·locació amb base de formigó reciclat HRM-20 i p.p. de peces especials. Tot inclòs, completament acabat segons plànols. (SEIXANTA-QUATRE EUROS AMB DEU CÈNTIMS)	64,10
P-31	F961X002	m	Rigola granítica, escairada i abuxardada de 100x30x8 cm. Inclou subministrament, col·locació amb ba Rigola granítica, escairada i abuxardada de 100x30x8 cm. Inclou subministrament, col·locació amb base de formigó reciclat HRM-20 i p.p. de peces especials. Tot inclòs, completament acabat segons plànols. (SEIXANTA-CINC EUROS AMB QUARANTA-SET CÈNTIMS)	65,47

Document IV. Pressupost

3

QUADRE DE PREUS NÚMERO 1

NÚM.	CODI	UA	DESCRIPCIÓ	PREU
P-32	F965I065	m	Vorada prefabricada de formigó 100x8x20 cm. (*) Vorada prefabricada de formigó de 100x8x20 cm. Inclou subministrament, col·locació de la vorada amb base de formigó HM-20 i p.p. de peces especials. Tot inclòs, completament acabat segons plànols. (TRENTZE EUROS AMB TRENTA CÈNTIMS)	13,30
P-33	F965X001	m	Vorada pref. formigó tipus fiol 100x8x20 amb base HRM Vorada prefabricada de formigó tipus Fiol de 100x8x20 cm. Inclou subministrament, col·locació de la vorada amb base de formigó HRM-20 i p.p. de peces especials. Tot inclòs, completament acabat segons plànols. (VINT-I-TRES EUROS AMB SETANTA-TRES CÈNTIMS)	23,73
P-34	F967IR90	m	Vorada pref. formigó 100x17/18x28 amb rigola 30x30x8cm i base HRM Vorada prefabricada de formigó de 100x17/18x28 cm amb rigola de 30x30x8 cm. Inclou subministrament, col·locació de la vorada amb base de formigó reciclat HRM-20 i la rigola amb morter sobre la base de formigó, i p.p. de peces especials. Tot inclòs, completament acabat segons plànols. (TRENTA-QUATRE EUROS AMB CINQUANTA-VUIT CÈNTIMS)	34,58
P-35	F96AI002	m	Vorada acer galvanitzat de 20 cm d'alçària i 8 mm de gruix, base formigó Vorada metàl·lica d'acer galvanitzat de 20 cm d'alçària i 8 mm de gruix. Inclou subministrament, col·locació amb potes d'ancoratge cada 50 cm, amb base de formigó HM-20, i p.p. de peces especials, segons plànols. Tot inclòs completament acabat. (VINT-I-QUATRE EUROS AMB SEIXANTA-SET CÈNTIMS)	24,67
P-36	F974I015	m	Rigola de morter de ciment 30x30x8 cm (blanca) Rigola prefabricada de morter de ciment de 30x30x8 cm. Inclou subministrament i col·locació amb morter de ciment sobre base de formigó HM-20. Tot inclòs, completament acabat segons plànols de detall. (VINT-I-QUATRE EUROS AMB UN CÈNTIMS)	24,01
P-37	F981Y16A	m	Rampa p/gual,recta,peces pedra granit.serra+flamej.,60x40x10cm,s/base form.HNE-20/P/20+beurada Rampa per a gual de forma recta, de peces de pedra granítica serrada mecànicament i flamejada, de 60x40 cm i 10 cm de gruix, col·locades a truc de maceta sobre base de formigó HNE-20/P/20 i rejuntada amb beurada líquida de portland i neteja posterior (CENT CINQUANTA-SET EUROS AMB VUITANTA-UN CÈNTIMS)	157,81
P-38	F981Y1AA	m	Rampa p/gual,recta,peces pedra granit.serra+flamej.,120x40x10cm,s/base form.HNE-20/P/20+beurada Rampa per a gual de forma recta, de peces de pedra granítica serrada mecànicament i flamejada, de 120x40 cm i 10 cm de gruix, col·locades a truc de maceta sobre base de formigó HNE-20/P/20 i rejuntada amb beurada líquida de portland i neteja posterior (DOS-CENTS VINT-I-UN EUROS AMB QUARANTA-UN CÈNTIMS)	221,41
P-39	F981Y5A6	u	Capçal gual pedra granit.serra+flamej.,60x40cm,corba,1 peça,s/base form.HNE-20/P/20+beurada Capçal de gual de pedra granítica serrada mecànicament i flamejada, de 60x40 cm, amb la cantonada en forma corba, d'1 peça, col·locades a truc de maceta sobre base de formigó HNE-20/P/20 i rejuntada amb beurada líquida de portland i neteja posterior (CENT SET EUROS AMB SETANTA-SIS CÈNTIMS)	107,76
P-40	F981Y5AA	u	Capçal gual pedra granit.serra+flamej.,120x40cm,rect.,3 peces,s/base form.HNE-20/P/20+beurada Capçal de gual de pedra granítica serrada mecànicament i flamejada de 120x40 cm, amb la cantonada en forma rectangular, de 3 peces, col·locades a truc de maceta sobre base de formigó HNE-20/P/20 i rejuntada amb beurada líquida de portland i neteja posterior (CENT VINT-I-SIS EUROS AMB QUARANTA-VUIT CÈNTIMS)	126,48
P-41	F991IR50	m	Escocell acer galv., pletina h=20cm,g=8mm, i base HRM Escocell metàl·lic d'acer galvanitzat, format per pletina de 20 cm d'alçària i 8 mm de gruix amb potes d'ancoratge cada 0,50 m com a màxim, inclou base de formigó reciclat HRM-20, segons plànols de detall. Tot inclòs completament acabat. (VINT-I-DOS EUROS AMB SIS CÈNTIMS)	22,06

Document IV. Pressupost

4



TIPUS DOCUMENT Projecte	EXPEDIENT GESUR 87/2022	DOCUMENT
ALTRES DADES Codi de verificació: 15251120776360132472 Data d'emissió: 20/05/2024 12:03:15	TIPUS / SUBTIPUS Expedients de Gestió Urbanística Projectes d'urbanització i recepció d'obres	

QUADRE DE PREUS NÚMERO 1

NÚM.	CODI	UA	DESCRIPCIÓ	PREU
P-42	F9A11R00	m3	Paviment sauló reciclat Paviment de sauló procedent del reciclatge de residus de construcció i demolició, garbellat, compactat al 95% del PM, inclou l'anivellament i la formació dels pendents d'escolament. Tot inclòs. (DOTZE EUROS AMB SETZE CÈNTIMS)	12,16
P-43	F9E11020	m2	Rajol hidràulic de 20x20x4cm, gris (morter) Rajol hidràulic de 20x20x4 cm, de color gris, amb relleu de pastilles, tacs o ratllat, model a determinar per la D. O.. Inclou subministrament i col·locació a truc de maceta amb morter i beurada de ciment. Tot inclòs completament acabat, segons plànols de detall. (VINT-I-DOS EUROS AMB UN CÈNTIMS)	22,01
P-44	F9E11070	m2	Rajol hidràulic de 20x20x4cm, vermell (morter) Rajol hidràulic de 20x20x4 cm, de color vermell, amb relleu de pastilles, tacs o ratllat, model a determinar per la D. O.. Inclou subministrament i col·locació a truc de maceta amb morter i beurada de ciment. Tot inclòs completament acabat, segons plànols de detall. (VINT-I-TRES EUROS AMB SETANTA-UN CÈNTIMS)	23,71
P-45	F9E11085	m	Franja invidents, a=80cm, panot ratllat gris 20x20x4cm Franja per a invidents de 80 cm d'amplària, en vorera, amb panot ratllat de color gris, de 20x20x4 cm, classe 1a, preu superior, col·locat a truc de maceta amb morter mixt 1:0,5:4 i beurada de ciment pòrtland (TRENTA-UN EUROS AMB NORANTA-VUIT CÈNTIMS)	31,98
P-46	F9E1Y040	m2	Paviment panot p/vorera,gris,20x20x8cm,1a,preu sup.,col.mort.M-15+beurada Paviment de panot per a vorera, de color gris, de 20x20x4 cm, classe 1a, preu superior, col·locat a truc de maceta sobre morter pastat de resistència M-15, reblert de junts amb beurada de ciment pòrtland i neteja posterior (QUARANTA-SIS EUROS AMB NORANTA-DOS CÈNTIMS)	46,92
P-47	F9F5X001	m2	Paviment de peces prefabricades de formigó per a vorera sense trànsit, de 20x30 cm i 5 cm de gruix, Paviment de peces prefabricades de formigó per a vorera sense trànsit, de 20x30 cm i 5 cm de gruix, model Vulcano gris, de BREINCO o similar en qualitat, certificats i acabats, col·locades a truc de maceta sobre llit de fins a 3 cm de gruix de morter d'assentament de ciment pòrtland pastat M-15, a trencajunts, amb junt enrasat de fins a 5 mm d'amplària, executat amb separadors, reblert amb beurada de morter de ciment pòrtland i neteja mecànica de la beurada amb electroesponja, inclòs peces especials i peces d'ajust tallades en obra en els canvis de paviment o en entregues a pericons, pous, encintats, marxapeus, escocells, etc. (CINQUANTA-NOU EUROS AMB NORANTA-UN CÈNTIMS)	59,91
P-48	F9G11020	m2	Paviment formigó HA-30/B/20/IIa+E (gruix 15 cm) voreres Paviment continu de formigó HA-30/B/20/IIa+E, amb 15 cm de gruix, per a voreres i altres paviments, amb una resistència a la flexo-tracció HF-4 Mpa. Inclou subministrament, escampat amb bombeig, estesa i vibratge manual i mecànic, acabat superficial a definir per la D.O. (lliscat mecànic, rentat amb incorporació de desactivant i/o ratllat mecànic-manual); replanteig, l'encofrat amb bissells que sigui necessari pel propi paviment i per la formació d'escocells i la formació de junts oberts amb encofrat i bissells, i/o junts amb mitjans mecànics. Tot inclòs, completament acabat segons plànols. (VINT-I-CINC EUROS AMB SETZE CÈNTIMS)	25,16
P-49	F9G2X001	m2	Paviment de formigó color (gruix 20 cm) Paviment continu de formigó de color, de 20cm de gruix total, format per dues capes, una primera capa base de 15 cm de gruix de formigó HA-30/B/20/IIa+E amb una resistència a la flexo-tracció HF-4Mpa i una segona capa superior de 5 cm de gruix de formigó HM-30/B/20/IIa+E acolorit en massa, mitjançant la incorporació d'àrid de color i de 25 Kg/m3 d'additiu multifunció tipus "chomo" o equivalent, (que inclou colorant, fibres de polipropilè, additiu de gel-desgel, plastificant i antifluorescències) i de 4 Kg/m3 d'increment de colorant tipus "kaolor" amb acabat superficial rentat amb incorporació de desactivant. Inclou replanteig, l'encofrat que sigui necessari, malla electrosoldada de 150x150x6 mm. a la capa base, incorporació de fixador tipus oxilalex-2 entre les dues capes de formigó, la formació de junts amb mitjans mecànics i part proporcional d'encofrat amb bissells perimetrals. Tot inclòs, completament acabat. (QUARANTA-SIS EUROS AMB NORANTA-QUATRE CÈNTIMS)	46,94

Document IV. Pressupost

5

QUADRE DE PREUS NÚMERO 1

NÚM.	CODI	UA	DESCRIPCIÓ	PREU
P-50	F9H11R30	t	Aglomerat asfàltic trànsit AC 16 surf B50/70 D/S, granític, (reciclat fresat) Aglomerat asfàltic trànsit AC 16 surf B50/70 D/S granític, amb 5% de materials reciclats procedents de fresat, inclou subministrament, col·locació, regs de betum asfàltic, estesa i compactació. Tot inclòs completament acabat (SEIXANTA EUROS AMB NORANTA CÈNTIMS)	60,90
P-51	F9WZV02	u	Desmuntatge,col·locació p/situar a nova rasant reixes desguas,ob.rec.asfàltic, amb morter de ciment Desmuntatge i col·locació per a situar a nova rasant de reixes de desguàs en obres de recobriment asfàltic amb morter de ciment, inclou carrega manual de runa generada (TRENTA EUROS AMB VINT-I-VUIT CÈNTIMS)	30,28
P-52	FB121030	m	Barana metàl·lica amb muntants de xapa d'acer Barana metàl·lica per a protecció amb muntants de xapa d'acer S 355 de 8 mm de gruix, amb una capa d'emprimació antioxidant i pintada amb dues capes de pintura esmalt, inclòs passamà tubular d'acer inoxidable de D=60 mm i 4 mm de gruix, i cinc travessers d'acer inoxidable de D=20 mm, segons plànols. Inclou subministrament i col·locació, dau de formigó si s'escau i encoratges. Tot inclòs completament acabat. (CENT QUATRE EUROS AMB SETANTA-UN CÈNTIMS)	104,71
P-53	FBA11011	m	Línia contínua P-R 10 cm pintura acrílica groga Pintat sobre paviment de marca vial longitudinal contínua per a senyalització provisional d'obra, retrorreflectant en sec, tipus P-R, de 10 cm d'amplària, amb pintura acrílica de color groc i microesferes de vidre, aplicada mecànicament mitjançant polvorització amb màquina autopropulsada, inclou premarcatge; segons plànols. Tot inclòs. (ZERO EUROS AMB SEIXANTA-QUATRE CÈNTIMS)	0,64
P-54	FBA11R35	m	Línia contínua P-RR 10 cm pintura termoplàstica blanca microesferes de vidre reciclat Pintat sobre paviment de marca vial longitudinal contínua per a ús permanent i retrorreflectant en sec, amb humitat i amb pluja, tipus P-RR, de 10 cm d'amplària, amb termoplàstic d'aplicació en calent de color blanc i microesferes de vidre 100% reciclat, aplicada mecànicament mitjançant polvorització amb màquina autopropulsada; inclou premarcatge, segons plànols. Tot inclòs. (UN EUROS AMB ONZE CÈNTIMS)	1,11
P-55	FBA11R40	m	Línia discontinua P-RR 10 cm pintura termoplàstica blanca microesferes de vidre reciclat Pintat sobre paviment de marca vial longitudinal discontinua per a ús permanent i retrorreflectant en sec, amb humitat i amb pluja, tipus P-RR, de 10 cm d'amplària, amb termoplàstic d'aplicació en calent de color blanc i microesferes de vidre 100% reciclat, aplicada mecànicament mitjançant polvorització amb màquina autopropulsada; inclou premarcatge, segons plànols. Tot inclòs. (ZERO EUROS AMB NORANTA-SET CÈNTIMS)	0,97
P-56	FBA31R01	m2	Pintat símbols/marques s/paviment; P-RR pintura acrílica blanca microesferes de vidre reciclat Pintat sobre paviment de símbols i marques vials superficials per a ús permanent i retrorreflectant en sec, amb humitat i amb pluja, tipus P-RR, amb pintura acrílica de color blanc i microesferes de vidre 100% reciclat, aplicada amb màquina d'accionament manual; inclou premarcatge, segons plànols. Tot inclòs. (DOTZE EUROS AMB VINT-I-SET CÈNTIMS)	12,27
P-57	FBA31R02	m2	Pintat pas vianants s/paviment; P-RR pintura acrílica blanca microesferes de vidre reciclat Pintat sobre paviment de pas de vianants per a ús permanent i retrorreflectant en sec, amb humitat i amb pluja, tipus P-RR, amb pintura acrílica de color blanc i microesferes de vidre 100% reciclat, aplicada amb màquina d'accionament manual; inclou premarcatge, segons plànols. Tot inclòs (NOU EUROS AMB TRENTA CÈNTIMS)	9,30
P-58	FBB11065	u	Placa triangular p/senyal.tràn. alumini anoditzat,70cm,làm. retrorrefl.ci. RA1 Placa triangular per a senyals de trànsit, d'alumini anoditzat, de 70 cm de costat, acabada amb làmina retrorreflectora classe RA1. Inclou subministrament, peces de subjecció i col·locació. Completament acabat, segons plànols. (CENT QUARANTA-DOS EUROS AMB SETANTA-CINC CÈNTIMS)	142,75

Document IV. Pressupost

6



TIPUS DOCUMENT Projecte	EXPEDIENT GESUR 87/2022	DOCUMENT
ALTRES DADES Codi de verificació: 15251120776360132472 Data d'emissió: 20/05/2024 12:03:15	TIPUS / SUBTIPUS Expedients de Gestió Urbanística Projectes d'urbanització i recepció d'obres	

QUADRE DE PREUS NÚMERO 1

NÚM.	CODI	UA DESCRIPCIÓ	PREU
P-59	FBB1080	u Placa circ. p/senyal.tràn. alumini anoditzat d=60cm làm. retrorrefl. cl. RA1 Placa circular per a senyals de trànsit, d'alumini anoditzat, de 60 cm de diàmetre, acabada amb làmina retrorreflectora classe RA1. Inclou subministrament, peces de subjecció i col·locació. Completament acabat, segons plànols. (CENT SEIXANTA-SIS EUROS AMB CINQUANTA-SIS CÈNTIMS)	166,56
P-60	FBB1095	u Placa octogonal p/senyal.tràn.,alumini anoditzat, 60cm làm. retrorrefl. cl. RA1 Placa octogonal per a senyals de trànsit, d'alumini anoditzat, de 60 cm de diàmetre, acabada amb làmina retrorreflectora classe RA1. Inclou subministrament, peces de subjecció i col·locació. Completament acabat, segons plànols. (CENT CINQUANTA EUROS AMB QUARANTA-SIS CÈNTIMS)	150,46
P-61	FBB21045	u Placa rectang. p/senyal.tràn. alumini anoditzat,60x90cm,làm. retrorrefl.cl. RA1 Placa rectangular per a senyals de trànsit, d'alumini anoditzat, de 60x90 cm de costat, acabada amb làmina retrorreflectora classe RA1. Inclou subministrament, peces de subjecció i col·locació. Completament acabat, segons plànols. (DOS-CENTS SEIXANTA-QUATRE EUROS AMB QUARANTA-SIS CÈNTIMS)	264,46
P-62	FBBZIR40	u Suport d'acer galvanitzat CPN-150 de 4 m, amb formigó HRM Suport de perfil d'acer galvanitzat CPN-150 per a senyalització vertical de 4 m, inclosa obra. Inclou subministrament, dau de formigó reciclat HRM-20/B/20/I i col·locació. Completament acabat, segons plànols. (SETANTA-VUIT EUROS AMB CATORZE CÈNTIMS)	78,14
P-63	FD5JX001	u Subministre i execució d'embornal model compacte de fundició, reixa i caixa solidaris a la vegada mo Subministre i execució d'embornal model compacte de fundició, reixa i caixa solidaris a la vegada model SF 570 de la casa FDB o similar. Mides interiors 565x305x570mm, col·locada sobre base de formigó HM-20 de 15 cm (QUATRE-CENTS TRENTA EUROS AMB VINT-I-CINC CÈNTIMS)	430,25
P-64	FD5J-X00	u Connexió d'embornal a de pluvials. Inclòs subminitre i col·locació de tub de DN200mm de PEAD, junta Connexió d'embornal a de pluvials. Inclòs subminitre i col·locació de tub de DN200mm de PEAD, junta labiada de goma de connexió a col·lector i altres components necessaris. (CENT VUITANTA-SIS EUROS AMB VUITANTA-QUATRE CÈNTIMS)	186,84
P-65	FD5J-X00	u Connexió d'embornal a de pluvials. Inclòs subminitre i col·locació de tub de DN200mm de PEAD, junta Connexió d'embornal a de pluvials. Inclòs subminitre i col·locació de tub de DN400mm de PEAD, junta labiada de goma de connexió a col·lector i altres components necessaris. (CINC-CENTS VINT-I-SIS EUROS AMB VINT-I-CINC CÈNTIMS)	526,25
P-66	FD5J-X00	u Escomesa residuals <6m. per habitatges Escomesa de residuals per habitatges longitud<6m. Inclòs subminitre i col·locació de tub de DN200mm de PVC-U color teula, peça clip de PVC de connexió a col·lector i altres components necessaris. (QUATRE-CENTS NOU EUROS AMB DINOU CÈNTIMS)	409,19
P-67	FD5J-X00	u Escomesa residuals >6m. per habitatges Escomesa de residuals per habitatges longitud>6m. Inclòs subminitre i col·locació de tub de DN200mm de PVC-U color teula, peça clip de PVC de connexió a col·lector i altres components necessaris. (CINC-CENTS VUITANTA EUROS AMB QUARANTA-QUATRE CÈNTIMS)	580,44
P-68	FD7JI020	m Tub PEAD DN 400 mm (exterior) doble capa, SN 8, col.sorra Tub PEAD DN 400 mm (exterior), PN 0,5 (0,05N/mm ²), amb paret interna llisa i externa corrugada SN 8 kN/m ² , norma UNE-EN 13476-3. Inclou el subministrament, la col·locació i la unió entre tubs, assentat i recobert amb sorra. Tot inclòs completament acabat, segons plànols. (QUARANTA-TRES EUROS AMB SEIXANTA-TRES CÈNTIMS)	43,63

Document IV. Pressupost

7

QUADRE DE PREUS NÚMERO 1

NÚM.	CODI	UA DESCRIPCIÓ	PREU
P-69	FDD1R45	u Pou registre pref.de formigó reciclat, armat, D 1,20m (interior) h<3m Pou de registre prefabricat de formigó amb 10% d'àrids reciclats, armat, de 1,20 m de diàmetre interior, amb una profunditat màxima inferior a 3 m, per a tubs de formigó armat ASTM D. interior <= 800 mm. Inclou subministrament i col·locació, con de reducció, pates, marc circular o quadrat aparent (segons tipus de paviment), massissat i tapa rodona articulada amb tancament de bloqueig de fosa dúctil segons norma EN-124 classe D-400, segons detall. Tot inclòs completament acabat. (SET-CENTS NORANTA-DOS EUROS AMB SETANTA-SET CÈNTIMS)	792,77
P-70	FDG11001	m Canalització gas (sota vorera) Canalització per a conduccions de gas. Tot inclòs completament acabat, segons plànols. (sota vorera) (DISSET EUROS AMB QUINZE CÈNTIMS)	17,15
P-71	FDG11010	m Conducció BT (1 Circuit) sota vorera Conducció per a 1 circuit de baixa tensió, sota vorera. Inclou excavació, càrrega de la terra sobrant per al seu transport, reblert i compactat de rases, aportació de sorra, plaques de protecció de PE i cinta de senyalització de PE. Tot inclòs completament acabat, segons plànols. (SET EUROS AMB TRENTA-SIS CÈNTIMS)	7,36
P-72	FDG31015	m Passatubs PVC D110mm, prot.HM-20 Passatubs de PVC de D 110 mm, inclou excavació, subministrament, transport, col·locació i reblert amb solera i dau de recobriments de formigó HM-20/B/20/I. Tot inclòs completament acabat. (TRENTA-DOS EUROS AMB ONZE CÈNTIMS)	32,11
P-73	FDG510A4	m Canalització gas (sota calçada)+HM-20/B/20/I Canalització per a conduccions de gas, amb tub de protecció i protegit amb formió HM-20/B/20/I. Tot inclòs completament acabat, segons plànols. (sota calçada) (VINT-I-NOU EUROS AMB SETANTA-DOS CÈNTIMS)	29,72
P-74	FDG51R02	m Canalització 2 cond. 63 mm, tubs PEAD reciclat, formigó HRM-20/B/20/I Canalització amb prisma tubular formigonat, format per 2 tubs de PE (AD) 40% reciclat de DN 63 mm de doble capa segons norma UNE-EN 61386-24 i formigó reciclat HRM-20/B/20/I. Inclou excavació, càrrega de la terra sobrant per al seu transport, subministrament i col·locació dels tubs, rebliment de rasa amb estesa y compactació si s'escau, col·locació de cinta de senyalització, fils guia en cada conducte, banda de protecció, maniguets d'unió i mandrinat dels tubs. Tot inclòs completament acabat, segons plànols. (DIVUIT EUROS AMB CINQ CÈNTIMS)	18,05
P-75	FDG51R18	m Conducció BT (2 circuits), sota calçada, tub PE reciclat, formigó HRM-20/B/20/I Conducció per a 2 circuits de baixa tensió sota calçada. Inclou excavació, càrrega de la terra sobrant per al seu transport, reblert i compactat de rases, tubs de PE 40% reciclat diàmetre 160 mm, protegits amb formigó HRM-20/B/20/I i cinta de senyalització de PE. Tot inclòs completament acabat, segons plànols. (DISSET EUROS AMB VINT-I-NOU CÈNTIMS)	17,29
P-76	FDG51R27	m Canalització enllumenat públic (sota vorera), tub PEAD reciclat,sorra reciclada Canalització per a enllumenat públic sota vorera, inclosa excavació, sorra de granulat reciclat, tub de PEAD de DN 110 mm 40% reciclat i reblert compactat de rases. Tot inclòs completament acabat, segons plànols. (VUIT EUROS AMB SETANTA-DOS CÈNTIMS)	8,72
P-77	FDG51R28	m Canalització enllumenat públic (sota calçada), tub PEAD reciclat, formigó HRM-20/B/20/I Canalització per a enllumenat públic sota vorera, inclosa excavació, formigó reciclat HRM-20/B/20/I, tub de PEAD de DN 110 mm 40% reciclat i reblert compactat de rases. Tot inclòs completament acabat, segons plànols. (VINT-I-TRES EUROS AMB VUITANTA-UN CÈNTIMS)	23,81

Document IV. Pressupost

8



TIPUS DOCUMENT Projecte	EXPEDIENT GESUR 87/2022	DOCUMENT
ALTRES DADES Codi de verificació: 15251120776360132472 Data d'emissió: 20/05/2024 12:03:15	TIPUS / SUBTIPUS Expedients de Gestió Urbanística Projectes d'urbanització i recepció d'obres	

QUADRE DE PREUS NÚMERO 1

NÚM.	CODI	UA	DESCRIPCIÓ	PREU
P-78	FDGZBP0	M	Banda cont.plàstic,color morat,30cm,col·locada llarg rasa,50cm separació,p/malla senyalitzadora Banda contínua de plàstic de color morat (RAL PANTONE 514U) amb la inscripció -Ajuntament de Barcelona. Aigua no potable- de polietilè de baixa densitat ròmbica permetent el pas de l'aigua cap a la superfície en cas de fuga, de 30 cm d'amplària amb una separació de 50 cm entre cada inscripció, tot inclòs. (ZERO EUROS AMB TRENTA-SET CÈNTIMS)	0,37
P-79	FDGZIR20	m	Protecció conducció sota vial, amb formigó HRM Protecció de conducció sota vial per a tubs de PVC i PE, inclou el contratub de formigó o PE, el formigó HRM-20, i la senyalització del creuament, segons plànols de detall. Tot inclòs completament acabat. (VINT-I-SIS EUROS AMB VINT-I-NOU CÈNTIMS)	26,29
P-80	FDK2I052	u	Arqueta 60x60x90cm,paret 14cm maó,solera graves Arqueta de 60x60x90 cm de mides interiors, amb paret de 14 cm de gruix de maó calat, arrebossat i lliscat per l'interior amb formació de mitja canya de morter, i solera de graves de 0,30 m de gruix sobre una base de geotèxtil, inclou subministrament, transport i col·locació de tapa i bastiment de fosa, tot completament acabat. (DOS-CENTS CINQUANTA-UN EUROS AMB DOS CÈNTIMS)	251,02
P-81	FDK2IR10	u	Arqueta tipus I, amb formigó HRM Arqueta tipus I, d'obra de fàbrica o formigó HRM-20, inclou aquesta unitat la base del pou, l'arrebossat i lliscat si s'escau, marc i tapa, segons plànols de detall. Tot inclòs completament acabat. (DOS-CENTS CINQUANTA-CINC EUROS)	255,00
P-82	FDK2IR21	u	Arqueta registre per a enllumenat, amb formigó HRM Arqueta de registre per a canalització d'enllumenat, amb formigó reciclat HRM-20/B/20/I, tot inclòs, segons plànols. (DOS-CENTS CINC EUROS AMB VUITANTA-UN CÈNTIMS)	205,81
P-83	FDKRI010	u	Arranjament arqueta clavegueram o pou existent Arranjament, col·locació a cota i anivellament d'arqueta de clavegueram o pou existent. Tot inclòs completament acabat. (CENT QUARANTA-VUIT EUROS AMB SETANTA-VUIT CÈNTIMS)	148,78
P-84	FF32IR09	m	Conducció fosa DN 100 mm (interior), amb sorra reciclada Conducció amb tub de fosa de DN (interior) 100 mm, tipus K9 segons normes. Inclou el subministrament i la col·locació (assentat i recobert amb sorra reciclada), els elements d'unió, p.p. junts i peces especials. Tot inclòs completament acabat. (CINQUANTA-SET EUROS AMB VINT-I-NOU CÈNTIMS)	57,29
P-85	FFB2I080	m	Conducció PEBD PE-40 D50mm, PN 10bar Conducció de polietilè de 50 mm de diàmetre exterior, de baixa densitat PE-40 i 10 bar de pressió nominal, inclòs subministrament, col·locació, unió i p.p. peces especials. Tot inclòs completament acabat. (QUATRE EUROS AMB CINQUANTA-TRES CÈNTIMS)	4,53
P-86	FFB2X001	m	Conducció PEBD PE-40 D25mm, PN 10bar Conducció de polietilè de 25 mm de diàmetre exterior, de baixa densitat PE-40 i 10 bar de pressió nominal, inclòs subministrament, col·locació, unió i p.p. peces especials. Tot inclòs completament acabat. (TRES EUROS AMB QUARANTA-QUATRE CÈNTIMS)	3,44
P-87	FG31I005	m	Conductor Cu armat RVFV, 2x2,5mm2 Conductor de coure armat tipus RVFV 0,6/1 kV, secció 2x2,5 mm2. Inclou subministrament i col·locació. Tot inclòs. (UN EUROS AMB SEIXANTA-UN CÈNTIMS)	1,61
P-88	FG31I015	m	Conductor Cu armat RVFV, 4x6 mm2 Conductor de coure armat tipus RVFV 0,6/1 kV, secció 4x6 mm2. Inclou subministrament i col·locació. Tot inclòs. (TRES EUROS AMB TRENTA-VUIT CÈNTIMS)	3,38

Document IV. Pressupost

9

QUADRE DE PREUS NÚMERO 1

NÚM.	CODI	UA	DESCRIPCIÓ	PREU
P-89	FG38I020	m	Conductor nu de coure de 35 mm2 Conductor nu de coure de 35 mm2 de secció per a xarxa d'enllumenat. Inclou subministrament, col·locació connexions i proves. Tot inclòs. (SET EUROS AMB CINQUANTA CÈNTIMS)	7,50
P-90	FG39I010	m	Conductor BT Al, 3x240+150mm2 (1circuit) Conductor de baixa tensió d'alumini, de 3x240+150 mm2, inclòs jocs d'empalmadors. Inclou subministrament i col·locació. Tot inclòs. (1circuit) (VINT-I-DOS EUROS AMB TRES CÈNTIMS)	22,03
P-91	FGD2I010	u	Placa de terra Placa de terra connectada al punt de llum o centre de maniobra, inclou subministrament i col·locació, completament acabat, segons plànols. (QUARANTA-SET EUROS AMB DOTZE CÈNTIMS)	47,12
P-92	FGK2I010	m	Conductor mitja tensió Al 3x240mm2 (1circuit) Conductor mitja tensió de 3x240 mm2 Alumini. AT 18/30 kV inclòs jocs d'empalmadors i terminals connexió a cel·les centres de transformació. Inclou subministrament i col·locació. Tot inclòs. (1circuit) (QUARANTA-NOU EUROS AMB CINQUANTA-QUATRE CÈNTIMS)	49,54
P-93	FGKI010	u	Jocs empalmadors 3x1X240 mm2 Jocs d'empalmadors Al/Al per a cable 3x1x240 termoretràctil. Inclou subministrament i instal·lació. Tot inclòs completament acabat. (VUIT-CENTS TRENTA-UN EUROS AMB NOU CÈNTIMS)	831,09
P-94	FGZZI040	u	Projecte de legalització MT/BT/eletrificació zona (COMPLIMENTAR REDACTOR PROJECTE) Redacció del projecte elèctric de legalització de la xarxa de mitja i baixa tensió per a la electrificació del sector, d'acord amb les normes tècniques particulars de la companyia elèctrica de subministrament i visat pel col·legi professional corresponent. Inclou memòria amb càlculs, plec de condicions tècniques, pressupost, plànols i estudi de seguretat i salut. Tot inclòs (TRES MIL EUROS)	3.000,00
P-95	FGZZI080	u	Projecte de legalització 5-20kW d'enllumenat públic (COMPLIMENTAR REDACTOR PROJECTE) Redacció del projecte de legalització de l'enllumenat per a un armari de potència a legalitzar superior a 5 kW i inferior o igual a 20 kW; visat per un col·legi professional inclou el certificat final d'obra; presentació a ICICT o ECA de tota la documentació necessària; lliurament de l'acta d'aprovació del projecte i de les instal·lacions. Tot inclòs. (DOS MIL CENT VINT-I-NOU EUROS AMB TRENTA-QUATRE CÈNTIMS)	2.129,34
P-96	FH00I010	u	Trasllat punt llum Trasllat de punt de llum existent a nova ubicació. Inclou el desmantellament del punt de llum, la càrrega i el transport a la nova ubicació, nova fonamentació, la col·locació i les connexions a la xarxa d'enllumenat. Tot inclòs completament acabat, segons plànols. (SIS-CENTS SETANTA EUROS AMB QUARANTA-NOU CÈNTIMS)	670,49
P-97	FHM1E50	u	Columna cilíndrica Prim,h=9m,col.dau form. Columna cilíndrica tipus Prim, de 9,00 m d'alçària, coronament sense platina, amb base platina i portelles, amb tractament de rilsanització fins a la portella i acabat antigraffiti als 3 m inferiors, col·locada sobre dau de formigó. Inclou l'execució de la fonamentació, gruament, anivellament, instal·lació de presa de terra, instal·lació elèctrica completa de l'interior del suport i transport de terres sobrants a l'abocador (DOS MIL VUIT-CENTS VUITANTA-VUIT EUROS AMB SETANTA-NOU CÈNTIMS)	2.888,79
P-98	FHQLX00	u	Luminària Veka. Carcasa y tapa de aluminio fundido EN AC-44100 y vidrio plano de 5mm. IP66, IK10/IK0 Luminària Veka. Carcasa y tapa de aluminio fundido EN AC-44100 y vidrio plano de 5mm. IP66, IK10/IK08 y AC 220-240V o AC120-277V. Reciclabilidad: 96,03%. Huella de carbono máxima por uso: 0,038801kg kWh de CO2. Generación 1. Tamaño N. Vidrio plano. 1000lm 2200K 14W 8LED 500mA AMA1: Alcance Longitudinal 70° Apertura Transversal 65° (Tipo IV). Fijación	305,54

Document IV. Pressupost

10



TIPUS DOCUMENT Projecte	EXPEDIENT GESUR 87/2022	DOCUMENT
ALTRES DADES Codi de verificació: 15251120776360132472 Data d'emissió: 20/05/2024 12:03:15	TIPUS / SUBTIPUS Expedients de Gestió Urbanística Projectes d'urbanització i recepció d'obres	

QUADRE DE PREUS NÚMERO 1

NÚM.	CODI	UA DESCRIPCIÓ	PREU
		horizontal Ø49/60mm. 220-240V. Clase I. Program. según cliente. Sin CLO. Con protector. Sin base. Sin Sensor. Sin nodo. RAL-9006 Gris (Aluminio blanco) liso brillante. Sin cable manguera. (TRES-CENTS CINC EUROS AMB CINQUANTA-QUATRE CÈNTIMS)	
P-99	FHQLX00	u Luminaria Veka. Carcasa y tapa de aluminio fundido EN AC-44100 y vidrio plano de 5mm. IP66, IK10/IK0 Luminaria Veka. Carcasa y tapa de aluminio fundido EN AC-44100 y vidrio plano de 5mm. IP66, IK10/IK08 y AC 220-240V o AC120-277V. Reciclabilidad: 96,03%. Huella de carbono máxima por uso: 0,038801kg kW/h de CO2. Generación 1. Tamaño N. Vidrio plano. 2000lm 2200K 16W 8LED 600mA AMA1: Alcance Longitudinal 70º Apertura Transversal 65º (Tipo IV). Fijación horizontal Ø49/60mm. 220-240V. Clase I. Program. según cliente. Sin CLO. Con protector. Sin base. Sin Sensor. Sin nodo. RAL-9006 Gris (Aluminio blanco) liso brillante. Sin cable manguera. (TRES-CENTS CINC EUROS AMB CINQUANTA-QUATRE CÈNTIMS)	305,54
P-100	FHQLX00	u Luminaria Veka. Carcasa y tapa de aluminio fundido EN AC-44100 y vidrio plano de 5mm. IP66, IK10/IK0 Luminaria Veka. Carcasa y tapa de aluminio fundido EN AC-44100 y vidrio plano de 5mm. IP66, IK10/IK08 y AC 220-240V o AC120-277V. Reciclabilidad: 96,03%. Huella de carbono máxima por uso: 0,038801kg kW/h de CO2. Generación 1. Tamaño N. Vidrio plano. 2000lm 2200K 21W 16LED 400mA AMA1: Alcance Longitudinal 70º Apertura Transversal 65º (Tipo IV). Fijación horizontal Ø49/60mm. 220-240V. Clase I. Program. según cliente. Sin CLO. Con protector. Sin base. Sin Sensor. Sin nodo. RAL-9006 Gris (Aluminio blanco) liso brillante. Sin cable manguera. (TRES-CENTS QUARANTA-DOS EUROS AMB VINT-I-NOU CÈNTIMS)	342,29
P-101	FHQLX00	u Luminaria Veka. Carcasa y tapa de aluminio fundido EN AC-44100 y vidrio plano de 5mm. IP66, IK10/IK0 Luminaria Veka. Carcasa y tapa de aluminio fundido EN AC-44100 y vidrio plano de 5mm. IP66, IK10/IK08 y AC 220-240V o AC120-277V. Reciclabilidad: 96,03%. Huella de carbono máxima por uso: 0,038801kg kW/h de CO2. Generación 1. Tamaño N. Vidrio plano. 1000lm 2200K 14W 8LED 500mA AMA1: Alcance Longitudinal 70º Apertura Transversal 65º (Tipo IV). Fijación horizontal Ø49/60mm. 220-240V. Clase I. Program. según cliente. Sin CLO. Con protector. Sin base. Sin Sensor. Sin nodo. RAL-9006 Gris (Aluminio blanco) liso brillante. Sin cable manguera. (TRES-CENTS QUARANTA-DOS EUROS AMB VINT-I-NOU CÈNTIMS)	342,29
P-102	FHQLX00	u Luminaria Veka. Carcasa y tapa de aluminio fundido EN AC-44100 y vidrio plano de 5mm. IP66, IK10/IK0 Luminaria Veka. Carcasa y tapa de aluminio fundido EN AC-44100 y vidrio plano de 5mm. IP66, IK10/IK08 y AC 220-240V o AC120-277V. Reciclabilidad: 96,03%. Huella de carbono máxima por uso: 0,038801kg kW/h de CO2. Generación 1. Tamaño N. Vidrio plano. 3000lm 2200K 26W 16LED 500mA AMA1: Alcance Longitudinal 70º Apertura Transversal 65º (Tipo IV). Fijación horizontal Ø49/60mm. 220-240V. Clase I. Program. según cliente. Sin CLO. Con protector. Sin base. Sin Sensor. Sin nodo. RAL-9006 Gris (Aluminio blanco) liso brillante. Sin cable manguera. (TRES-CENTS QUARANTA-DOS EUROS AMB VINT-I-NOU CÈNTIMS)	342,29
P-103	FJM7I005	u Conjunt vàlvula purga p/tub fosa-PVC, DN63: vàlv.comporta fosa+vàlv antiretorn+arqueta+tub PE DN63 Conjunt de vàlvula de purga per a tub de fosa o PVC, formada per una vàlvula de comporta de fosa dúctil de DN 63 mm i PN 16 (1,6 N/mm2) i una vàlvula antiretorn de fosa dúctil de DN 63 mm i PN 16 (1,6 N/mm2), p.p. de peces especials, arqueta de registre amb marc i tapa, tub de PE D63 mm. Inclou subministrament, col·locació, muntatge, unions i connexió al clavegueram. Tot inclòs completament acabat. (SET-CENTS ONZE EUROS AMB TRENTA-UN CÈNTIMS)	711,31
P-104	FJS1I010	u Boca reg entrada DN 40 (PN 16) sortida racor Barcelona D45 Boca de reg amb entrada amb brida DN 40 i PN 16 (1,6 N/mm) i sortida amb racor tipus Barcelona D45, amb arqueta i tapa, totalment equipada. Inclou subministrament, instal·lació i muntatge.Tot inclòs completament acabat. (DOS-CENTS QUARANTA-UN EUROS AMB VINT-I-QUATRE CÈNTIMS)	241,24

Document IV. Pressupost

11

QUADRE DE PREUS NÚMERO 1

NÚM.	CODI	UA DESCRIPCIÓ	PREU
P-105	FJS5A666	u Anella degoteig tub 16mm,degoters c/33cm,+aigua no potable,d=120cm,+tub corrugat d:50 mm,soterrada Anella per a reg per degoteig amb tub de 16 mm de diàmetre, amb degoters autocompensats integrats cada 33 cm, amb marcatge identificatiu d'aigua no potable, amb un diàmetre de l'anella de 120 cm, amb el tub introduït dins d'un tub corrugat perforat de 50 mm de diàmetre, soterrada 10 cm, amb l'obertura i el tancament de la rasa inclosos (DINOU EUROS AMB NORANTA-QUATRE CÈNTIMS)	19,94
P-106	FJS5R202	u Vàlvula de rentat reg degoteig,mat.plàstic,d:1",pericó Vàlvula de rentat per a instal·lació de reg per degoteig, de material plàstic, de 1" de diàmetre, instal·lada en pericó (CATORZE EUROS AMB VUITANTA CÈNTIMS)	14,80
P-107	FJS5X001	m Canonada deg.16mm SOTERRADA ,degoters c/30cm,+marcatge identificatiu d'aigua no potable,soterrat Canonada per a reg per degoteig SOTERRADA de 16 mm de diàmetre, amb degoters autocompensats integrats cada 30 cm, amb marcatge identificatiu d'aigua no potable, instal·lada soterrada. (QUATRE EUROS AMB NORANTA-NOU CÈNTIMS)	4,99
P-108	FJSA3161	u Prog.reg 24V no codificable,ampliable+centralitzable,6 estacions,munt.superf. conn./progr./compr. Programador de reg amb alimentació a 24 V, no codificable, ampliable i centralitzable, per a un nombre màxim de 6 estacions, muntat superficialment, connectat a la xarxa d'alimentació, als aparells de control, als elements governats, programat i comprovat (TRES-CENTS SET EUROS AMB QUINZE CÈNTIMS)	307,15
P-109	FJSBI004	u Electrovàlvula 1 " Electrovàlvula amb regulador de cabal incorporat tipus rb/pgs o equivalent, de connexió 1 ", inclou subministrament, instal·lació, muntatge i part proporcional de peces de connexió. Tot inclòs completament acabat. (CINQUANTA-SET EUROS AMB TRENTA-SIS CÈNTIMS)	57,36
P-110	FJZ1I005	u Connexió a la xarxa existent d'aigua potable, inclou enllaços de FD, vàlvula de presa en càrrega, và Connexió a la xarxa existent d'aigua potable, inclou enllaços de FD, vàlvula de presa en càrrega, vàlvula de retenció, matxó doble de llautó, joc d'aixetes complets, drets de connexió, arqueta segons especificacions companyia d'aigües, amb verificació oficial. Tot inclòs completament acabat. (DOS MIL TRES-CENTS DIVUIT EUROS AMB TRENTA-TRES CÈNTIMS)	2.318,33
P-111	FJZ1I020	u Connexió 2,5 m3/h (20 mm) xarxa Connexió de 2,5 m3/h (20 mm) a la xarxa existent, inclou enllaços de polietilè, vàlvula de presa en càrrega, vàlvula de retenció, matxó doble de llautó, joc d'aixetes complets, drets de connexió, comptador, arqueta segons especificacions companyia d'aigües amb verificació oficial. Tot inclòs completament acabat. (MIL SETANTA-NOU EUROS AMB SEIXANTA-SET CÈNTIMS)	1.079,67
P-112	FJZ1X001	u Connexió d'hidrant a la xarxa existent, inclou enllaços de polietilè, vàlvula de presa en càrrega, v Connexió d'hidrant a la xarxa existent, inclou enllaços de polietilè, vàlvula de presa en càrrega, vàlvula de retenció, matxó doble de llautó, joc d'aixetes complets, drets de connexió, comptador, arqueta segons especificacions companyia d'aigües, amb verificació oficial. Tot inclòs completament acabat. (DOS MIL QUATRE-CENTS NORANTA-UN EUROS AMB VUITANTA-QUATRE CÈNTIMS)	2.491,84
P-113	FJZ1X002	u Execució INTERIOR escomesa d'aigua potable segons detall tipus de la Cia AREMSA per a la instal·lació Execució INTERIOR escomesa d'aigua potable segons detall tipus de la Cia AREMSA per a la instal·lació d'un armari per a doble comptador (de DN 30 i DN 15). Inclou la totalitat dels mitjans materials, humans i auxiliars per a la correcta execució. Això inclou el tall i enderroc del paviment, l'excauació, càrrega, transport i cànon de deposició de les terres sobrants; el rebler de la rasa; el subministrament i instal·lació de les canonades, vàlvules anti-retorn i de retenció, claus de bola, brides i tubs encamisats;	500,00

Document IV. Pressupost

12



TIPUS DOCUMENT Projecte	EXPEDIENT GESUR 87/2022	DOCUMENT
ALTRES DADES Codi de verificació: 15251120776360132472 Data d'emissió: 20/05/2024 12:03:15	TIPUS / SUBTIPUS Expedients de Gestió Urbanística Projectes d'urbanització i recepció d'obres	

QUADRE DE PREUS NÚMERO 1

NÚM.	CODI	UA DESCRIPCIÓ	PREU
		l'execució de l'armari encastat a façana de mides 85x80x30cm, amb el pany d'aigües de reus i el logo a la tapa. Així mateix inclou els comptadors, segons especificacions companyia d'aigües, amb verificació oficial. Tot inclòs completament acabat. (CINC-CENTS EUROS)	
P-114	FJZ1X003	u Execució CONNEXIÓ escomesa d'aigua potable segons detall tipus de la Cia AREMSA. Inclou la totalitat Execució CONNEXIÓ escomesa d'aigua potable segons detall tipus de la Cia AREMSA. Inclou la totalitat dels mitjans materials, humans i auxiliars per a la correcta execució. Això inclou el subministrament i instal·lació de les canonades, vàlvules anti-retorn i de retenció, claus de bola, brides i tubs encamisats; l'execució de l'arqueta de registre amb la tapa indicativa d'Aigües de Reus. Així mateix inclou els drets de connexió, amb verificació oficial. Tot inclòs completament acabat. (DOS-CENTS CINQUANTA EUROS)	250,00
P-115	FM21X00	u Hidrant per a soterrar, amb dues sortides de 70 mm de diàmetre amb racord Barcelona, amb taps antirr Hidrant per a soterrar, amb dues sortides de 70 mm de diàmetre amb racord Barcelona, amb taps antirrobatori, connexió a la canonada de 4" de diàmetre, muntat en pericó soterrat, amb arqueta amb tapa i senyalització vertical, totalment equipat. Inclou subministrament, instal·lació i muntatge. Tot inclòs completament acabat. (QUATRE-CENTS CINQUANTA-QUATRE EUROS AMB VINT CÈNTIMS)	454,20
P-116	FN12I012	u Vàlvula comporta DN 100 mm (PN 16) Vàlvula de comporta de fosa dúctil, seient elàstic, amb pletina, de DN 100 mm i PN 16 (1,6 N/mm ²). Inclou subministrament, instal·lació, muntatge i racords. Tot inclòs completament acabat. (TRES-CENTS NORANTA-VUIT EUROS AMB SEIXANTA-UN CÈNTIMS)	398,61
P-117	FN76I020	u Regulador pressió plàstic 1" Regulador de pressió de plàstic, de connexió 1", amb sortida fixa de 3 bar i presa manomètrica, inclou subministrament, col·locació, muntatge i part proporcional de peces de connexió. Tot inclòs completament acabat. (QUARANTA-DOS EUROS AMB TRENTA-DOS CÈNTIMS)	42,32
P-118	FP00I010	u Connexió xarxa existent telecomunicacions Connexió amb la xarxa existent de telecomunicacions, inclòs cata per a localització de la fita existent, el mandrinat del últim tram construït i la col·locació del fil de guia, segons normes de la companyia, deixant la connexió totalment acabada i en perfecte funcionament. (CENT CINQUANTA-TRES EUROS AMB SETANTA-NOU CÈNTIMS)	153,79
P-119	FQ11VB21	u Banc NEOROMÀNTIC CLASSIC/LIVIANO,L=1,75m,fusta tropical (FSC)+potes fosa,col.a/fix.mecàniques Banc tipus NEOROMÀNTIC CLASSIC/LIVIANO de SANTA COLE o equivalent, llargària 1,75 m, de fusta tropical certificada FSC i tractament protector fungicida, insecticida i hidrofugant, estructura de fosa d'alumini acabada granallada amb protecció antioxidant i cargoleria amb protecció antioxidant, fixat mecànicament al paviment (NOU-CENTS CINQUANTA-NOU EUROS AMB NORANTA-UN CÈNTIMS)	959,91
P-120	FQ11X001	u Banc tipus Banc "Bancal" amb respattler Banc tipus Banc "Bancal" amb respattler. Inclou subministrament, col·locació, excavació, càrrega del material sobrant per al seu transport, i ancoratge amb daus de formigó. Tot inclòs completament acabat. (MIL QUATRE-CENTS SIS EUROS AMB SETANTA-NOU CÈNTIMS)	1.406,79
P-121	FQ11X004	u Recol·locació banc existent Recol·locació banc existent (CENT DISSET EUROS AMB QUARANTA-VUIT CÈNTIMS)	117,48

QUADRE DE PREUS NÚMERO 1

NÚM.	CODI	UA DESCRIPCIÓ	PREU
P-122	FQ21I010	u Paperera tipus "Barcelona" Paperera tipus "Barcelona" o equivalent, de 40 cm de diàmetre i 1m d'alçada, formada per planxa metàl·lica perforada, amb dos peus, abatible, galvanitzada i pintada amb dues capes d'imprimació antioxidant i dues capes d'acabat amb pintura tipus 'oxiron' o equivalent. Inclou subministrament, col·locació, excavació, càrrega del material sobrant per al seu transport, i ancoratge amb daus de formigó. Tot inclòs completament acabat. (CENT ONZE EUROS AMB QUATRE CÈNTIMS)	111,04
P-123	FQA2IR70	u Figura molla, amb formigó HRM Figura de molla tipus 'Iris' o equivalent. Inclou excavació, càrrega de les terres per al seu transport, empotrament amb fonament de formigó HRM-20/P/20/I, subministrament, col·locació i muntatge amb tot tipus de peces especials i cargols. Tot inclòs completament acabat. (MIL QUARANTA-TRES EUROS AMB VINT CÈNTIMS)	1.043,20
P-124	FQAFX00	u Subministre i muntatge de Joc infantil tipus equilibri format per 8 troncs baixos d'equilibri, de fu Subministre i muntatge de Joc infantil tipus equilibri format per 8 troncs baixos d'equilibri, de fusta de castanyer, d'entre 70-80 cms. Inclou els mitjans humans i materials per al seu correcte transport i muntatge. Això inclou excavació i formigonat. (NOU-CENTS VUITANTA-SIS EUROS AMB QUARANTA-SIS CÈNTIMS)	986,46
P-125	FQAFX00	u Subministrament i muntatge de Joc15000J858A Muelle Vis a Vis de HPC o similar. Inclou la totalitat d Subministrament i muntatge de JocJ858 Muelle de Proludic o similar. Inclou la totalitat dels mitjans materials, humans i auxiliars necessari per a la seva correcta fixació segons normativa d'aplicació (DOS MIL TRES-CENTS CINQUANTA-QUATRE EUROS)	2.354,00
P-126	FR2B1105	m2 Anivellament+repassada terr.,manuals,pend.<12% Anivellament i repassada del terreny per a obtenir el perfil d'acabat, amb mitjans manuals, per a un pendent inferior al 12 % (DOS EUROS AMB NORANTA-QUATRE CÈNTIMS)	2,94
P-127	FR2BI020	m2 Moldejat terres enjardinar (manual) Moldejat i anivellament de terres a enjardinar amb mitjans manuals per a obtenir el perfil d'acabat. (DOS EUROS)	2,00
P-128	FR3PI020	m3 Aportació,estesa enceball p/formació lilit sembra, incl.subministr. Aportació i estesa d'enceball per a la formació de lilit de sembra, inclou subministrament, incorporació al sòl i perfilat final. (TRENTA-DOS EUROS AMB DEU CÈNTIMS)	32,10
P-129	FR3PI030	m3 Aportació,estesa terra adobada garbellada,textura franc-sorrenca Aportació i estesa de terra adobada i garvellada, de textura franc-sorrenca, amb un contingut mínim de matèria orgànica d'un 3%, prèvia acceptació d'una mostra significativa per part de la direcció facultativa. (TRENTA-UN EUROS AMB QUARANTA-SET CÈNTIMS)	31,47
P-130	FR3SIR20	m3 Mulch triturats restes esporga, D=6-8cm, g=1-2cm, capa de 10cm Mulch a base de triturats de restes d'esporga, de 6 a 8 cm de diàmetre i d'1 a 2 cm de gruix, en formació de capa de 10 cm, el material ha de ser exempt d'elements contaminants com terra, papers, plàstics, inclou subministrament, transport, tractament herbicida i estesa, prèvia aprovació del material per part de la direcció facultativa abans del seu subministrament. (TRENTA-TRES EUROS AMB NORANTA-SET CÈNTIMS)	33,97
P-131	FR427D3	u Subministrament Citrus sinensis perim=18 a 20cm,contenedor 50l Subministrament de Citrus sinensis de perímetre de 18 a 20 cm, en contenidor de 50 l (DOS-CENTS DISSET EUROS AMB TRENTA-TRES CÈNTIMS)	217,33



TIPUS DOCUMENT Projecte	EXPEDIENT GESUR 87/2022	DOCUMENT
ALTRES DADES Codi de verificació: 15251120776360132472 Data d'emissió: 20/05/2024 12:03:15	TIPUS / SUBTIPUS Expedients de Gestió Urbanística Projectes d'urbanització i recepció d'obres	

QUADRE DE PREUS NÚMERO 1

NÚM.	CODI	UA DESCRIPCIÓ	PREU
P-132	FR44623E	u Subministrament Olea europaea de perímetre de 30 a 35 cm, en contenidor de més de 80 l Subministrament d'Olea europaea de perímetre de 30 a 35 cm, en contenidor de més de 80 l (TRES-CENTS VINT-I-SIS EUROS AMB NORANTA-VUIT CÈNTIMS)	326,98
P-133	FR61236A	u Plant.planifoli,pa terra/conten.,perim=18-25cm,120x120x80cm,m.mec.,pend.<25%,subst.100% p/terra jard Plantació d'arbre planifoli amb pa de terra o contenidor, de 18 a 25 cm de perímetre de tronc a 1 m d'alçària (a partir del coll de l'arrel), excavació de clot de plantació de 120x120x80 cm amb mitjans mecànics, en un pendent inferior al 25 %, reblert del clot amb substitució total de terra de l'excavació per terra de jardineria, primer reg i càrrega de les terres sobrants a camió (CENT TRENTA-UN EUROS AMB NORANTA-DOS CÈNTIMS)	131,92
P-134	FR61258A	u Plant.planifoli,pa terra/conten.,perim=35-50cm,150x150x100cm,m.mec.,pend.<25%,subst.100% p/terra jar Plantació d'arbre planifoli amb pa de terra o contenidor, de 35 a 50 cm de perímetre de tronc a 1 m d'alçària (a partir del coll de l'arrel), excavació de clot de plantació de 150x150x100 cm amb mitjans mecànics, en un pendent inferior al 25 %, reblert del clot amb substitució total de terra de l'excavació per terra de jardineria, primer reg i càrrega de les terres sobrants a camió (DOS-CENTS SEIXANTA-VUIT EUROS AMB VUITANTA-TRES CÈNTIMS)	268,83
P-135	FR641020	u Obertura clot 1x1x1m+plantació arbres per.>25cm Obertura de clot de 1x1x1 m i plantació d'arbre de perímetre superior a 25 cm presentat en pa de terra protegit amb malla o arbre de més de 3 m d'alçada presentat en pa de terra enguixat, inclou adobament de plantació a base de 250 g/arbre d'adob químic complex del tipus 12-12-17-2 mg i adobament orgànic a base de 5 kg/arbre de compost amb un contingut mínim de matèria orgànica d'un 40% i 5,4% d'àcids húmics i reg de plantació. (CINQUANTA-UN EUROS AMB DOS CÈNTIMS)	51,02
P-136	FR661004	u Obertura clot 0,3x0,3x0,3m+plantació arbust,cont./arrel nua Obertura de clot de 0,3x0,3x0,3 m i plantació d'arbust presentat en contenidor o amb arrel nua, inclou adobat òrgano-mineral a base d'incorporar al sòl 50 g d'adob químic complex del tipus 12-12-17-2 mgo i 200 g d'adob orgànic tipus compost, formació d'escocell i reg de plantació. (TRES EUROS AMB VINT-I-VUIT CÈNTIMS)	3,28
P-137	FR6PI001	u Transplantament arbre perim.=18-20cm,a 1m Transplantament d'arbre existent de 18-20 cm de perímetre de tronc a 1 m de terra, amb mitjans mecànics i seguint les indicacions de la NTJ 08e. Inclou esporga, formació de pa de terra, extracció, càrrega i descàrrega, transport dins de l'obra, excavació del clot de plantació, plantació i reg de plantació. Tot inclòs completament acabat. (CENT SEIXANTA-TRES EUROS AMB TRES CÈNTIMS)	163,03
P-138	FRZ2X001	u Aspratge 3 pals tornejats punta fusta tract.,circ.D=6cm,l=2m Sistema d'aspratge format per tres pals tornejats amb punta de fusta tractada a l'autoclau, de secció circular de 6 cm de diàmetre i 2 m de llargària, enterrats 1 m, amb tres lligams de 60 cm de llargària i 2,5 cm d'amplada tipus cinta de persiana de color ocre. Inclou subministrament i col·locació. Tot inclòs completament acabat. (DIVUIT EUROS AMB CINQUANTA-SIS CÈNTIMS)	18,56
P-139	H140I010	u Conjunt elements protecció personal Conjunt d'elements de protecció personal de qualitat adequada a les prestacions, amb reposició de totes aquelles peces que per motiu de treball tinguin un ràpid deteriorament, independentment de la durada de l'obra, sent reforçades quan hagin sofert algun tipus de desperfecte. Tots els elements compliran les normes tècniques vigents. (DOS-CENTS DOTZE EUROS AMB TRENTA-SET CÈNTIMS)	212,37

Document IV. Pressupost

15

QUADRE DE PREUS NÚMERO 1

NÚM.	CODI	UA DESCRIPCIÓ	PREU
P-140	H16F1003	u Reunió comitè S/S 6 pers. Reunió del comitè de Seguretat i Salut constituït per 6 persones (CENT SEIXANTA-SET EUROS AMB VINT CÈNTIMS)	167,20
P-141	H16F1004	h Informació SIS obra Informació en Seguretat i Salut per als riscos específics de l'obra (VINT-I-TRES EUROS AMB VINT-I-DOS CÈNTIMS)	23,22
P-142	H64Z1511	u Porta planxa acer galv.ampl.=5m,h=2m,bast.tub ac.galv.,p/tanca,desmunt. Porta de planxa nervada d'acer galvanitzat, d'amplària 5 m i d'alçària 2 m, amb bastiment de tub d'acer galvanitzat, per a tanca de planxa metàl·lica i amb el desmuntatge inclòs (SIS-CENTS CINQUANTA-SIS EUROS AMB NORANTA-QUATRE CÈNTIMS)	656,94
P-143	H6AA2111	m Tanca mòbil h=2m acer galv.malla 90x150mmxd4.5/3.5mm+bast.3.5x2mtub+peus form.,desmunt. Tanca mòbil, de 2 m d'alçària, d'acer galvanitzat, amb malla electrosoldada de 90x150 mm i de 4.5 i 3.5 mm de D, bastidor de 3.5x2 m de tub de 40 mm de D, fixat a peus prefabricats de formigó, i amb el desmuntatge inclòs (TRES EUROS AMB DIVUIT CÈNTIMS)	3,18
P-144	H6AZ54A	u Porta planxa acer galv.ampl.=1m,h=2m +bast.tub,p/tanca mòbil,desmunt. Porta de planxa d'acer galvanitzat, d'amplària 1 m i alçària 2 m, amb bastiment de tub d'acer galvanitzat, per a tanca mòbil de malla metàl·lica, i amb el desmuntatge inclòs (CENT CINQUANTA-NOU EUROS AMB SETANTA-SET CÈNTIMS)	159,77
P-145	HB2CI010	m Tanca tipus New Jersey Subministrament i col·locació de tanca tipus New Jersey de formigó, amb el desmuntatge inclòs. (VINT-I-UN EUROS AMB QUARANTA-UN CÈNTIMS)	21,41
P-146	HB2Z5021	u Captallums p/ barrera flexible RA3 2 cares, fixat+desmuntatge Captallums barreres de seguretat flexibles amb làmina retrorreflectant classe RA3 a dues cares, fixat a la banda i amb el desmuntatge inclòs (DOTZE EUROS AMB QUATRE CÈNTIMS)	12,04
P-147	HBA3I010	m2 Pintat faixes superficials,reflectora,màq.accionament manual Pintat sobre paviment de faixes superficials, amb pintura reflectora, amb màquina d'accionament manual (VINT-I-QUATRE EUROS AMB VUITANTA-SIS CÈNTIMS)	24,86
P-148	HBB21201	u Placa pintura reflectant 60x60cm,p/senyal.tràn.,fix.mec.+desmunt.inclòs Placa amb pintura reflectant de 60x60 cm, per a senyals de trànsit, fixada i amb el desmuntatge inclòs (SEIXANTA-NOU EUROS AMB NORANTA-VUIT CÈNTIMS)	69,98
P-149	HBBA151	u Placa seguretat laboral,acer serigraf.,40x33cm,fix.mec.+desmunt. Placa de senyalització de seguretat laboral, de planxa d'acer llisa serigrafiada, de 40x33 cm, fixada mecànicament i amb el desmuntatge inclòs (VINT-I-TRES EUROS AMB VINT-I-NOU CÈNTIMS)	23,29
P-150	HBBZ1211	m Suport rectangular acer galv.100x50x3mm,clavat terra+desmuntatge Suport rectangular d'acer galvanitzat de 100x50x3 mm col·locat a terra clavat i amb el desmuntatge inclòs (VINT EUROS AMB SEIXANTA-TRES CÈNTIMS)	20,63
P-151	HBC1230	u Con de plàstic reflector h=50cm Con de plàstic reflector de 50 cm d'alçària (VUIT EUROS AMB VUITANTA-NOU CÈNTIMS)	8,89

Document IV. Pressupost

16



TIPUS DOCUMENT Projecte	EXPEDIENT GESUR 87/2022	DOCUMENT
ALTRES DADES Codi de verificació: 15251120776360132472 Data d'emissió: 20/05/2024 12:03:15	TIPUS / SUBTIPUS Expedients de Gestió Urbanística Projectes d'urbanització i recepció d'obres	

QUADRE DE PREUS NÚMERO 1

NÚM.	CODI	UA DESCRIPCIÓ	PREU
P-152	HBC1KJ0	m Tanca mòbil metàl·la, llarg.=2.5m, h=1m, desm. Tanca mòbil metàl·lica de 2.5 m de llargària i 1 m d'alçària i amb el desmuntatge inclòs (SIS EUROS AMB SEIXANTA-UN CÈNTIMS)	6,61
P-153	HM31161J	u Extintor pols seca, 6kg, pressió incorpo. pintat, suport/desmunt.incl. Extintor de pols seca, de 6 kg de càrrega, amb pressió incorporada, pintat, amb suport a la paret i amb el desmuntatge inclòs (CINQUANTA-DOS EUROS AMB QUARANTA-UN CÈNTIMS)	52,41
P-154	HQU2230	u Armari metàl·lic, indiv., 0.4x0.5x1.8m, col.+desmunt.inclòs Armari metàl·lic individual de doble compartiment interior, de 0.4x0.5x1.8 m, col·locat i amb el desmuntatge inclòs (SETANTA-DOS EUROS AMB DIVUIT CÈNTIMS)	72,18
P-155	HQU2570	u Banc fusta, 3.5mx0.4m, p/5pers., col.+desmunt.inclòs Banc de fusta, de 3.5 m de llargària i 0.4 m d'amplària, amb capacitat per a 5 persones, col·locat i amb el desmuntatge inclòs (VINT-I-NOU EUROS AMB SEIXANTA-CINC CÈNTIMS)	29,65
P-156	HQU2AF0	u Nevera elèctrica 100l, col.+desmunt.inclòs Nevera elèctrica, de 100 l de capacitat, col·locada i amb el desmuntatge inclòs (CENT VINT-I-NOU EUROS AMB VINT-I-QUATRE CÈNTIMS)	129,24
P-157	HQU2GF0	u Recipient p/escombraries, 100l, col.+desmunt.inclòs Recipient per a recollida d'escombraries, de 100 l de capacitat, col·locat i amb el desmuntatge inclòs (CINQUANTA-QUATRE EUROS AMB TRES CÈNTIMS)	54,03
P-158	HQUAI010	u Farmacíola mensual (reposició material) Farmacíola amb reposició mensual del material durant el transcurs de l'obra, així com l'assessorament en seguretat i salut, i d'un servei mèdic d'empresa. (QUARANTA-UN EUROS AMB NORANTA-SIS CÈNTIMS)	41,96
P-159	HRE21010	m Protecció de troncs, mitjançant tancat de fins a 2 m d'alçada Protecció de troncs, mitjançant tancat de fins a 2 m d'alçada, format per entabillat reomplert amb gomes. Inclou subministrament i col·locació de tots els materials i treballs necessaris per a la seva completa col·locació. Tot inclòs i completament acabat. (TRENTA-QUATRE EUROS AMB TRENTA-UN CÈNTIMS)	34,31
P-160	M9WZZ01	u Desplaçament+munt.+desmunt. equip estesa+fresat mescla bitum. Desplaçament, muntatge a l'obra i retirada de l'equip d'estesa i fresat de mescla bituminosa en calent (CINC MIL VINT-I-VUIT EUROS AMB VUITANTA-QUATRE CÈNTIMS)	5.028,84
P-161	P214F-HB	m2 Eliminació marques vials, granelat Eliminació de marques vials de pintura acrílica, termoplàstica o de dos components mitjançant granelat (DOTZE EUROS AMB NORANTA-CINC CÈNTIMS)	12,95
P-162	P214F-HB	u Desmuntatge placa senyalització vertical, S=<0,5 m2, h=<3m Desmuntatge per a substitució de placa de senyalització vertical muntada sobre suport de peu o sobre paraments verticals, superfície fins a 0,5 m2, muntada a una alçària de 3 m com a màxim, amb mitjans manuals i càrrega manual de runa sobre camió o contenidor (VUIT EUROS AMB SEIXANTA-UN CÈNTIMS)	8,61
P-163	P214R-111	m2 Enderroc paret bloc mort.ciment,g=30cm,a mà+mart.trenc.man., càrrega manual, entorn urba dif.mob.vorer Enderroc de paret de bloc foradat de morter de ciment de 30 cm de gruix, a mà i amb martell trencador manual i càrrega manual de runa sobre camió o contenidor, en entorn urbà amb dificultat de mobilitat, en voreres <= 3 m d'amplària o calçada/plataforma única <= 7 m d'amplària, amb afectació per serveis o elements de mobiliari urbà, en actuacions d'1 a 10 m2 (QUARANTA-DOS EUROS)	42,00

Document IV. Pressupost

17

QUADRE DE PREUS NÚMERO 1

NÚM.	CODI	UA DESCRIPCIÓ	PREU
P-164	P21DD-H	u Desmuntatge p/subst.lum.exterior equip elect.integrat,h=<10m,a/mitj.manuals,càrr.manual Desmuntatge per a substitució de llum exterior amb equip elèctric integrat, de tipus decoratiu o per a enllumenat de vials, muntat sobre columna o bàcul a una alçària de 10 m com a màxim, amb mitjans manuals i càrrega manual de runa sobre camió o contenidor (TRENTA-TRES EUROS AMB QUARANTA-CINC CÈNTIMS)	33,45
P-165	P21DD-H	u Desmuntatge braç fanal+accés.+elem.subjec.,m.man.,aprofit.material,retirada Desmuntatge de braç mural amb els accessoris i elements de subjecció, amb mitjans manuals, aplec de materials per a la seva reutilització i càrrega de runa sobre camió o contenidor (TRETZE EUROS AMB SEIXANTA-UN CÈNTIMS)	13,61
P-166	P21DD-H	u Desmuntatge llumenera+columna ext.,h=<6m,enderroc fonament form.mà+compress. Desmuntatge de llumenera, columna exterior, accessoris i elements de subjecció, de fins a 6 m d'alçària, com a màxim, enderroc de fonament de formigó a mà i amb compressor, aplec per a posterior aprofitament i càrrega manual de runa sobre camió o contenidor (NORANTA-SIS EUROS AMB SEIXANTA-DOS CÈNTIMS)	96,62
P-167	P21G3-DJ	m Demol.claveguera Dfins a 60cm,form.vibrpr.,m.mec.+càrrega cam. Demolició de claveguera de fins a 60 cm de diàmetre o fins a 40x60 cm, de formigó vibropressat, amb mitjans mecànics i càrrega sobre camió (DOS EUROS AMB VINT-I-CINC CÈNTIMS)	2,25
P-168	P21G3-DJ	m Demol.claveguera Dfins a 30cm,form.vibrpr.,m.mec.+càrrega cam. Demolició de claveguera de fins a 30 cm de diàmetre o fins a 27x36 cm, de formigó vibropressat, amb mitjans mecànics i càrrega sobre camió (UN EUROS AMB CINQUANTA CÈNTIMS)	1,50
P-169	P21G3-X0	m3 Rebliment de rasa amb formigó HM-20 abocat de camió en encreuament de carretera Rebliment de rasa amb formigó HRM-20 abocat de camió en encreuament de carretera (NORANTA EUROS AMB CINQUANTA-SIS CÈNTIMS)	90,56
P-170	P21GL-HI	m Retirada cables enllumenat aèri públic en façana,m.man. Retirada de cables d'enllumenat aèri públic situats a façana, amb mitjans manuals (UN EUROS AMB SEIXANTA-TRES CÈNTIMS)	1,63
P-171	P21Q2-8G	u Retirada paperera ancorada terra, enderr.daus form., càrrega man/mec. Retirada de paperera ancorada al terra, enderroc de daus de formigó, i càrrega manual i mecànica de l'equipament i la runa sobre camió o contenidor (CINC EUROS AMB TRES CÈNTIMS)	5,03
P-172	P21Q2-8G	u Retirada banc fusta llarg, fins a 2,5m, enderr.daus form., càrrega man/mec. Retirada de banc de fusta convencional de fins a 2,5 m de llargària, enderroc de daus de formigó, i càrrega manual i mecànica de l'equipament i la runa sobre camió o contenidor (TRETZE EUROS AMB VINT-I-NOU CÈNTIMS)	13,29
P-173	P21Q2-8G	u Retirada joc infant. molla, enderr.daus form., càrrega man/mec. Retirada de joc per a infants tipus molla, enderroc de daus de formigó, i càrrega manual i mecànica de l'equipament i la runa sobre camió o contenidor (DEU EUROS AMB CINC CÈNTIMS)	10,05
P-174	P21R0-92	u Elim.arbre directa arbre < 6m port petit, arrencant soca, aplec brossa, carr.s/camió grua+transp.brossa Tala controlada mitjançant directa, d'arbre de < 6 m d'alçària de port petit, arrencant la soca, aplec de la brossa generada, càrrega sobre camió grua amb pinça i transport a planta de compostatge (no més lluny de 20 km) (CENT CINQUANTA EUROS AMB VINT-I-DOS CÈNTIMS)	150,22

Document IV. Pressupost

18



TIPUS DOCUMENT Projecte	EXPEDIENT GESUR 87/2022	DOCUMENT
ALTRES DADES Codi de verificació: 15251120776360132472 Data d'emissió: 20/05/2024 12:03:15	TIPUS / SUBTIPUS Expedients de Gestió Urbanística Projectes d'urbanització i recepció d'obres	

QUADRE DE PREUS NÚMERO 1

NÚM.	CODI	UA DESCRIPCIÓ	PREU
P-175	P21R0-92l	u Elim.arbre cistella mecànica arbre de 6 a 10m port mitjà,arrencant soca,aplec brossa,carr.s/camió gr Tala controlada mitjançant cistella mecànica, d'arbre de 6 a 10 m d'alçària de port mitjà, arrencant la soca, aplec de la brossa generada, càrrega sobre camió grua amb pinça i transport a planta de compostatge (no més lluny de 20 km) (DOS-CENTS NORANTA-DOS EUROS AMB QUARANTA-CINC CÈNTIMS)	292,45
P-176	P2255-DP	m3 Rebliment+picon.rasa,ampl.més de 0,6 i fins a 1,5m,mat.selecc.excav.,gfins a 25cm,picó vibrant de co Rebliment i piconatge de rasa d'amplària més de 0,6 i fins a 1,5 m, amb material seleccionat de la pròpia excavació, en tongades de gruix de fins a 25 cm, utilitzant picó vibrant de combustible, amb compactació del 95% PM (TRETZE EUROS AMB SETANTA-DOS CÈNTIMS)	13,72
P-177	P2255-W6	m3 Rebliment+picon.rasa,ampl.fins a 0,6m,mat.toler.excav.,gfins a 25cm,picó vibrant elèctric,95%PM Rebliment i piconatge de rasa d'amplària fins a 0,6 m, amb material tolerable de la pròpia excavació, en tongades de gruix de fins a 25 cm, utilitzant picó vibrant elèctric, amb compactació del 95% PM (VINT-I-QUATRE EUROS AMB QUARANTA-SET CÈNTIMS)	24,47
P-178	P22D1-D	m2 Neteja+esbrossada terreny,pala carreg.,+càrr.mec.s/camió Neteja i esbrossada del terreny realitzada amb pala carregadora i càrrega mecànica sobre camió (ZERO EUROS AMB SETANTA-UN CÈNTIMS)	0,71
P-179	P22D1-IR	m2 Neteja+esbrossada,mitjans mec. no arbres Neteja i esbrossada del terreny, amb mitjans mecànics o manuals, inclou la tala i retirada dels elements vegetals en mal estat o morts, la recollida de branques i brossa, la càrrega sobre camió i transport a instal·lació autoritzada de gestió de residus (UN EUROS AMB DOS CÈNTIMS)	1,02
P-180	P230-DAX	m2 Apuntament+estreb.rasa/pou,ampl.fins a 1m,fusta,40% prot. Apuntament i estrebada de rases i pous, fins a 1 m d'amplària, amb fusta, per a una protecció del 40% (VINT-I-DOS EUROS AMB VUITANTA-UN CÈNTIMS)	22,81
P-181	P242-VGU	m3 Càrrega mec.+transp.terres no contaminades,reutilitz.obra,dúmper elèctric Càrrega amb mitjans mecànics i transport de terres no contaminades per a reutilitzar dins de l'obra, amb dúmper elèctric (CINC EUROS AMB VUITANTA-VUIT CÈNTIMS)	5,88
P-182	P2A0-4ILV	m3 Subministr.terra selec. Subministrament de terra seleccionada 95% P.M., procedent d'aportació (DOTZE EUROS AMB CINQUANTA-CINC CÈNTIMS)	12,55
P-183	P2A0-M95	m3 Subministr.sorra pedra calc. 0 a 3,5 mm Subministrament de sorra de pedrera de pedra calcària de 0 a 3,5 mm, procedent d'aportació (TRENTE-CINC EUROS AMB SETANTA-NOU CÈNTIMS)	35,79
P-184	P2R3-HIH	m3 Transp.terres no contaminades,obra ext.cent. valor.,camió 12t,carreg.mec.,rec.més de 15 i fins a 2 Transport de terres no contaminades a obra exterior o centre de valorització, amb camió de 12 t i temps d'espera per a la càrrega amb mitjans mecànics, amb un recorregut de més de 15 i fins a 20 km (ONZE EUROS)	11,00
P-185	P2R5-DT1	m3 Transport residus,instal.gestió residus,camió 12t,càrrega mec.,rec.més de 15 i fins a 20km Transport de residus a instal·lació autoritzada de gestió de residus, amb camió de 12 t i temps d'espera per a la càrrega a màquina, amb un recorregut de més de 15 i fins a 20 km (TRETZE EUROS AMB SET CÈNTIMS)	13,07

Document IV. Pressupost

19

QUADRE DE PREUS NÚMERO 1

NÚM.	CODI	UA DESCRIPCIÓ	PREU
P-186	P2RA-EU	m3 Disposició controlada dipòsit autoritzat inclòs el cànon sobre la deposició controlada dels residus Disposició controlada en dipòsit autoritzat inclòs el cànon sobre la deposició controlada dels residus de la construcció, segons la LLEI 8/2008, de residus barrejats inerts amb una densitat 1 t/m3, procedents de construcció o demolició, amb codi 17 01 07 segons la Llista Europea de Residus (VINT-I-SET EUROS AMB CINQUANTA-UN CÈNTIMS)	27,51
P-187	P2RA-EU	m3 Disposició controlada dipòsit autoritzat inclòs el cànon sobre la deposició controlada dels residus Disposició controlada en dipòsit autoritzat inclòs el cànon sobre la deposició controlada dels residus de la construcció, segons la LLEI 8/2008, de residus de formigó inerts amb una densitat 1,45 t/m3, procedents de construcció o demolició, amb codi 17 01 01 segons la Llista Europea de Residus (DINOU EUROS AMB VUIT CÈNTIMS)	19,08
P-188	P2RB-HIF	m3 Disposició de terres no cont. de densitat aparent 1,6 t/m3, a VNME Disposició de terres no contaminades de densitat aparent 1,6 t/m3, a valoritzador de materials naturals excavats amb codi VNME (VUIT EUROS AMB TRENTE-SET CÈNTIMS)	8,37
P-189	P2RM-EU	m3 Matxueig mat.petri matxucadora petris,sobre erugues,capacitat 9 a 22t/h+cinta transportad.carrega Matxueig material petri a l'obra amb matxucadora de residus petris, sobre erugues amb capacitat per a tractar de 9 a 22 t/h, autopropulsada, amb cinta transportadora per a carregar material triturat sobre camió o contenidor (TRETZE EUROS AMB SETANTA-CINC CÈNTIMS)	13,75
P-190	P641-423	m Tanca h=2m,planxa acer galv.+pals/3m,daus form.,desmunt. Tanca d'alçària 2 m, de planxa nervada d'acer galvanitzat, pals de tub d'acer galvanitzat col·locats cada 3 m sobre daus de formigó i amb el desmuntatge inclòs (QUARANTA EUROS AMB SEIXANTA-QUATRE CÈNTIMS)	40,64
P-191	P7B1-6Q3	m2 Geotèxtil feltre polièst. no teix. lligat mecàn.,110 a 130g/m2,s/adh. Geotèxtil format per feltre de polièster no teixit lligat mecànicament de 110 a 130 g/m2, col·locat sense adherir (DOS EUROS AMB QUARANTA-DOS CÈNTIMS)	2,42
P-192	P9G3-DV	m Tall junt pavim.form. ampl.=6 a 8mm,h>= 4cm Tall amb serra de disc en paviment de formigó per a formació de junt de retracció de 6 a 8 mm d'amplària i fondària >= 4 cm (VUIT EUROS AMB SETANTA-SET CÈNTIMS)	8,77
P-193	P9L1-E97	m2 Reg adher.,emul.bitum.catiònica C60B3/B2 ADH, 1kg/m2 Reg d'adherència amb emulsió bituminosa catiònica tipus C60B3/B2 ADH, amb dotació 1 kg/m2 (ZERO EUROS AMB CINQUANTA-QUATRE CÈNTIMS)	0,54
P-194	P9VE-X00	m Esglaó Superstep prefabricat d'1 peça de secció escairada de 60x40x15 cm, de color sauló, col·locat Esglaó Superstep prefabricat d'1 peça de secció escairada de 60x40x15 cm, de color sauló, col·locat amb morter M 7.5 (SETANTA-TRES EUROS AMB ONZE CÈNTIMS)	73,11
P-195	PB12-DIR	m Barana acer galv.,passamà,munt./100cm,brènd./12cm,h=100cm,ancorada obra Barana d'acer galvanitzat, amb passamà, travesser inferior, muntants cada 100 cm i brèndoles cada 12 cm, de 100 cm d'alçària, ancorada a l'obra amb morter (CENT SETANTA EUROS AMB SETANTA-DOS CÈNTIMS)	170,72
P-196	PBBJ-567	u Placa pintura reflectant triangular costat=70cm,fix.mec.+desmunt. Placa amb pintura reflectant triangular de 70 cm de costat, per a senyals de trànsit, fixada i amb el desmuntatge inclòs (SEIXANTA-DOS EUROS AMB SIS CÈNTIMS)	62,06

Document IV. Pressupost

20



TIPUS DOCUMENT Projecte	EXPEDIENT GESUR 87/2022	DOCUMENT
ALTRES DADES Codi de verificació: 15251120776360132472 Data d'emissió: 20/05/2024 12:03:15	TIPUS / SUBTIPUS Expedients de Gestió Urbanística Projectes d'urbanització i recepció d'obres	

QUADRE DE PREUS NÚMERO 1

NÚM.	CODI	UA DESCRIPCIÓ	PREU
P-197	PBBJ-567	u Placa pintura reflectant circ.,D=60cm,fix.mec.+desmunt. Placa amb pintura reflectant circular de 60 cm de diàmetre, per a senyals de trànsit, fixada i amb el desmuntatge inclòs (SEIXANTA-VUIT EUROS AMB VUITANTA-SET CÈNTIMS)	68,87
P-198	PD781-W	m Clavegueró tub PVC-U paret sòlida,sanej.soterrat s/press.,DN400,SN 4,UNE-EN 1401-1,p/unió elàst.clav Claveguera amb tub de PVC-U de paret sòlida per a sanejament soterrat sense pressió, superfícies interna llisa i externa llisa, diàmetre nominal DN 400, classe de rigidesa anular SN 4 (rigidesa anular >= 4kN/m2), codi d'àrea d'aplicació U (ús en l'exterior de l'estructura dels edificis), fabricació segons norma UNE-EN 1401-1, de color taronja-marró RAL 8023, per a unió elàstica amb anella elastomèrica d'estanquitat, col·locat al fons de la rasa sobre llit de sorra de 15 cm de gruix i reblert de sorra fins a 30 cm per sobre del tub, amb picó vibrant elèctric (CENT ONZE EUROS AMB VINT-I-DOS CÈNTIMS)	111,22
P-199	PDK4-X00	u Pericó de registre de formigó prefabricat sense fons de 140x70x100 cm, per a instal·lacions de serv Pericó de registre de formigó prefabricat sense fons de 140x70x100 cm, per a instal·lacions de serveis, col·locat sobre solera de formigó HM-20/B/40/l de 15 cm de gruix i reblert lateral amb terra de la mateixa excavació (QUATRE-CENTS DOS EUROS AMB CINQUANTA-VUIT CÈNTIMS)	402,58
P-200	PDK4-X00	u Pericó de registre de formigó prefabricat sense fons de 70x70x85 cm, per a instal·lacions de serveis Pericó de registre de formigó prefabricat sense fons de 70x70x85 cm, per a instal·lacions de serveis, col·locat sobre solera de formigó HM-20/B/40/l de 15 cm de gruix i reblert lateral amb terra de la mateixa excavació (CENT SEIXANTA-UN EUROS AMB CINQUANTA-SIS CÈNTIMS)	161,56
P-201	PFB0-108	u Colze mixt 90° F,PP,DN 63,PN 16,1xcompress.F/1xrosca.1 1/2'',s/UNE-EN 12201-3,fons rasa,entorn urba Colze mixt femella per a un canvi de direcció de 90°, de polipropilè, diàmetre nominal DN 63, pressió nominal PN 16, amb 1 unió mecànica per compressió mitjançant femella i 1 unió roscada d'1 1/2'', d'acord amb la norma UNE-EN 12201-3 i col·locat al fons de la rasa en entorn urbà sense dificultat de mobilitat, sense afectació per presència de serveis en la rasa, amb presència d'estrebada (TRENTA-TRES EUROS AMB CINQUANTA CÈNTIMS)	33,50
P-202	PFB2-WR	u Derivació mixta 90° F,PP,DN 63+ramal 90° rosca. 1 1/2'',PN 16,2xcompress.F,s/UNE-EN 12201-3,connect. Derivació mixta femella amb ramal a 90°, de polipropilè, diàmetre nominal DN 63, amb un ramal a 90° per a 1 unió roscada d'1 1/2'', pressió nominal PN 16, amb 2 unions mecàniques per compressió mitjançant femella, d'acord amb la norma UNE-EN 12201-3, connectat a pressió i col·locada al fons de la rasa, en entorn no urbà sense dificultat de mobilitat, sense afectació per presència de serveis en la rasa, amb presència d'estrebada (QUARANTA-CINC EUROS AMB QUARANTA-CINC CÈNTIMS)	45,45
P-203	PFB3-DV	m Tub PE 100,DN 63,PN 16 (SDR 11),en rotlle,UNE-EN 12201-2,+p.p.accessoris connect.pressió,fons rasa,, Tub de polietilè de designació PE 100, diàmetre nominal DN 63, pressió nominal PN 16 (SDR 11), subministrat en rotlle, fabricació segons norma UNE-EN 12201-2, inclosa la part proporcional d'accessoris d'unió per compressió mecànica, de material plàstic, i col·locat al fons de la rasa, amb grau de dificultat mitjà, sense presència d'estrebada (NOU EUROS AMB VINT-I-VUIT CÈNTIMS)	9,28
P-204	PFBA-YU9	u Manigueta mixt F,PP,DN 63,PN 16,1xcompress.F/1xrosca.1 1/2'',s/UNE-EN 12201-3,fons rasa,entorn urba d Manigueta mixt femella, de polipropilè, diàmetre nominal DN 63, pressió nominal PN 16, amb 1 unió mecànica per compressió mitjançant femella i 1 unió roscada d'1 1/2'', d'acord amb la norma UNE-EN 12201-3 i col·locat al fons de la rasa, en entorn urbà amb dificultat de mobilitat, afectació per presència de serveis en la rasa, sense presència d'estrebada (DIVUIT EUROS AMB VUITANTA-SET CÈNTIMS)	18,87

Document IV. Pressupost

21

QUADRE DE PREUS NÚMERO 1

NÚM.	CODI	UA DESCRIPCIÓ	PREU
P-205	PG19-DGI	u C.G.P.polièst.+fibra,160A,UNESA 7,BUC, IP-43, IK09,munt.superf. Caixa general de protecció de polièster reforçat amb fibra de vidre, de 160 A, segons esquema Unesa número 7, seccionable en càrrega (BUC), inclosa base portafusibles trifàsica (sense fusibles), neutre seccionable, borns de connexió i grau de protecció IP-43, IK09, muntada superficialment (DOS-CENTS TRENTA-UN EUROS AMB SEIXANTA-QUATRE CÈNTIMS)	231,64
P-206	PG20-6S	m Tub rígid acer galv.,DN=20mm,impacte=20J,resist.compress.=4000N,unió endollada+munt.superf. Tub rígid d'acer galvanitzat, de 20 mm de diàmetre nominal, resistència a l'impacte de 20 J, resistència a compressió de 4000 N, amb unió endollada i muntat superficialment (SIS EUROS AMB SETANTA CÈNTIMS)	6,70
P-207	PG33-E3Z	m Cable 0,6/1 kV RZ, 4x4mm2,col. aeri Cable amb conductor de coure de tensió assignada0,6/1 kV, de designació RZ, construcció segons norma UNE 21030-2, tetrapolar, de secció 4x4 mm2, amb coberta del cable de poliolefines, classe de reacció al foc segons la norma UNE-EN 50575 amb baixa emissió fums, col·locat aeri (TRES EUROS AMB NORANTA-VUIT CÈNTIMS)	3,98
P-208	PG33-E3Z	m Cable 0,6/1 kV RZ, 2x4mm2,col. aeri Cable amb conductor de coure de tensió assignada0,6/1 kV, de designació RZ, construcció segons norma UNE 21030-2, bipolar, de secció 2x4 mm2, amb coberta del cable de poliolefines, classe de reacció al foc segons la norma UNE-EN 50575 amb baixa emissió fums, col·locat aeri (DOS EUROS AMB SEIXANTA-VUIT CÈNTIMS)	2,68
P-209	PG43-X00	u Caixa seccionadora fusible de 20 A, com a màxim, bipolar, per a fusibles cilíndrics de 10x38 mm i mu Caixa seccionadora fusible de 20 A, com a màxim, bipolar, per a fusibles cilíndrics de 10x38 mm i muntada superficialment. Incorpora tapa mitjançant cargol, d'obertura frontal, model 1468/2 C de la casa CLAVED o equivalent (TRENTA-SET EUROS AMB VINT-I-TRES CÈNTIMS)	37,23
P-210	PGD2X00	u Verificació de punt de llum instal·lat o afectat Verificació de punt de llum instal·lat o afectat que ha de realitzar l'empresa manenidora municipal (SET EUROS AMB VINT CÈNTIMS)	7,20
P-211	PHM1-DG	u Braç mural parabòlica,tub ac.galv.,llarg.=1,5m,fix.plat.+cargol Braç mural, de forma parabòlica de tub d'acer galvanitzat de llargària 1,5 m, fixat amb platina i cargols (CENT QUARANTA-SET EUROS AMB SEIXANTA-NOU CÈNTIMS)	147,69
P-212	PPA004	PA Partida alçada a justificar per al desplaçament de la xarxa existent de gas per a adequar el pas de Partida alçada a justificar per al desplaçament de la xarxa existent de gas per a adequar el pas de la nova xarxa de clavegueram (DEU MIL CINC-CENTS EUROS)	10.500,00
P-213	PQUD-BI	mes Llog.mòd.pref.sanitaris 2,4x2,6m Lloguer de mòdul prefabricat per a equipament sanitaris a obra de 2,4x2,6 m amb tancaments formats per placa de dues planxes d'acer prelacat i aïllament interior de 40mm de gruix i paviment format per tauler aglomerat hidròfug amb acabat de PVC sobre xapa galvanitzada i llana mineral de vidre, instal·lació elèctrica 1 punt de llum, interruptor, endolls i protecció diferencial, i equipat amb 1 inodor,2 dutxes,lavabo col·lectiu amb 1 aixeta i termos elèctric 50 litres (SEIXANTA-CINC EUROS AMB VINT-I-QUATRE CÈNTIMS)	65,24
P-214	PQUD-BI	u Transport entr.,retir, munta. i desmunt.mòd.pref.sanitaris 2,4x2,6m Transport, entrega, retirada, muntatge i desmuntatge de mòdul prefabricat per a equipament sanitaris a obra de 2,4x2,6 m amb tancaments formats per placa de dues planxes d'acer prelacat i aïllament interior de 40mm de gruix i paviment format per tauler aglomerat hidròfug amb acabat de PVC sobre xapa galvanitzada i llana mineral de vidre, instal·lació elèctrica 1 punt de llum, interruptor, endolls i protecció diferencial, i equipat amb 1 inodor,2 dutxes,lavabo col·lectiu amb 1 aixeta i termos elèctric 50 litres (DOS-CENTS QUARANTA-QUATRE EUROS AMB VUITANTA-VUIT CÈNTIMS)	244,88

Document IV. Pressupost

22



TIPUS DOCUMENT Projecte	EXPEDIENT GESUR 87/2022	DOCUMENT
ALTRES DADES Codi de verificació: 15251120776360132472 Data d'emissió: 20/05/2024 12:03:15	TIPUS / SUBTIPUS Expedients de Gestió Urbanística Projectes d'urbanització i recepció d'obres	

QUADRE DE PREUS NÚMERO 1

NÚM.	CODI	UA DESCRIPCIÓ	PREU
P-215	PQUE-BIQmes	Llog.mòd.pref.vestidors 8x2,4m Lloguer de mòdul prefabricat per equipament de vestidors a obra de 8x2,4 m amb tancaments formats per placa de dues planxes d'acer prelacat i aïllament interior de 40mm de gruix i paviment format per tauler aglomerat hidròfug amb acabat de PVC sobre xapa galvanitzada i llana mineral de vidre, instal·lació elèctrica 2 punts de llum, interruptor, endolls i protecció diferencial (VUITANTA-CINC EUROS AMB VINT-I-UN CÈNTIMS)	85,21
P-216	PQUE-BIQ u	Transportentr.,retir, munta. i desmunt.mòd.pref.vestidors 8x2,4m Transport, entrega, retirada, muntatge i desmuntatge de mòdul prefabricat per equipament de vestidors a obra de 8x2,4 m amb tancaments formats per placa de dues planxes d'acer prelacat i aïllament interior de 40mm de gruix i paviment format per tauler aglomerat hidròfug amb acabat de PVC sobre xapa galvanitzada i llana mineral de vidre, instal·lació elèctrica 2 punts de llum, interruptor, endolls i protecció diferencial (DOS-CENTS QUARANTA-QUATRE EUROS AMB VUITANTA-VUIT CÈNTIMS)	244,88
P-217	PR421-8U u	Subministrament Ceratonia siliqua perim=18 a 20cm,contenedor 50l Subministrament de Ceratonia siliqua de perímetre de 18 a 20 cm, en contenidor de 50 l (DOS-CENTS CINQUANTA-NOU EUROS AMB SETZE CÈNTIMS)	259,16
P-218	PR44G-8 u	Subministrament Punica granatum perim=12 a 14cm,pa terra D>=39cm,h>=27,3cm s/NTJ Subministrament de Punica granatum de perímetre de 12 a 14 cm, amb pa de terra de diàmetre mínim 39 cm i profunditat mínima 27,3 cm segons fórmules NTJ (CENT VINT-I-DOS EUROS AMB VUITANTA-VUIT CÈNTIMS)	122,88
P-219	PR4D7-X0 u	Subministrament de Carex Comans en cont 10l Subministrament de Carex Comans en cont 10l (QUATRE EUROS AMB SETANTA-SET CÈNTIMS)	4,77
P-220	PR4HU-X u	Subministrament de Pennisetum SP en cont de 10l Subministrament de Pennisetum SP en cont de 10l (QUATRE EUROS AMB VUITANTA-QUATRE CÈNTIMS)	4,84
P-221	PR4HU-X u	Subministrament de Salvia Jamensis en cont 10l Subministrament de Salvia Jamensis en cont 10l (SIS EUROS AMB NORANTA-SIS CÈNTIMS)	6,96
P-222	SEV2U01 u	Conversió aerosubterrània de línia B.T. Conversió aerosubterrània de línia de tensió baixa en suport i façana, inclòs el subministrament del tub de protecció, caputxó, resines, abraçadores, suports de cables, petit material i mà d'obra (DOS-CENTS VUITANTA-UN EUROS AMB TRENTA-QUATRE CÈNTIMS)	281,34

A Sant Celoni, febrer 2024

Francesc Ventura
eccp col. n°17.819
URBIMEC SL

- CVE 15251120776360132472 Validar autenticitat en <https://serveis.reus.cat/cve>



TIPUS DOCUMENT Projecte	EXPEDIENT GESUR 87/2022	DOCUMENT
ALTRES DADES Codi de verificació: 15251120776360132472 Data d'emissió: 20/05/2024 12:03:15	TIPUS / SUBTIPUS Expedients de Gestió Urbanística Projectes d'urbanització i recepció d'obres	

Quadre de preus núm. 2

Document IV. Pressupost

Aquest document és una còpia autèntica del document electrònic Ref. 15251120776360132472

L'autenticitat d'aquest document es pot comprovar a <https://serveis.reus.cat/cve> mitjançant el CVE:15251120776360132472

- CVE 15251120776360132472 Validar autenticitat en <https://serveis.reus.cat/cve>



TIPUS DOCUMENT Projecte	EXPEDIENT GESUR 87/2022	DOCUMENT
ALTRES DADES Codi de verificació: 15251120776360132472 Data d'emissió: 20/05/2024 12:03:15	TIPUS / SUBTIPUS Expedients de Gestió Urbanística Projectes d'urbanització i recepció d'obres	

Aquest document és una còpia autèntica del document electrònic Ref. 15251120776360132472

L'autenticitat d'aquest document es pot comprovar a <https://serveis.reus.cat/cve> mitjançant el CVE:15251120776360132472

- CVE 15251120776360132472 Validar autenticitat en <https://serveis.reus.cat/cve>



TIPUS DOCUMENT Projecte	EXPEDIENT GESUR 87/2022	DOCUMENT
ALTRES DADES Codi de verificació: 15251120776360132472 Data d'emissió: 20/05/2024 12:03:15	TIPUS / SUBTIPUS Expedients de Gestió Urbanística Projectes d'urbanització i recepció d'obres	

QUADRE DE PREUS NÚM. 2

D'acord al que disposa a les disposicions vigents quant a la matèria, el Contractista no pot, sota cap pretext d'error o omisió amb aquests detalls, reclamar cap modificació dels preus assenyalats en el Quadre núm. 1, el quals són els que serveixen de base a l'adjudicació i els únics aplicables als treballs contractats amb la baixa corresponent segons la millora que s'obtingui de la subhasta.

Els preus del present quadre s'aplicaran únicament i exclusivament en els casos que calgui pagar obres incompletes, quan per rescissió o alguna altra causa no s'acabin els contractes; sense que es pugui pretendre la valoració de cada unitat d'obra fraccionada, d'una altra forma que l'esmentada al quadre.

Qualsevol treball, material o part d'unitat d'obra que sigui necessària per a complir la normativa o pel bon acabament, que no es trobi especificat a la present descomposició, serà d'obligada execució sense que això suposi concepte contradictori ni complementari i es considerarà expressament inclòs al preu unitari. Als preus compostos de diferents conceptes, obtinguts percentualment dels diferents costos, qualsevol variació real dels percentatges es considerarà risc i ventura del Contractista, no podent ser objecte de sobrepreu.



TIPUS DOCUMENT Projecte	EXPEDIENT GESUR 87/2022	DOCUMENT
ALTRES DADES Codi de verificació: 15251120776360132472 Data d'emissió: 20/05/2024 12:03:15	TIPUS / SUBTIPUS Expedients de Gestió Urbanística Projectes d'urbanització i recepció d'obres	

Aquest document és una còpia autèntica del document electrònic Ref. 15251120776360132472

L'autenticitat d'aquest document es pot comprovar a <https://serveis.reus.cat/cve> mitjançant el CVE:15251120776360132472

- CVE 15251120776360132472 Validar autenticitat en <https://serveis.reus.cat/cve>



TIPUS DOCUMENT Projecte	EXPEDIENT GESUR 87/2022	DOCUMENT
ALTRES DADES Codi de verificació: 15251120776360132472 Data d'emissió: 20/05/2024 12:03:15	TIPUS / SUBTIPUS Expedients de Gestió Urbanística Projectes d'urbanització i recepció d'obres	

QUADRE DE PREUS NÚMERO 2

NÚM.	CODI	UA	DESCRIPCIÓ	PREU
P-20	F227I010	m2	Anivellació, refi, compactació Anivellació, refi i compactació de caixes amb mitjans mecànics. Tot inclòs completament acabat.	2,03
			Altres conceptes	2,03
P-21	F227I015	m2	Perfilat talussos Perfilat i allissat de talussos amb mitjans mecànics o manuals. Tot inclòs completament acabat.	1,34
			Altres conceptes	1,34
P-22	F228IR10	m3	Sorra de reciclat Sorra de material reciclat de formigó de 0 a 5 mm per a protecció de canonades, formant capa d'assentament i recobriments. Inclou subministrament i col·locació. Tot inclòs.	22,08
	B031R400	t	Sorra de material reciclat de formigó de 0 a 5 mm	18,80
			Altres conceptes	22,08
P-23	F2RAI0E0	t	Deposició reciclatge residu barrejat no perillós codi LER 170904, transport <25km Separació en obra, manteniment i senyalització del contenidor, transport, deposició controlada a centre de reciclatge o transferència de residus barrejats no perillosos a una distància menor de 25 km amb codi 170904 segons la Llista Europea de Residus (ORDEN MAM/304/2002). Inclou tota la documentació acreditativa del procés de deposició del residu. Tot inclòs.	54,89
	B2RAI060	t	Deposició controlada a centre de reciclatge o transferència de residus barrejats no perillosos, procedents de construcció o demolició, amb codi 170904 segons la Llista Europea de Residus (ORDEN MAM/304/2002)	45,00
			Altres conceptes	54,89
P-24	F450IR20	m3	Formigó reciclat HRA-25/B/20/IIa, fonaments Formigó reciclat HRA-25/B/20/IIa per fonaments i encepats de consistència tova i grandària màxima del granulat 20 mm, abocat amb cubilot o bombament i vibrat. Tot inclòs.	126,05
	B06A960B	m3	Formigó reciclat HRA-25/B/20/IIa de consistència tova, grandària màxima del granulat 20 mm, amb >= 275 kg/m3 de ciment, apte per a classe d'exposició IIa, amb un <= 20% de material gruixut reciclat	92,09
			Altres conceptes	126,05
P-25	F4B0I020	kg	Acer B 500 S Acer en barres corrugades B 500 S, de límit elàstic >= 500 N/mm2. Inclou subministrament i col·locació. Tot inclòs.	2,01
	B0A14200	kg	Filferro recuit de diàmetre 1.3 mm	0,01
			Altres conceptes	2,01
P-26	F618I070	m2	Paret de 20 cm de bloc foradat 40x20x20 cm, gris (2 cares vistes) Paret de 20 cm de gruix de bloc foradat de morter ciment, de 40x20x20 cm, llis, gris, de dues cares vistes, amb components hidrofugants, categoria I segons la norma UNE-EN 771-3, col·locat amb morter mixt 1:2:10 de ciment pòrtland amb filler calcari	36,50
	B0E244L6	u	Bloc foradat de morter de ciment, llis, de 40x20x20 mm, amb components hidrofugants, de cara vista, gris, categoria I segons norma UNE-EN 771-3	13,57
			Altres conceptes	36,50
P-27	F6A1IR15	m	Reixat h=2,0 m, malla galvanitzada simp.torsió, formigó HRM Reixat de 2 m d'alçària, de malla galvanitzada de simple torsió amb suports de tub de 65 mm de diàmetre galvanitzat, col·locats cada 3 m, 1 de vertical i cada 30 m, 2 en diagonal, ancorats dins de dau de formigó, inclou excavació i formigonat de la base amb formigó reciclat HRM-20/P/20/I, subministrament i col·locació. Tot inclòs completament acabat.	15,27
	B069IR10	m3	Formigó reciclat HMR-20/P/20/I de consistència plàstica, grandària màxima del granulat 20 mm amb 70% d'àrids reciclats (fracció gruixuda), amb >= 200 kg/m3 de ciment, apte per a classe d'exposició I	0,91

Document IV. Pressupost

3

QUADRE DE PREUS NÚMERO 2

NÚM.	CODI	UA	DESCRIPCIÓ	PREU
	B0A216SG	m2	Tela metàl·lica de simple torsió de filferro galvanitzat de 50 mm de pas de malla i de D 2.7 mm	4,44
	B6AZI020	u	Pal de tub d'acer galvanitzat de diàmetre 65 mm i d'alçària 2,20 m	6,02
			Altres conceptes	15,27
P-28	F931IR30	m3	Base granular 100% tot-u reciclat Base granular de tot-u reciclat compactada. Inclou subministrament, estesa, refi i compactació al 100% PM, i compactació superior al 98% del PM de la capa sub-base si s'escau. Tot inclòs.	13,52
	B0111000	m3	Aigua	0,09
	B037IR10	m3	Tot-u artificial procedent 100% de granulats reciclats	9,63
			Altres conceptes	13,52
P-29	F936X002	m2	Base formigó HM-20/P/20/I (gruix 20cms) Base de formigó HM-20/P/20/I per a paviments de vial, de consistència tova i grandària màxima del granulat 20 mm, 20 cm de gruix. Inclou subministrament, abocat des de camió, estesa i vibrat manual; acabat reglejat, part proporcional d'encofrat i formació de juntes. Tot inclòs completament acabat.	25,21
	B0D31000	m3	Llata de fusta de pi	0,89
	B064300C	m3	Formigó HM-20/P/20/I de consistència plàstica, grandària màxima del granulat 20 mm, amb >= 200 kg/m3 de ciment, apte per a classe d'exposició I	19,40
	B0D21030	m	Tauló de fusta de pi per a 10 usos	0,43
	B0D625A0	cu	Puntal metàl·lic i telescòpic per a 3 m d'alçària i 150 usos	2,68
	B0A31000	kg	Clau acer	0,02
			Altres conceptes	25,21
P-30	F961IR10	m	Vorada granítica 100x20x35 cm, base form.recicl.HRM-20 Vorada granítica, escairada i abuxardada de 100x20x35 cm. Inclou subministrament, col·locació amb base de formigó reciclat HRM-20 i p.p. de peces especials. Tot inclòs, completament acabat segons plànols.	64,10
	B96118G0	m	Pedra granítica, recta, escairada, serrada mecànicament i flamejada, per a vorada, de 20x25 cm	25,15
	B069300B	m3	Formigó reciclat HRM-20/B/20/I de consistència tova, grandària màxima del granulat 20 mm, amb >= 200 kg/m3 de ciment, apte per a classe d'exposició I, amb un <= 20% del granulat gruixut reciclat	6,25
	B0710250	T	MORTER PER A RAM DE PALETA, CLASSE M 5 (5 N/MM2), A GRANEL, DE DESIGNACIÓ (G) SEGONS NORMA UNE-EN 998-2	0,20
			Altres conceptes	64,10
P-31	F961X002	m	Rigola granítica, escairada i abuxardada de 100x30x8 cm. Inclou subministrament, col·locació amb ba Rigola granítica, escairada i abuxardada de 100x30x8 cm. Inclou subministrament, col·locació amb base de formigó reciclat HRM-20 i p.p. de peces especials. Tot inclòs, completament acabat segons plànols.	65,47
	B069300B	m3	Formigó reciclat HRM-20/B/20/I de consistència tova, grandària màxima del granulat 20 mm, amb >= 200 kg/m3 de ciment, apte per a classe d'exposició I, amb un <= 20% del granulat gruixut reciclat	6,25
	B0710250	T	MORTER PER A RAM DE PALETA, CLASSE M 5 (5 N/MM2), A GRANEL, DE DESIGNACIÓ (G) SEGONS NORMA UNE-EN 998-2	0,20
	B961X002	m	Pedra granítica, recta, escairada, serrada mecànicament i flamejada, per a vorada, de 100x30x8cm	26,74
			Altres conceptes	65,47
P-32	F965I065	m	Vorada prefabricada de formigó 100x8x20 cm. (*) Vorada prefabricada de formigó de 100x8x20 cm. Inclou subministrament, col·locació de la vorada amb base de formigó HM-20 i p.p. de peces especials. Tot inclòs, completament acabat segons plànols.	13,30
	B965I080	m	Vorada prefabricada de formigó de 100x8x20 cm, de doble capa, per a classe climàtica B, classe resistent a l'abració H i classe resistent a flexió S (R-3.5 MPa) segons UNE-EN 1340	4,60

Document IV. Pressupost

4



TIPUS DOCUMENT Projecte	EXPEDIENT GESUR 87/2022	DOCUMENT
ALTRES DADES Codi de verificació: 15251120776360132472 Data d'emissió: 20/05/2024 12:03:15	TIPUS / SUBTIPUS Expedients de Gestió Urbanística Projectes d'urbanització i recepció d'obres	

QUADRE DE PREUS NÚMERO 2

NÚM.	CODI	UA	DESCRIPCIÓ	PREU
	B0710250	T	MORTER PER A RAM DE PALETA, CLASSE M 5 (5 N/MM2), A GRANEL, DE DESIGNACIÓ (G) SEGONS NORMA UNE-EN 998-2	0,15
	B064300C	m3	Formigó HM-20/P/20/I de consistència plàstica, grandària màxima del granulat 20 mm, amb >= 200 kg/m3 de ciment, apte per a classe d'exposició I	4,73
			Altres conceptes	13,30
P-33	F965X001	m	Vorada pref. formigó tipus fiol 100x8x20 amb base HRM Vorada prefabricada de formigó tipus Fiol de 100x8x20 cm. Inclou subministrament, col·locació de la vorada amb base de formigó HRM-20 i p.p. de peces especials. Tot inclòs, completament acabat segons plànols.	23,73
	B0710250	T	MORTER PER A RAM DE PALETA, CLASSE M 5 (5 N/MM2), A GRANEL, DE DESIGNACIÓ (G) SEGONS NORMA UNE-EN 998-2	0,20
	B069300B	m3	Formigó reciclat HRM-20/B/20/I de consistència tova, grandària màxima del granulat 20 mm, amb >= 200 kg/m3 de ciment, apte per a classe d'exposició I, amb un <= 20% del granulat gruixut reciclat	5,65
	B962-IXGC	m	Peça recta de formigó per a vorades model Fiol, doble capa per a vianants 20x8 cm, de classe climàtica B, classe resistent a l'abrasió H i classe resistent a flexió S (R-3,5 MPa) segons UNE-EN 1340	10,83
			Altres conceptes	23,73
P-34	F967IR90	m	Vorada pref. formigó 100x17/18x28 amb rigola 30x30x8cm i base HRM Vorada prefabricada de formigó de 100x17/18x28 cm amb rigola de 30x30x8 cm. Inclou subministrament, col·locació de la vorada amb base de formigó reciclat HRM-20 i la rigola amb morter sobre la base de formigó, i p.p. de peces especials. Tot inclòs, completament acabat segons plànols.	34,58
	B069300B	m3	Formigó reciclat HRM-20/B/20/I de consistència tova, grandària màxima del granulat 20 mm, amb >= 200 kg/m3 de ciment, apte per a classe d'exposició I, amb un <= 20% del granulat gruixut reciclat	11,90
	B974I020	u	Rigola de morter de ciment de 30x30x8 cm, blanca	5,60
	B965I060	m	Vorada prefabricada de formigó de 100x17/18x28 cm, de doble capa, per a classe climàtica B, classe resistent a l'abrasió H i classe resistent a flexió S (R-3,5 MPa) segons UNE-EN 1340	5,62
	B051E201	t	Ciment blanc de ram de paleta BL 22,5 X segons UNE 80305, en sacs	0,26
	B0710250	T	MORTER PER A RAM DE PALETA, CLASSE M 5 (5 N/MM2), A GRANEL, DE DESIGNACIÓ (G) SEGONS NORMA UNE-EN 998-2	1,51
			Altres conceptes	34,58
P-35	F96AI002	m	Vorada acer galvanitzat de 20 cm d'alçària i 8 mm de gruix, base formigó Vorada metàl·lica d'acer galvanitzat de 20 cm d'alçària i 8 mm de gruix. Inclou subministrament, col·locació amb potes d'ancoratge cada 50 cm, amb base de formigó HM-20, i p.p. de peces especials, segons plànols. Tot inclòs completament acabat.	24,67
	B064300C	m3	Formigó HM-20/P/20/I de consistència plàstica, grandària màxima del granulat 20 mm, amb >= 200 kg/m3 de ciment, apte per a classe d'exposició I	0,95
	B96AI020	m	Vorada de xapa galvanitzada de 8 mm de gruix i 200 mm d'alçària, inclòs elements metàl·lics d'ancoratge soldats a la xapa	19,27
			Altres conceptes	24,67
P-36	F974I015	m	Rigola de morter de ciment 30x30x8 cm (blanca) Rigola prefabricada de morter de ciment de 30x30x8 cm. Inclou subministrament i col·locació amb morter de ciment sobre base de formigó HM-20. Tot inclòs, completament acabat segons plànols de detall.	24,01
	B051E201	t	Ciment blanc de ram de paleta BL 22,5 X segons UNE 80305, en sacs	0,26
	B974I020	u	Rigola de morter de ciment de 30x30x8 cm, blanca	5,60
	B064300C	m3	Formigó HM-20/P/20/I de consistència plàstica, grandària màxima del granulat 20 mm, amb >= 200 kg/m3 de ciment, apte per a classe d'exposició I	7,48

Document IV. Pressupost

5

QUADRE DE PREUS NÚMERO 2

NÚM.	CODI	UA	DESCRIPCIÓ	PREU
	B0710250	T	MORTER PER A RAM DE PALETA, CLASSE M 5 (5 N/MM2), A GRANEL, DE DESIGNACIÓ (G) SEGONS NORMA UNE-EN 998-2	1,15
			Altres conceptes	24,01
P-37	F981Y16A	m	Rampa p/gual,recta,peces pedra granit.serra+flamej.,60x40x10cm,s/base form.HNE-20/P/20+beurada Rampa per a gual de forma recta, de peces de pedra granítica serrada mecànicament i flamejada, de 60x40 cm i 10 cm de gruix, col·locades a truc de maceta sobre base de formigó HNE-20/P/20 i rejuntada amb beurada líquida de pòrtland i neteja posterior	157,81
	B06NN232	m3	Formigó d'ús no estructural HNE-20/P/20, de resistència a compressió 20 N/mm2, consistència plàstica i grandària màxima del granulat 20 mm	8,97
	B981Y16A	m	Peça de pedra natural per a rampa de gual, de forma recta, de 60x40 cm i 10 cm de gruix, de pedra granítica serrada mecànicament i flamejada	117,30
	B0512401	t	Ciment pòrtland amb filler calcarí CEM II/B-L 32,5 R segons UNE-EN 197-1, en sacs	2,47
			Altres conceptes	157,81
P-38	F981Y1AA	m	Rampa p/gual,recta,peces pedra granit.serra+flamej.,120x40x10cm,s/base form.HNE-20/P/20+beurada Rampa per a gual de forma recta, de peces de pedra granítica serrada mecànicament i flamejada, de 120x40 cm i 10 cm de gruix, col·locades a truc de maceta sobre base de formigó HNE-20/P/20 i rejuntada amb beurada líquida de pòrtland i neteja posterior	221,41
	B0512401	t	Ciment pòrtland amb filler calcarí CEM II/B-L 32,5 R segons UNE-EN 197-1, en sacs	4,95
	B06NN232	m3	Formigó d'ús no estructural HNE-20/P/20, de resistència a compressió 20 N/mm2, consistència plàstica i grandària màxima del granulat 20 mm	17,94
	B981Y1AA	m	Peça de pedra natural per a rampa de gual, de forma recta, de 120x40 cm i 10 cm de gruix, de pedra granítica serrada mecànicament i flamejada	137,70
			Altres conceptes	221,41
P-39	F981Y5A6	u	Capçal gual pedra granit.serra+flamej.,60x40cm,corba,1 peça,s/base form.HNE-20/P/20+beurada Capçal de gual de pedra granítica serrada mecànicament i flamejada, de 60x40 cm, amb la cantonada en forma corba, d'1 peça, col·locades a truc de maceta sobre base de formigó HNE-20/P/20 i rejuntada amb beurada líquida de pòrtland i neteja posterior	107,76
	B0512401	t	Ciment pòrtland amb filler calcarí CEM II/B-L 32,5 R segons UNE-EN 197-1, en sacs	2,47
	B06NN232	m3	Formigó d'ús no estructural HNE-20/P/20, de resistència a compressió 20 N/mm2, consistència plàstica i grandària màxima del granulat 20 mm	8,16
	B981Y5A6	u	Capçal de pedra natural per a gual, de 60x40 cm, amb la cantonada en forma corba, d'1 peça, de pedra granítica serrada mecànicament i flamejada	65,00
			Altres conceptes	107,76
P-40	F981Y5AA	u	Capçal gual pedra granit.serra+flamej.,120x40cm,rect.,3 peces,s/base form.HNE-20/P/20+beurada Capçal de gual de pedra granítica serrada mecànicament i flamejada de 120x40 cm, amb la cantonada en forma rectangular, de 3 peces, col·locades a truc de maceta sobre base de formigó HNE-20/P/20 i rejuntada amb beurada líquida de pòrtland i neteja posterior	126,48
	B06NN232	m3	Formigó d'ús no estructural HNE-20/P/20, de resistència a compressió 20 N/mm2, consistència plàstica i grandària màxima del granulat 20 mm	16,31
	B981Y5AA	u	Capçal de pedra natural per a gual, de 120x40 cm, amb la cantonada en forma rectangular, de 3 peces, de pedra granítica serrada mecànicament i flamejada	56,00
	B0512401	t	Ciment pòrtland amb filler calcarí CEM II/B-L 32,5 R segons UNE-EN 197-1, en sacs	4,95

Document IV. Pressupost

6



TIPUS DOCUMENT Projecte	EXPEDIENT GESUR 87/2022	DOCUMENT
ALTRES DADES Codi de verificació: 15251120776360132472 Data d'emissió: 20/05/2024 12:03:15	TIPUS / SUBTIPUS Expedients de Gestió Urbanística Projectes d'urbanització i recepció d'obres	

QUADRE DE PREUS NÚMERO 2

NÚM.	CODI	UA	DESCRIPCIÓ	PREU
			Altres conceptes	126,48
P-41	F991IR50	m	Escocell acer galv., pletina h=20cm,g=8mm, i base HRM Escocell metàl·lic d'acer galvanitzat, format per pletina de 20 cm d'alçària i 8 mm de gruix amb potes d'ancoratge cada 0,50 m com a màxim, inclou base de formigó reciclat HRM-20, segons plànols de detall. Tot inclòs completament acabat.	22,06
	B96AI020	m	Vorada de xapa galvanitzada de 8 mm de gruix i 200 mm d'alçària, inclòs elements metàl·lics d'ancoratge soldats a la xapa	19,27
	B069300B	m3	Formigó reciclat HRM-20/B/20/I de consistència tova, grandària màxima del granulat 20 mm, amb >= 200 kg/m3 de ciment, apte per a classe d'exposició I, amb un <= 20% del granulat gruixut reciclat	0,75
			Altres conceptes	22,06
P-42	F9A1IR00	m3	Paviment sauló reciclat Paviment de sauló procedent del reciclatge de residus de construcció i demolició, garbellat, compactat al 95% del PM, inclou l'anivellament i la formació dels pendents d'escolament. Tot inclòs.	12,16
	B032IR10	m3	Sauló procedent de granulats reciclats	8,14
	B0111000	m3	Aigua	0,09
			Altres conceptes	12,16
P-43	F9E11020	m2	Rajol hidràulic de 20x20x4cm, gris (morter) Rajol hidràulic de 20x20x4 cm, de color gris, amb relleu de pastilles, tacs o ratllat, model a determinar per la D. O.. Inclou subministrament i col·locació a truc de maceta amb morter i beurada de ciment. Tot inclòs completament acabat, segons plànols de detall.	22,01
	B0111000	m3	Aigua	0,09
	B0512401	t	Ciment pòrtland amb filler calcarí CEM II/B-L 32,5 R segons UNE-EN 197-1, en sacs	0,49
	B9E11010	m2	Panot de 20x20x4 cm de color gris, amb relleu de pastilles, tacs o ratllat.	6,43
			Altres conceptes	22,01
P-44	F9E11070	m2	Rajol hidràulic de 20x20x4cm, vermell (morter) Rajol hidràulic de 20x20x4 cm, de color vermell, amb relleu de pastilles, tacs o ratllat, model a determinar per la D. O.. Inclou subministrament i col·locació a truc de maceta amb morter i beurada de ciment. Tot inclòs completament acabat, segons plànols de detall.	23,71
	B9E11030	m2	Panot de 20x20x4 cm de color vermell, amb relleu de pastilles, tacs o ratllat.	8,05
	B0111000	m3	Aigua	0,09
	B0512401	t	Ciment pòrtland amb filler calcarí CEM II/B-L 32,5 R segons UNE-EN 197-1, en sacs	0,49
			Altres conceptes	23,71
P-45	F9E11085	m	Franja invidents, a=80cm, panot ratllat gris 20x20x4cm Franja per a invidents de 80 cm d'amplària, en vorera, amb panot ratllat de color gris, de 20x20x4 cm, classe 1a, preu superior, col·locat a truc de maceta amb morter mixt 1:0,5:4 i beurada de ciment pòrtland	31,98
	B9E11010	m2	Panot de 20x20x4 cm de color gris, amb relleu de pastilles, tacs o ratllat.	5,14
	B0512401	t	Ciment pòrtland amb filler calcarí CEM II/B-L 32,5 R segons UNE-EN 197-1, en sacs	0,40
	B0111000	m3	Aigua	0,00
			Altres conceptes	31,98
P-46	F9E1Y040	m2	Paviment panot p/vorera,gris,20x20x8cm,1a,preu sup.,col.mort.M-15+beurada Paviment de panot per a vorera, de color gris, de 20x20x4 cm, classe 1a, preu superior, col·locat a truc de maceta sobre morter pastat de resistència M-15, reblert de junts amb beurada de ciment pòrtland i neteja posterior	46,92
	B0111000	m3	Aigua	0,00

Document IV. Pressupost

7

QUADRE DE PREUS NÚMERO 2

NÚM.	CODI	UA	DESCRIPCIÓ	PREU
	B0512401	t	Ciment pòrtland amb filler calcarí CEM II/B-L 32,5 R segons UNE-EN 197-1, en sacs	0,51
	B07102D0	t	Mortor per a ram de paleta, classe M 15 (15 N/mm2), a granel, de designació (G) segons norma UNE-EN 998-2	1,58
	B9E18200	m2	Panot gris de 20x20x8 cm, classe 1a, preu alt	19,31
			Altres conceptes	46,92
P-47	F9F5X001	m2	Paviment de peces prefabricades de formigó per a vorera sense trànsit, de 20x30 cm i 5 cm de gruix, Paviment de peces prefabricades de formigó per a vorera sense trànsit, de 20x30 cm i 5 cm de gruix, model Vulcano gris, de BREINCO o similar en qualitat, certificats i acabats, col·locades a truc de maceta sobre llit de fins a 3 cm de gruix de morter d'assentament de ciment pòrtland pastat M-15, a trencajunts, amb junt enrasat de fins a 5 mm d'amplària, executat amb separadors, reblert amb beurada de morter de ciment pòrtland i neteja mecànica de la beurada amb electroesponja, inclòs peces especials i peces d'ajust tallades en obra en els canvis de paviment o en entregues a pericons, pous, encintats, marxapeus, escocells, etc.	59,91
	B9FAX001	m2	Peça de peces prefabricades de 30x20x5cm model Vulcano gris, de BREINCO o similar en qualitat, certificats i acabats	23,10
	B0512401	t	Ciment pòrtland amb filler calcarí CEM II/B-L 32,5 R segons UNE-EN 197-1, en sacs	0,49
	B07102D0	t	Mortor per a ram de paleta, classe M 15 (15 N/mm2), a granel, de designació (G) segons norma UNE-EN 998-2	2,52
			Altres conceptes	59,91
P-48	F9G11020	m2	Paviment formigó HA-30/B/20/IIa+E (gruix 15 cm) voreres Paviment continu de formigó HA-30/B/20/IIa+E, amb 15 cm de gruix, per a voreres i altres paviments, amb una resistència a la flexo-tracció HF-4 Mpa. Inclou subministrament, escampat amb bombeig, estesa i vibratge manual i mecànic, acabat superficial a definir per la D.O. (lliscat mecànic, rentat amb incorporació de desactivant i/o ratllat mecànic-manual); replanteig, l'encofrat amb bissells que sigui necessari pel propi paviment i per la formació d'escocells i la formació de junts oberts amb encofrat i bissells, i/o junts amb mitjans mecànics. Tot inclòs, completament acabat segons plànols.	25,16
	B0D21030	m	Tauló de fusta de pi per a 10 usos	0,25
	B08A1020	kg	Producte filmogen per a formigó	0,43
	B0D625A0	cu	Puntal metàl·lic i telescòpic per a 3 m d'alçària i 150 usos	0,13
	B0A31000	kg	Clau acer	0,02
	B0D31000	m3	Llata de fusta de pi	0,44
	B065E76B	m3	Formigó HA-30/B/20/IIa+E de consistència tova, grandària màxima del granulat 20 mm, amb >= 300 kg/m3 de ciment, apte per a classe d'exposició IIa+E	12,89
	B0B34134	m2	Malla electrosoldada de barres corrugades d'acer ME 15x15 cm D:6-6 mm 6x2.2 m B500T UNE-EN 10080	2,51
			Altres conceptes	25,16
P-49	F9G2X001	m2	Paviment de formigó color (gruix 20 cm) Paviment continu de formigó de color, de 20cm de gruix total, format per dues capes, una primera capa base de 15 cm de gruix de formigó HA-30/B/20/IIa+E amb una resistència a la flexo-tracció HF-4Mpa i una segona capa superior de 5 cm de gruix de formigó HM-30/B/20/IIa+E acolorit en massa, mitjançant la incorporació d'àrid de color i de 25 Kg/m3 d'additiu multifunció tipus "chomo" o equivalent, (que inclou colorant, fibres de polipropilè, additiu de gel-desgel, plastificant i antifuorescències) i de 4 Kg/m3 d'increment de colorant tipus "kaolor" amb acabat superficial rentat amb incorporació de desactivant. Inclou replanteig, l'encofrat que sigui necessari, malla electrosoldada de 150x150x6 mm. a la capa base, incorporació de fixador tipus oxilatex-2 entre les dues capes de formigó, la formació de junts amb mitjans mecànics i part proporcional d'encofrat amb bissells perimetrals. Tot inclòs, completament acabat.	46,94
	B0512401	t	Ciment pòrtland amb filler calcarí CEM II/B-L 32,5 R segons UNE-EN 197-1, en sacs	0,33
	B08A1020	kg	Producte filmogen per a formigó	0,43
	B0818120	kg	Colorant en pols per a formigó	0,78

Document IV. Pressupost

8



TIPUS DOCUMENT Projecte	EXPEDIENT GESUR 87/2022	DOCUMENT
ALTRES DADES Codi de verificació: 15251120776360132472 Data d'emissió: 20/05/2024 12:03:15	TIPUS / SUBTIPUS Expedients de Gestió Urbanística Projectes d'urbanització i recepció d'obres	

QUADRE DE PREUS NÚMERO 2

NÚM.	CODI	UA	DESCRIPCIÓ	PREU
			B0811010 kg Additiu multifunció tipus chomo o equivalent, que inclou colorant, fibres de polipropilè, anticongelant, plastificant i antifuorescències	2,90
			B0B34134 m2 Malla electrosoldada de barres corrugades d'acer ME 15x15 cm D:6-6 mm 6x2.2 m B500T UNE-EN 10080	2,51
			B065176Z m3 Formigó HA-30/B/20/IIa+E de consistència tova, grandària màxima del granulat 20 mm, amb >= 300 kg/m3 de ciment, apte per a classe d'exposició IIa+E i amb granulat de color	14,00
			B065E76B m3 Formigó HA-30/B/20/IIa+E de consistència tova, grandària màxima del granulat 20 mm, amb >= 300 kg/m3 de ciment, apte per a classe d'exposició IIa+E	12,09
			Altres conceptes	46,94
P-50	F9H1IR30	t	Aglomerat asfàltic trànsit AC 16 surf B50/70 D/S, granític, (reciclat fresat) Aglomerat asfàltic trànsit AC 16 surf B50/70 D/S granític, amb 5% de materials reciclats procedents de fresat, inclou subministrament, col·locació, regs de betum asfàltic, estesa i compactació. Tot inclòs completament acabat	60,90
			B0552B00 kg Emulsió bituminosa catiónica amb un 60% de betum asfàltic, per a reciclat en fred tipus C60B5 REC, segons UNE-EN 13808	2,54
			B9H1IR30 t Mescla bituminosa continua en calent per a capa de rodadura AC 16 surf B60/70 D/S granític, amb 5% de materials reciclats procedents de fresat i betum asfàltic de penetració	51,40
			Altres conceptes	60,90
P-51	F9WZV02	u	Desmuntatge,col·locació p/situar a nova rasant reixes desguas,ob.rec.asfàltic, amb morter de ciment Desmuntatge i col·locació per a situar a nova rasant de reixes de desguàs en obres de recobriments asfàltic amb morter de ciment, inclou carrega manual de runa generada	30,28
			Altres conceptes	30,28
P-52	FB121030	m	Barana metàl·lica amb muntants de xapa d'acer Barana metàl·lica per a protecció amb muntants de xapa d'acer S 355 de 8 mm de gruix, amb una capa d'emprimació antioxidant i pintada amb dues capes de pintura esmalt, inclòs passamà tubular d'acer inoxidable de D=60 mm i 4 mm de gruix, i cinc travessers d'acer inoxidable de D=20 mm, segons plànols. Inclou subministrament i col·locació, dau de formigó si s'escau i encoratges. Tot inclòs completament acabat.	104,71
			BB121030 m Barana metàl·lica per a protecció amb muntants de xapa d'acer S 355 de 8 mm de gruix, amb una capa d'emprimació antioxidant i pintada amb dues capes de pintura esmalt, inclòs passamà tubular d'acer inoxidable de D=60 mm i 4 mm de gruix, i cinc travessers d'acer inoxidable de D=20 mm	73,28
			Altres conceptes	104,71
P-53	FBA11011	m	Línia contínua P-R 10 cm pintura acrílica groga Pintat sobre paviment de marca vial longitudinal contínua per a senyalització provisional d'obra, retrorreflectant en sec, tipus P-R, de 10 cm d'amplària, amb pintura acrílica de color groc i microesferes de vidre, aplicada mecànicament mitjançant polvorització amb màquina autopropulsada, inclou premarcatge; segons plànols. Tot inclòs.	0,64
			BBA11200 kg Pintura acrílica de color groc, per a marques vials	0,21
			BBA1M100 kg Microesferes de vidre per a marques vials retrorreflectants en sec	0,09
			Altres conceptes	0,64
P-54	FBA1IR35	m	Línia contínua P-RR 10 cm pintura termoplàstica blanca microesferes de vidre reciclat Pintat sobre paviment de marca vial longitudinal contínua per a ús permanent i retrorreflectant en sec, amb humitat i amb pluja, tipus P-RR, de 10 cm d'amplària, amb termoplàstic d'aplicació en calent de color blanc i microesferes de vidre 100% reciclat, aplicada mecànicament mitjançant polvorització amb màquina autopropulsada; inclou premarcatge, segons plànols. Tot inclòs.	1,11
			BBA15100 kg Termoplàstic en calent aplicable per polvorització de color blanc, per a marques vials	0,68
			BBA1IR20 kg Microesferes de vidre 100% reciclat per a marques vials retrorreflectants en sec, amb humitat i amb pluja	0,04

Document IV. Pressupost

9

QUADRE DE PREUS NÚMERO 2

NÚM.	CODI	UA	DESCRIPCIÓ	PREU
			Altres conceptes	1,11
P-55	FBA1IR40	m	Línia discontinua P-RR 10 cm pintura termoplàstica blanca microesferes de vidre reciclat Pintat sobre paviment de marca vial longitudinal discontinua per a ús permanent i retrorreflectant en sec, amb humitat i amb pluja, tipus P-RR, de 10 cm d'amplària, amb termoplàstic d'aplicació en calent de color blanc i microesferes de vidre 100% reciclat, aplicada mecànicament mitjançant polvorització amb màquina autopropulsada; inclou premarcatge, segons plànols. Tot inclòs.	0,97
			BBA15100 kg Termoplàstic en calent aplicable per polvorització de color blanc, per a marques vials	0,34
			BBA1IR20 kg Microesferes de vidre 100% reciclat per a marques vials retrorreflectants en sec, amb humitat i amb pluja	0,02
			Altres conceptes	0,97
P-56	FBA3IR01	m2	Pintat símbols/marques s/paviment; P-RR pintura acrílica blanca microesferes de vidre reciclat Pintat sobre paviment de símbols i marques vials superficials per a ús permanent i retrorreflectant en sec, amb humitat i amb pluja, tipus P-RR, amb pintura acrílica de color blanc i microesferes de vidre 100% reciclat, aplicada amb màquina d'accionament manual; inclou premarcatge, segons plànols. Tot inclòs.	12,27
			B8ZBIR01 kg Pintura acrílica en solució aquosa o amb dissolvent amb microesferes de vidre 100% reciclat, per a marques vials	1,28
			Altres conceptes	12,27
P-57	FBA3IR02	m2	Pintat pas vianants s/paviment; P-RR pintura acrílica blanca microesferes de vidre reciclat Pintat sobre paviment de pas de vianants per a ús permanent i retrorreflectant en sec, amb humitat i amb pluja, tipus P-RR, amb pintura acrílica de color blanc i microesferes de vidre 100% reciclat, aplicada amb màquina d'accionament manual; inclou premarcatge, segons plànols. Tot inclòs.	9,30
			BBA11100 kg Pintura acrílica de color blanc, per a marques vials	2,12
			BBA1IR20 kg Microesferes de vidre 100% reciclat per a marques vials retrorreflectants en sec, amb humitat i amb pluja	0,44
			Altres conceptes	9,30
P-58	FBB11065	u	Placa triangular p/senyal.tràn. alumini anoditzat,70cm,làm. retrorrefl.ci. RA1 Placa triangular per a senyals de trànsit, d'alumini anoditzat, de 70 cm de costat, acabada amb làmina retrorreflectora classe RA1. Inclou subministrament, peces de subjecció i col·locació. Completament acabat, segons plànols.	142,75
			BBM11054 u Placa triangular per a senyals de trànsit, d'alumini anoditzat, de 70 cm de costat, acabada amb làmina retrorreflectora classe RA1, amb part proporcional d'elements de fixació	62,17
			Altres conceptes	142,75
P-59	FBB11080	u	Placa circ. p/senyal.tràn. alumini anoditzat d=60cm làm. retrorrefl. ci. RA1 Placa circular per a senyals de trànsit, d'alumini anoditzat, de 60 cm de diàmetre, acabada amb làmina retrorreflectora classe RA1. Inclou subministrament, peces de subjecció i col·locació. Completament acabat, segons plànols.	166,56
			BBM11063 u Placa circular per a senyals de trànsit, d'alumini anoditzat, de 60 cm de diàmetre, acabada amb làmina retrorreflectora classe RA1, amb part proporcional d'elements de fixació	71,81
			Altres conceptes	166,56
P-60	FBB11095	u	Placa octogonal p/senyal.tràn.,alumini anoditzat, 60cm làm. retrorrefl. ci. RA1 Placa octogonal per a senyals de trànsit, d'alumini anoditzat, de 60 cm de diàmetre, acabada amb làmina retrorreflectora classe RA1. Inclou subministrament, peces de subjecció i col·locació. Completament acabat, segons plànols.	150,46
			BBM11072 u Placa octogonal per a senyals de trànsit, d'alumini anoditzat, de 60 cm de diàmetre, acabada amb làmina retrorreflectora classe RA1, amb part proporcional d'elements de fixació	71,77
			Altres conceptes	150,46

Document IV. Pressupost

10



TIPUS DOCUMENT Projecte	EXPEDIENT GESUR 87/2022	DOCUMENT
ALTRES DADES Codi de verificació: 15251120776360132472 Data d'emissió: 20/05/2024 12:03:15	TIPUS / SUBTIPUS Expedients de Gestió Urbanística Projectes d'urbanització i recepció d'obres	

QUADRE DE PREUS NÚMERO 2

NÚM.	CODI	UA	DESCRIPCIÓ	PREU
P-61	FBB2I045	u	Placa rectang. p/senyal.tràn. alumini anoditzat,60x90cm,làm. retrorrefl.ci. RA1 Placa rectangular per a senyals de trànsit, d'alumini anoditzat, de 60x90 cm de costat, acabada amb làmina retrorreflectora classe RA1. Inclou subministrament, peces de subjecció i col·locació. Completament acabat, segons plànols.	264,46
	BBM1I048	u	Placa rectangular per a senyals de trànsit, d'alumini anoditzat, de 60x90 cm de costat, acabada amb làmina retrorreflectora classe RA1, amb part proporcional d'elements de fixació	108,61
			Altres conceptes	264,46
P-62	FBBZIR40	u	Suport d'acer galvanitzat CPN-150 de 4 m, amb formigó HRM Suport de perfil d'acer galvanitzat CPN-150 per a senyalització vertical de 4 m, inclosa obra. Inclou subministrament, dau de formigó reciclat HRM-20/B/20/I i col·locació. Completament acabat, segons plànols.	78,14
	BBMZI030	m	Suport de perfil d'acer galvanitzat CPN-150, per a barreres de seguretat	39,80
	B069300B	m3	Formigó reciclat HRM-20/B/20/I de consistència tova, grandària màxima del granulat 20 mm, amb >= 200 kg/m3 de ciment, apte per a classe d'exposició I, amb un <= 20% del granulat gruixut reciclat	7,53
			Altres conceptes	78,14
P-63	FD5JX001	u	Subministre i execució d'embornal model compacte de fundició, reixa i caixa solidaris a la vegada mo Subministre i execució d'embornal model compacte de fundició, reixa i caixa solidaris a la vegada model SF 570 de la casa FDB o similar. Mides interiors 565x305x570mm, col·locada sobre base de formigó HM-20 de 15 cm	430,25
	BD5JX001	u	Embornal de fosa dúctil, serie DELTA de BENITO, de 565x305x570 mm, C-250, dissenyat per a suportar un trànsit suau. Per a instal·lació en vies amb una IMD de 500 a 1000, especialment en vorals i cunetes. Realitzada en fosa dúctil, en grafit esferoidal, segons ISO 1083 (Tipo 500-7) i norma EN 1563. Complex amb la norma europea UNE EN-124. Articulada antirroboratori. Reversible. Disseny de barrots en diagonal (anti bicicleta) que garanteixen una alta absorció. Conexió amb junta tòrica per a tub de PVC de Ø200 mm. Superfície metàl·lica antilliscant. Revestida amb pintura negra, no tòxica, no inflamable i no contaminant. Fabricat en una sola peça. Amb pala sífònica extraïble.	367,28
	B060300C	M3	FORMIGÓ HM-20/P/20 DE CONSISTÈNCIA PLÀSTICA, GRANDÀRIA MÀXIMA DEL GRANULAT 20 MM, AMB >= 200 KG/M3 DE CIMENT	2,98
			Altres conceptes	430,25
P-64	FD5J-X00	u	Connexió d'embornal a de pluvials. Inclòs subminitre i col·locació de tub de DN200mm de PEAD, junta Connexió d'embornal a de pluvials. Inclòs subminitre i col·locació de tub de DN200mm de PEAD, junta labiada de goma de connexió a col·lector i altres components necessaris.	186,84
	FD7JI005	m	Tub PEAD DN 200 mm (exterior), PN 0,5 (0,05 N/mm2), amb paret interna llisa i externa corrugada, SN 8 kN/m2, norma UNE-EN 13476-3. Inclou el subministrament, la col·locació i la unió entre tubs, assentat i recobert amb sorra. Tot inclòs completament acabat, segons plànols.	45,43
	B0907100	kg	Adhesiu de resines epoxi sense dissolvents, de dos components, per a ús estructural	4,85
	BDGZX002	u	Junta labiada de goma DN200mm per connectar a col·lector DN400mm	112,15

Document IV. Pressupost

11

QUADRE DE PREUS NÚMERO 2

NÚM.	CODI	UA	DESCRIPCIÓ	PREU
			Altres conceptes	186,84
P-65	FD5J-X00	u	Connexió d'embornal a de pluvials. Inclòs subminitre i col·locació de tub de DN200mm de PEAD, junta Connexió d'embornal a de pluvials. Inclòs subminitre i col·locació de tub de DN400mm de PEAD, junta labiada de goma de connexió a col·lector i altres components necessaris.	526,25
	BD7JL180	m	Tub de paret estructurada, amb paret interna llisa i externa corrugada, de polietilè HDPE, tipus B, àrea aplicació U, de diàmetre nominal exterior 400 mm, de rigidesa anular SN 8 kN/m2, segons la norma UNE-EN 13476-3	222,97
	B0907100	kg	Adhesiu de resines epoxi sense dissolvents, de dos components, per a ús estructural	19,39
			Altres conceptes	526,25
P-66	FD5J-X00	u	Escomesa residuals <6m. per habitatges Escomesa de residuals per habitatges longitud<6m. Inclòs subminitre i col·locació de tub de DN200mm de PVC-U color teula, peça clip de PVC de connexió a col·lector i altres components necessaris.	409,19
	B0907100	kg	Adhesiu de resines epoxi sense dissolvents, de dos components, per a ús estructural	4,85
	PD781-WB	m	Claveguera amb tub de PVC-U de paret sòlida per a sanejament soterrat sense pressió, superfícies interna llisa i externa llisa, diàmetre nominal DN 200, classe de rigidesa anular SN 4 (rigidesa anular >= 4kN/m2), codi d'àrea d'aplicació U (ús en l'exterior de l'estructura dels edificis), fabricació segons norma UNE-EN 1401-1, de color taronja-marró RAL 8023, per a unió elàstica amb anella elàstica d'estanquitat, col·locat al fons de la rasa sobre llit de sorra de 10 cm de gruix i reblert de sorra fins a 30 cm per sobre del tub, amb picó vibrant elèctric	244,40
	PD78K-TRH	u	Clip elastomèric d'etilè propilè diè (EPDM) per a la connexió d'una escomesa de sanejament de PVC-U de diàmetre nominal DN200 sobre un tub de sanejament soterrat sense pressió de PVC-U de diàmetre nominal DN400 de superfícies interna llisa i externa llisa segons normes UNE-EN 13476-2 (tub de paret estructurada) o UNE-EN 1401-1 (tub de paret compacta), fabricació segons norma UNE-EN 681-1, fixat a pressió	124,73
			Altres conceptes	409,19
P-67	FD5J-X00	u	Escomesa residuals >6m. per habitatges Escomesa de residuals per habitatges longitud>6m. Inclòs subminitre i col·locació de tub de DN200mm de PVC-U color teula, peça clip de PVC de connexió a col·lector i altres components necessaris.	580,44
	B0907100	kg	Adhesiu de resines epoxi sense dissolvents, de dos components, per a ús estructural	4,85
	PD781-WB	m	Claveguera amb tub de PVC-U de paret sòlida per a sanejament soterrat sense pressió, superfícies interna llisa i externa llisa, diàmetre nominal DN 200, classe de rigidesa anular SN 4 (rigidesa anular >= 4kN/m2), codi d'àrea d'aplicació U (ús en l'exterior de l'estructura dels edificis), fabricació segons norma UNE-EN 1401-1, de color taronja-marró RAL 8023, per a unió elàstica amb anella elàstica d'estanquitat, col·locat al fons de la rasa sobre llit de sorra de 10 cm de gruix i reblert de sorra fins a 30 cm per sobre del tub, amb picó vibrant elèctric	407,34
	PD78K-TRH	u	Clip elastomèric d'etilè propilè diè (EPDM) per a la connexió d'una escomesa de sanejament de PVC-U de diàmetre nominal DN200 sobre un tub de sanejament soterrat sense pressió de PVC-U de diàmetre nominal DN400 de superfícies interna llisa i externa llisa segons normes UNE-EN 13476-2 (tub de paret estructurada) o UNE-EN 1401-1 (tub de paret compacta), fabricació segons norma UNE-EN 681-1, fixat a pressió	124,73
			Altres conceptes	580,44

Document IV. Pressupost

12



TIPUS DOCUMENT Projecte	EXPEDIENT GESUR 87/2022	DOCUMENT
ALTRES DADES Codi de verificació: 15251120776360132472 Data d'emissió: 20/05/2024 12:03:15	TIPUS / SUBTIPUS Expedients de Gestió Urbanística Projectes d'urbanització i recepció d'obres	

QUADRE DE PREUS NÚMERO 2

NÚM.	CODI	UA	DESCRIPCIÓ	PREU
P-68	FD7JI020	m	Tub PEAD DN 400 mm (exterior) doble capa, SN 8, col.sorra Tub PEAD DN 400 mm (exterior), PN 0,5 (0,05N/mm ²), amb paret interna llisa i externa corrugada SN 8 kN/m ² , norma UNE-EN 13476-3. Inclou el subministrament, la col·locació i la unió entre tubs, assentat i recobert amb sorra. Tot inclòs completament acabat, segons plànols.	43,63
	BD7JL180	m	Tub de paret estructurada, amb paret interna llisa i externa corrugada, de polietilè HDPE, tipus B, àrea aplicació U, de diàmetre nominal exterior 400 mm, de rigidesa anular SN 8 kN/m ² , segons la norma UNE-EN 13476-3	20,68
	B0311500	t	Sorra de pedrera de pedra calcària de 0 a 3,5 mm Altres conceptes	13,50 43,63
P-69	FDD1IR45	u	Pou registre pref.de formigó reciclat, armat, D 1,20m (interior) h<3m Pou de registre prefabricat de formigó amb 10% d'àrids reciclats, armat, de 1,20 m de diàmetre interior, amb una profunditat màxima inferior a 3 m, per a tubs de formigó armat ASTM D. interior <= 800 mm. Inclou subministrament i col·locació, con de reducció, pates, marc circular o quadrat aparent (segons tipus de paviment), massissat i tapa rodona articulada amb tancament de bloqueig de fosa dúctil segons norma EN-124 classe D-400, segons detall. Tot inclòs completament acabat.	792,77
	BDD1IR73	u	Anell prefabricat de formigó amb 10% d'àrids reciclats, de 120 cm de diàmetre i 60 cm d'alçària, de formigó armat, amb pates de polietilè, per a pou de registre circular amb connectors elàstics	311,04
	BDD1IR27	u	Con de reducció prefabricat amb un 10% granulats reciclats, de 120 a 70 cm de diàmetre i 80 cm d'alçària, de formigó armat, amb pates de polietilè, per a pou de registre circular amb connectors elàstics	99,95
	BDDZI025	u	Marc octogonal circular o quadrat aparent segons tipus de paviment massissat i tapa rodona articulada amb tancament de bloqueig de fosa dúctil, pas lliure de 700 mm de diàmetre, segons norma EN-124 classe D400	165,41
	BDD1IR84	u	Base de pou prefabricada, de formigó amb 10% d'àrids reciclats de 120 cm de diàmetre i 120 cm d'alçària, de formigó armat, amb pates de polietilè, per a pou de registre circular amb connectors elàstics Altres conceptes	130,04 792,77
P-70	FDG11001	m	Canalització gas (sota vorera) Canalització per a conduccions de gas. Tot inclòs completament acabat, segons plànols. (sota vorera)	17,15
	BDGZI018	m	Banda contínua de plàstic de color, de 30 cm d'amplària	0,16
	BDGZI000	m	Placa de polietilè de color, de 25 cm d'amplària, per a protecció de canalitzacions de serveis	1,66
	B0311500	t	Sorra de pedrera de pedra calcària de 0 a 3,5 mm Altres conceptes	3,30 17,15
P-71	FDG11010	m	Conducció BT (1 Circuit) sota vorera Conducció per a 1 circuit de baixa tensió, sota vorera. Inclou excavació, càrrega de la terra sobrant per al seu transport, reblert i compactat de rases, aportació de sorra, plaques de protecció de PE i cinta de senyalització de PE. Tot inclòs completament acabat, segons plànols.	7,36
	B0311500	t	Sorra de pedrera de pedra calcària de 0 a 3,5 mm	3,30
	BDGZI000	m	Placa de polietilè de color, de 25 cm d'amplària, per a protecció de canalitzacions de serveis	1,66
	BDGZI018	m	Banda contínua de plàstic de color, de 30 cm d'amplària Altres conceptes	0,16 7,36
P-72	FDG3I015	m	Passatubs PVC D110mm, prot.HM-20 Passatubs de PVC de D 110 mm, inclou excavació, subministrament, transport, col·locació i reblert amb solera i dau de recobriment de formigó HM-20/B/20/I. Tot inclòs completament acabat.	32,11
	B064300B	m3	Formigó HM-20/B/20/I de consistència tova, grandària màxima del granulat 20 mm, amb >= 200 kg/m ³ de ciment, apte per a classe	

Document IV. Pressupost

13

QUADRE DE PREUS NÚMERO 2

NÚM.	CODI	UA	DESCRIPCIÓ	PREU
			d'exposició I	9,47
	BD13177B	m	Tub de PVC-U de paret massissa, àrea d'aplicació B segons norma UNE-EN 1329-1, de DN 110 mm i de llargària 3 m, per a encolar Altres conceptes	8,12 32,11
P-73	FDG5I0A4	m	Canalització gas (sota calçada)+HM-20/B/20/I Canalització per a conduccions de gas, amb tub de protecció i protegit amb formigó HM-20/B/20/I. Tot inclòs completament acabat, segons plànols. (sota calçada)	29,72
	B064300B	m3	Formigó HM-20/B/20/I de consistència tova, grandària màxima del granulat 20 mm, amb >= 200 kg/m ³ de ciment, apte per a classe d'exposició I	9,47
	BG22TP10	m	Tub corbable corrugat de polietilè, de doble capa, llisa la interior i corrugada l'exterior, de 160 mm de diàmetre nominal, aïllant i no propagador de la flama, resistència a l'impacte de 40 J, resistència a compressió de 450 N, per a canalitzacions soterrades Altres conceptes	6,36 29,72
P-74	FDG5IR02	m	Canalització 2 cond. 63 mm, tubs PEAD reciclat, formigó HRM-20/B/20/I Canalització amb prisma tubular formigonat, format per 2 tubs de PE (AD) 40% reciclat de DN 63 mm de doble capa segons norma UNE-EN 61386-24 i formigó reciclat HRM-20/B/20/I. Inclou excavació, càrrega de la terra sobrant per al seu transport, subministrament i col·locació dels tubs, rebliment de rasa amb estesa y compactació si s'escau, col·locació de cinta de senyalització, fils guia en cada conducte, banda de protecció, maniguets d'unió i mandrinat dels tubs. Tot inclòs completament acabat, segons plànols.	18,05
	BDGZI001	m	Cinta senyalització	0,16
	BDGZI002	m	Fil guia	0,22
	BDGZI003	m	Separadors per conductes de 63 mm	0,62
	BDGZI018	m	Banda contínua de plàstic de color, de 30 cm d'amplària	0,16
	BG22IR01	m	Tub corbable corrugat de polietilè 40% reciclat, de doble capa, llisa la interior i corrugada l'exterior, de 63 mm de diàmetre nominal, aïllant i no propagador de la flama, resistència a l'impacte de 20 J, resistència a compressió de 450 N, per a canalitzacions soterrades	2,31
	F228I020	m3	Rebliment i compactació de rases de menys de 2 m de fondària amb terres procedents d'excavacions o acopis interiors de l'obra, amb mitjans mecànics o manuals, inclou estesa i compactació. Tot inclòs completament acabat, segons D.O.	1,09
	F222I020	m3	Excavació de rases i pous de menys de 2 m de fondària amb mitjans mecànics o manuals en qualsevol tipus de terreny (inclòs roca). Inclou anivellació i refi si s'escau, càrrega per al seu transport a zona d'acopi, destí definitiu dins de l'obra, gestor de residus o centre de reciclatge. Tot inclòs completament acabat, segons D.O.	0,96
	B069300B	m3	Formigó reciclat HRM-20/B/20/I de consistència tova, grandària màxima del granulat 20 mm, amb >= 200 kg/m ³ de ciment, apte per a classe d'exposició I, amb un <= 20% del granulat gruixut reciclat Altres conceptes	3,77 18,05
P-75	FDG5IR18	m	Conducció BT (2 circuits), sota calçada, tub PE reciclat, formigó HRM-20/B/20/I Conducció per a 2 circuits de baixa tensió sota calçada. Inclou excavació, càrrega de la terra sobrant per al seu transport, reblert i compactat de rases, tubs de PE 40% reciclat diàmetre 160 mm, protegits amb formigó HRM-20/B/20/I i cinta de senyalització de PE. Tot inclòs completament acabat, segons plànols.	17,29
	B069300B	m3	Formigó reciclat HRM-20/B/20/I de consistència tova, grandària màxima del granulat 20 mm, amb >= 200 kg/m ³ de ciment, apte per a classe d'exposició I, amb un <= 20% del granulat gruixut reciclat	7,53
	BDGZI018	m	Banda contínua de plàstic de color, de 30 cm d'amplària	0,16
	BG22IR05	m	Tub corbable corrugat de polietilè 40% reciclat, de doble capa, llisa la interior i corrugada l'exterior, de 160 mm de diàmetre nominal, aïllant i no propagador de la flama, resistència a l'impacte de 28 J, resistència a compressió de 450 N, per a canalitzacions soterrades Altres conceptes	7,12 17,29

Document IV. Pressupost

14



TIPUS DOCUMENT Projecte	EXPEDIENT GESUR 87/2022	DOCUMENT
ALTRES DADES Codi de verificació: 15251120776360132472 Data d'emissió: 20/05/2024 12:03:15	TIPUS / SUBTIPUS Expedients de Gestió Urbanística Projectes d'urbanització i recepció d'obres	

QUADRE DE PREUS NÚMERO 2

NÚM.	CODI	UA	DESCRIPCIÓ	PREU
P-76	FDG5IR27	m	Canalització enllumenat públic (sota vorera), tub PEAD reciclat,sorra reciclada Canalització per a enllumenat públic sota vorera, inclosa excavació, sorra de granulat reciclat, tub de PEAD de DN 110 mm 40% reciclat i reblert compactat de rases. Tot inclòs completament acabat, segons plànols.	8,72
	BG22IR03	m	Tub corbable corrugat de polietilè 40% reciclat, de doble capa, llisa la interior i corrugada l'exterior, de 110 mm de diàmetre nominal, aïllant i no propagador de la flama , resistència a l'impacte de 28 J, resistència a compressió de 450 N, per a canalitzacions soterrades	2,06
	B031R400	t	Sorra de material reciclat de formigó de 0 a 5 mm Altres conceptes	1,88 8,72
P-77	FDG5IR28	m	Canalització enllumenat públic (sota calçada), tub PEAD reciclat, formigó HRM-20/B/20/I Canalització per a enllumenat públic sota vorera, inclosa excavació, formigó reciclat HRM-20/B/20/I, tub de PEAD de DN 110 mm 40% reciclat i reblert compactat de rases. Tot inclòs completament acabat, segons plànols.	23,81
	B069300B	m3	Formigó reciclat HRM-20/B/20/I de consistència tova, grandària màxima del granulat 20 mm, amb >= 200 kg/m3 de ciment, apte per a classe d'exposició I, amb un <= 20% del granulat gruixut reciclat	7,53
	BG22TK10	m	Tub corbable corrugat de polietilè, de doble capa, llisa la interior i corrugada l'exterior, de 110 mm de diàmetre nominal, aïllant i no propagador de la flama , resistència a l'impacte de 28 J, resistència a compressió de 450 N, per a canalitzacions soterrades Altres conceptes	2,06 23,81
P-78	FDGZBP0	M	Banda cont.plàstic,color morat,30cm,col-locada llarg rasa,50cm separació,p/malla senyalitzadora Banda contínua de plàstic de color morat (RAL PANTONE 514U) amb la inscripció -Ajuntament de Barcelona. Aigua no potable- de polietilè de baixa densitat ròmbica permetent el pas de l'aigua cap a la superfície en cas de fuga, de 30 cm d'amplària amb una separació de 50 cm entre cada inscripció, tot inclòs.	0,37
	BDGZU010	M	Banda contínua de plàstic de color, de 30 cm d'amplària Altres conceptes	0,11 0,37
P-79	FDGZIR20	m	Protecció conducció sota vial, amb formigó HRM Protecció de conducció sota vial per a tubs de PVC i PE, inclou el contratub de formigó o PE, el formigó HRM-20, i la senyalització del creuament, segons plànols de detall. Tot inclòs completament acabat.	26,29
	B069300B	m3	Formigó reciclat HRM-20/B/20/I de consistència tova, grandària màxima del granulat 20 mm, amb >= 200 kg/m3 de ciment, apte per a classe d'exposició I, amb un <= 20% del granulat gruixut reciclat Altres conceptes	11,30 26,29
P-80	FDK2I052	u	Arqueta 60x60x90cm,paret 14cm maó,solera graves Arqueta de 60x60x90 cm de mides interiors, amb paret de 14 cm de gruix de maó calat, arrebossat i lliscat per l'interior amb formació de mitja canya de morter, i solera de graves de 0,30 m de gruix sobre una base de geotèxtil, inclou subministrament, transport i col·locació de tapa i bastiment de fosa, tot completament acabat.	251,02
	B7B1I020	m2	Feltre de polipropilè per a làmina separadora amb un pes de 140 a 190 g/m2	0,99
	BDKZHJB0	u	Bastiment quadrat i tapa quadrada de fosa dúctil per a pericó de serveis, recolzada, pas lliure de 600x600 mm i classe B125 segons norma UNE-EN 124	117,80
	B0F1D2A1	u	Maó calat, de 290x140x100 mm, per a revestir, categoria I, HD, segons la norma UNE-EN 771-1	21,56
	B0331020	t	Grava de pedrera de pedra calcària, per a dreus	2,67
	B0512401	t	Ciment pòrtland amb filler calcarí CEM II/B-L 32,5 R segons UNE-EN 197-1, en sacs Altres conceptes	1,15 251,02

Document IV. Pressupost

15

QUADRE DE PREUS NÚMERO 2

NÚM.	CODI	UA	DESCRIPCIÓ	PREU
P-81	FDK2IR10	u	Arqueta tipus I, amb formigó HRM Arqueta tipus I, d'obra de fàbrica o formigó HRM-20, inclou aquesta unitat la base del pou, l'arrebossat i lliscat si s'escau, marc i tapa, segons plànols de detall. Tot inclòs completament acabat.	255,00
	BDKZH9B0	u	Bastiment quadrat i tapa quadrada de fosa dúctil per a pericó de serveis, recolzada, pas lliure de 400x400 mm i classe B125 segons norma UNE-EN 124	41,54
	B0512401	t	Ciment pòrtland amb filler calcarí CEM II/B-L 32,5 R segons UNE-EN 197-1, en sacs	3,30
	B069IR10	m3	Formigó reciclat HRM-20/P/20/I de consistència plàstica, grandària màxima del granulat 20 mm amb 70% d'àrids reciclats (fracció gruixuda), amb >= 200 kg/m3 de ciment, apte per a classe d'exposició I	13,41
	B0F1D2A1	u	Maó calat, de 290x140x100 mm, per a revestir, categoria I, HD, segons la norma UNE-EN 771-1 Altres conceptes	42,56 255,00
P-82	FDK2IR21	u	Arqueta registre per a enllumenat, amb formigó HRM Arqueta de registre per a canalització d'enllumenat, amb formigó reciclat HRM-20/B/20/I, tot inclòs, segons plànols.	205,81
	B069300B	m3	Formigó reciclat HRM-20/B/20/I de consistència tova, grandària màxima del granulat 20 mm, amb >= 200 kg/m3 de ciment, apte per a classe d'exposició I, amb un <= 20% del granulat gruixut reciclat	7,53
	B0F1D2A1	u	Maó calat, de 290x140x100 mm, per a revestir, categoria I, HD, segons la norma UNE-EN 771-1	25,48
	BDKZH9B0	u	Bastiment quadrat i tapa quadrada de fosa dúctil per a pericó de serveis, recolzada, pas lliure de 400x400 mm i classe B125 segons norma UNE-EN 124 Altres conceptes	41,54 205,81
P-83	FDKRI010	u	Arranjament arqueta clavegueram o pou existent Arranjament, col·locació a cota i anivellament d'arqueta de clavegueram o pou existent. Tot inclòs completament acabat.	148,78
	B0F15251	u	Maó massís d'elaboració mecànica, de 290x140x50 mm, per a revestir, categoria I, HD, segons la norma UNE-EN 771-1 Altres conceptes	5,04 148,78
P-84	FF32IR09	m	Conducció fosa DN 100 mm (interior), amb sorra reciclada Conducció amb tub de fosa de DN (interior) 100 mm, tipus K9 segons normes. Inclou el subministrament i la col·locació (assentat i recobert amb sorra reciclada), els elements d'unió, p.p. junts i peces especials. Tot inclòs completament acabat.	57,29
	BF32I015	m	Tub de fosa D 100 mm, tipus K9 segons normes, inclòs junt d'unió	35,38
	B031R400	t	Sorra de material reciclat de formigó de 0 a 5 mm Altres conceptes	3,08 57,29
P-85	FFB2I080	m	Conducció PEBD PE-40 D50mm, PN 10bar Conducció de polietilè de 50 mm de diàmetre exterior, de baixa densitat PE-40 i 10 bar de pressió nominal, inclòs subministrament, col·locació, unió i p.p. peces especials. Tot inclòs completament acabat.	4,53
	BFB2I080	m	Tub de polietilè de 50 mm de diàmetre exterior, de baixa densitat PE-40 i 10 bar de pressió nominal amb peces d'unió i p.p. peces especials Altres conceptes	1,68 4,53
P-86	FFB2X001	m	Conducció PEBD PE-40 D25mm, PN 10bar Conducció de polietilè de 25 mm de diàmetre exterior, de baixa densitat PE-40 i 10 bar de pressió nominal, inclòs subministrament, col·locació, unió i p.p. peces especials. Tot inclòs completament acabat.	3,44
	BFB2X001	M	Tub de polietilè de 25 mm de diàmetre exterior, de baixa densitat PE-40 i 10 bar de pressió nominal amb peces d'unió i p.p. peces especials	1,05

Document IV. Pressupost

16



TIPUS DOCUMENT Projecte	EXPEDIENT GESUR 87/2022	DOCUMENT
ALTRES DADES Codi de verificació: 15251120776360132472 Data d'emissió: 20/05/2024 12:03:15	TIPUS / SUBTIPUS Expedients de Gestió Urbanística Projectes d'urbanització i recepció d'obres	

QUADRE DE PREUS NÚMERO 2

NÚM.	CODI	UA	DESCRIPCIÓ	PREU
			Altres conceptes	3,44
P-87	FG311005	m	Conductor Cu armat RVFV, 2x2,5mm2 Conductor de coure armat tipus RVFV 0,6/1 kV, secció 2x2,5 mm2. Inclou subministrament i col·locació. Tot inclòs.	1,61
	BG311005	m	Conductor de coure armat tipus RVFV 0,6/1 kV de secció 2x2,5 mm2	0,84
			Altres conceptes	1,61
P-88	FG311015	m	Conductor Cu armat RVFV, 4x6 mm2 Conductor de coure armat tipus RVFV 0,6/1 kV, secció 4x6 mm2. Inclou subministrament i col·locació. Tot inclòs.	3,38
	BG311015	m	Conductor de coure armat tipus RVFV 0,6/1 kV de secció 4x6 mm2	1,15
			Altres conceptes	3,38
P-89	FG381020	m	Conductor nu Cu, 35 mm2 Conductor nu de coure de 35 mm2 de secció per a xarxa d'enllumenat. Inclou subministrament, col·locació connexions i proves. Tot inclòs.	7,50
	BGY38000	u	Part proporcional d'elements especials per a conductors de coure nus	0,25
	BG380900	m	Conductor de coure nu, unipolar de secció 1x35 mm2	2,82
			Altres conceptes	7,50
P-90	FG391010	m	Conductor BT Al, 3x240+150mm2 (1circuit) Conductor de baixa tensió d'alumini, de 3x240+150 mm2, inclòs jocs d'empalmadors. Inclou subministrament i col·locació. Tot inclòs. (1circuit)	22,03
	BG391010	m	Conductor de baixa tensió d'alumini, de 3x240+150 mm2, inclòs jocs d'empalmadors	12,58
			Altres conceptes	22,03
P-91	FGD21010	u	Placa de terra Placa de terra connectada al punt de llum o centre de maniobra, inclou subministrament i col·locació, completament acabat, segons plànols.	47,12
	BGD21010	u	Placa de terra per a connectar al punt de llum o centre de maniobra	34,86
			Altres conceptes	47,12
P-92	FGK21010	m	Conductor mitja tensió Al 3x240mm2 (1circuit) Conductor mitja tensió de 3x240 mm2 Alumini. AT 18/30 kV inclòs jocs d'empalmadors i terminals connexió a cel·les centres de transformació. Inclou subministrament i col·locació. Tot inclòs. (1circuit)	49,54
	BGK226A0	m	Cable elèctric de tensió mitja (MT), de designació UNE RHZ1 18/30 kV, unipolar de 1x240 mm2 de secció, amb conductor d'alumini, aïllament de polietilè reticulat (XLPE), pantalla metàl·lica de fils de coure de 16 mm2 de secció i coberta exterior de poliolefina termoplàstica (Z1)	29,90
			Altres conceptes	49,54
P-93	FGKW101	u	Jocs empalmadors 3x1X240 mm2 Jocs d'empalmadors Al/Al per a cable 3x1x240 termoretràctil. Inclou subministrament i instal·lació. Tot inclòs completament acabat.	831,09
	BGKW1010	u	Jocs d'empalmadors Al/Al per a cable 3x1x240 termoretràctil	735,07
			Altres conceptes	831,09
P-94	FGZZ1040	u	Projecte de legalització MT/BTp/electrificació zona (COMPLIMENTAR REDACTOR PROJECTE) Redacció del projecte elèctric de legalització de la xarxa de mitja i baixa tensió per a la electrificació del sector, d'acord amb les normes tècniques particulars de la companyia elèctrica de subministrament i visat pel col·legi professional corresponent. Inclou memòria amb càlculs, plec de condicions tècniques, pressupost, plànols i estudi de seguretat i salut. Tot inclòs	3.000,00

Document IV. Pressupost

17

QUADRE DE PREUS NÚMERO 2

NÚM.	CODI	UA	DESCRIPCIÓ	PREU
			Sense descomposició	3.000,00
P-95	FGZZI080	u	Projecte de legalització 5-20kW d'enllumenat públic (COMPLIMENTAR REDACTOR PROJECTE) Redacció del projecte de legalització de l'enllumenat per a un armari de potència a legalitzar superior a 5 kW i inferior o igual a 20 kW; visat per un col·legi professional incloent el certificat final d'obra; presentació a ICICT o ECA de tota la documentació necessària; lliurament de l'acta d'aprovació del projecte i de les instal·lacions. Tot inclòs.	2.129,34
	BGZZI020	u	Redacció del projecte de legalització de l'enllumenat per a un armari de potència a legalitzar superior a 5 kW i inferior o igual a 20 kW; visat per un col·legi professional incloent el certificat final d'obra; presentació a ICICT o ECA de tota la documentació necessària; lliurament de l'acta d'aprovació del projecte i de les instal·lacions. Tot inclòs.	2.027,94
			Altres conceptes	2.129,34
P-96	FH001010	u	Trasllat punt llum Trasllat de punt de llum existent a nova ubicació. Inclou el desmantellament del punt de llum, la càrrega i el transport a la nova ubicació, nova fonamentació, la col·locació i les connexions a la xarxa d'enllumenat. Tot inclòs completament acabat, segons plànols.	670,49
	BH001010	u	Trasllat de punt de llum existent a nova ubicació, completa aquesta unitat el desmantellament del punt de llum, nova fonamentació, connexions a línia existent. Tot inclòs completament acabat, segons plànols	638,56
			Altres conceptes	670,49
P-97	FHM1E50	u	Columna cilíndrica Prim,h=9m,col.dau form. Columna cilíndrica tipus Prim, de 9,00 m d'alçària, coronament sense platina, amb base platina i portelles, amb tractament de rilsanització fins a la portella i acabat antigraffiti als 3 m inferiors, col·locada sobre dau de formigó. Inclou l'execució de la fonamentació, gruament, anivellament, instal·lació de presa de terra, instal·lació elèctrica completa de l'interior del suport i transport de terres sobrants a l'abocador	2.888,79
	BGD2E010	u	Placa presa de terra de 500x500x3 mm d'acer galvanitzat	44,50
	F8B40001	m2	Tractament antigraffiti i antiadhesiu per a suports, amb aplicació d'una capa antioxidant tipus NR2000 de HLG System o equivalent, una capa d'imprimació antigraffiti tipus SL100 de HLG System o equivalent i una capa de vernís protector antigraffiti tipus SL600 de HLG System o equivalent	33,64
	F8B70007	u	Recobriments plàstics de columna no galvanitzada de 9,5 a 12 m d'alçària, a base d'un copolímer de polietilè tipus PPA 525 gris antracita (acabat texturitzat) o equivalent, aplicat interiorment i exterior des de la base fins a la portella (65 cm aprox.), fet a taller	174,00
	BG46E010	u	Caixa de connexions i tallacircuits per a una o dues lampades	22,72
	BHM1X001	u	Columna cilíndrica tipus Prim de 9 m d'alçària, amb base platina, per anar muntada amb pern d'ancoratge sobre dau de formigó	1.915,00
	BHMZ1006	u	Conjunt de quatre pern per a fonamentació	33,88
	BGDZE020	u	Cartutx per a soldadura Cadweld	1,22
	BGDZE030	u	Sals de sulfat de sodi i magnesi	0,71
	BG380900	m	Conductor de coure nu, unipolar de secció 1x35 mm2	7,73
	BG319230	m	Cable amb conductor de coure de tensió assignada 0,6/1 kV, de designació RV-K, construcció segons norma UNE 21123-2, bipolar, de secció 2x2,5 mm2, amb coberta del cable de PVC, classe de reacció al foc Eca segons la norma UNE-EN 50575	24,64
	BG22RJ10	m	Tub corballe corrugat de PVC, de 100 mm de diàmetre nominal, aïllant i no propagador de la flama, resistència a l'impacte de 12 J, resistència a compressió de 250 N, per a canalitzacions soterrades	3,42
	BG212910	m	Tub rigid de PVC, de 32 mm de diàmetre nominal, aïllant i no propagador de la flama, amb una resistència a l'impacte de 2 J, resistència a compressió de 1250 N i una rigidesa dielèctrica de 2000 V	1,90
	BG3ZE110	u	Terminal per a cable de coure de 35 mm2	2,70

Document IV. Pressupost

18



TIPUS DOCUMENT Projecte	EXPEDIENT GESUR 87/2022	DOCUMENT
ALTRES DADES Codi de verificació: 15251120776360132472 Data d'emissió: 20/05/2024 12:03:15	TIPUS / SUBTIPUS Expedients de Gestió Urbanística Projectes d'urbanització i recepció d'obres	

QUADRE DE PREUS NÚMERO 2

NÚM.	CODI	UA	DESCRIPCIÓ	PREU
		B060960C	m3 Formigó HA-25/P/20 mm, de consistència plàstica i grandària màxima del granulat 20 mm	322,28
			Altres conceptes	2.888,79
P-98	FHQLX00	u	Luminaria Veka. Carcasa y tapa de aluminio fundido EN AC-44100 y vidrio plano de 5mm. IP66, IK10/IK0 Luminaria Veka. Carcasa y tapa de aluminio fundido EN AC-44100 y vidrio plano de 5mm. IP66, IK10/IK08 y AC 220-240V o AC120-277V. Reciclabilidad: 96,03%. Huella de carbono máxima por uso: 0,038801kg kW/h de CO2. Generación 1. Tamaño N. Vidrio plano. 1000lm 2200K 14W 8LED 500mA AMA1: Alcance Longitudinal 70° Apertura Transversal 65° (Tipo IV). Fijación horizontal Ø49/60mm. 220-240V. Clase I. Program. según cliente. Sin CLO. Con protector. Sin base. Sin Sensor. Sin nodo. RAL-9006 Gris (Aluminio blanco) liso brillante. Sin cable manguera. BHGX001 u Luminaria Veka. Carcasa y tapa de aluminio fundido EN AC-44100 y vidrio plano de 5mm. IP66, IK10/IK08 y AC 220-240V o AC120-277V. Reciclabilidad: 96,03%. Huella de carbono máxima por uso: 0,038801kg kW/h de CO2. Generación 1. Tamaño N. Vidrio plano. 2000lm 2200K 21W 16LED 400mA AMA1: Alcance Longitudinal 70° Apertura Transversal 65° (Tipo IV). Fijación horizontal Ø49/60mm. 220-240V. Clase I. Program. según cliente. Sin CLO. Con protector. Sin base. Sin Sensor. Sin nodo. RAL-9006 Gris (Aluminio blanco) liso brillante. Sin cable manguera.	305,54
			Altres conceptes	305,54
P-99	FHQLX00	u	Luminaria Veka. Carcasa y tapa de aluminio fundido EN AC-44100 y vidrio plano de 5mm. IP66, IK10/IK0 Luminaria Veka. Carcasa y tapa de aluminio fundido EN AC-44100 y vidrio plano de 5mm. IP66, IK10/IK08 y AC 220-240V o AC120-277V. Reciclabilidad: 96,03%. Huella de carbono máxima por uso: 0,038801kg kW/h de CO2. Generación 1. Tamaño N. Vidrio plano. 2000lm 2200K 16W 8LED 600mA AMA1: Alcance Longitudinal 70° Apertura Transversal 65° (Tipo IV). Fijación horizontal Ø49/60mm. 220-240V. Clase I. Program. según cliente. Sin CLO. Con protector. Sin base. Sin Sensor. Sin nodo. RAL-9006 Gris (Aluminio blanco) liso brillante. Sin cable manguera. BHGX002 u Luminaria Veka. Carcasa y tapa de aluminio fundido EN AC-44100 y vidrio plano de 5mm. IP66, IK10/IK08 y AC 220-240V o AC120-277V. Reciclabilidad: 96,03%. Huella de carbono máxima por uso: 0,038801kg kW/h de CO2. Generación 1. Tamaño N. Vidrio plano. 1000lm 2200K 14W 8LED 500mA AMA1: Alcance Longitudinal 70° Apertura Transversal 65° (Tipo IV). Fijación horizontal Ø49/60mm. 220-240V. Clase I. Program. según cliente. Sin CLO. Con protector. Sin base. Sin Sensor. Sin nodo. RAL-9006 Gris (Aluminio blanco) liso brillante. Sin cable manguera.	305,54
			Altres conceptes	305,54
P-100	FHQLX00	u	Luminaria Veka. Carcasa y tapa de aluminio fundido EN AC-44100 y vidrio plano de 5mm. IP66, IK10/IK0 Luminaria Veka. Carcasa y tapa de aluminio fundido EN AC-44100 y vidrio plano de 5mm. IP66, IK10/IK08 y AC 220-240V o AC120-277V. Reciclabilidad: 96,03%. Huella de carbono máxima por uso: 0,038801kg kW/h de CO2. Generación 1. Tamaño N. Vidrio plano. 2000lm 2200K 21W 16LED 400mA AMA1: Alcance Longitudinal 70° Apertura Transversal 65° (Tipo IV). Fijación horizontal Ø49/60mm. 220-240V. Clase I. Program. según cliente. Sin CLO. Con protector. Sin base. Sin Sensor. Sin nodo. RAL-9006 Gris (Aluminio blanco) liso brillante. Sin cable manguera. BHGX003 u Luminaria Veka. Carcasa y tapa de aluminio fundido EN AC-44100 y vidrio plano de 5mm. IP66, IK10/IK08 y AC 220-240V o AC120-277V. Reciclabilidad: 96,03%. Huella de carbono máxima por uso: 0,038801kg kW/h de CO2. Generación 1. Tamaño N. Vidrio plano. 2000lm 2200K 16W 8LED 600mA AMA1: Alcance Longitudinal 70° Apertura Transversal 65° (Tipo IV). Fijación horizontal Ø49/60mm. 220-240V. Clase I. Program. según cliente. Sin CLO. Con protector. Sin base. Sin Sensor. Sin nodo. RAL-9006 Gris (Aluminio blanco) liso brillante. Sin cable manguera.	342,29
			Altres conceptes	342,29

Document IV. Pressupost

19

QUADRE DE PREUS NÚMERO 2

NÚM.	CODI	UA	DESCRIPCIÓ	PREU
P-101	FHQLX00	u	Luminaria Veka. Carcasa y tapa de aluminio fundido EN AC-44100 y vidrio plano de 5mm. IP66, IK10/IK0 Luminaria Veka. Carcasa y tapa de aluminio fundido EN AC-44100 y vidrio plano de 5mm. IP66, IK10/IK08 y AC 220-240V o AC120-277V. Reciclabilidad: 96,03%. Huella de carbono máxima por uso: 0,038801kg kW/h de CO2. Generación 1. Tamaño N. Vidrio plano. 1000lm 2200K 14W 8LED 500mA AMA1: Alcance Longitudinal 70° Apertura Transversal 65° (Tipo IV). Fijación horizontal Ø49/60mm. 220-240V. Clase I. Program. según cliente. Sin CLO. Con protector. Sin base. Sin Sensor. Sin nodo. RAL-9006 Gris (Aluminio blanco) liso brillante. Sin cable manguera. BHGX004 u Luminaria Veka. Carcasa y tapa de aluminio fundido EN AC-44100 y vidrio plano de 5mm. IP66, IK10/IK08 y AC 220-240V o AC120-277V. Reciclabilidad: 96,03%. Huella de carbono máxima por uso: 0,038801kg kW/h de CO2. Generación 1. Tamaño N. Vidrio plano. 2000lm 2200K 21W 16LED 400mA AMA1: Alcance Longitudinal 75° Apertura Transversal 5°/20° (Tipo III). Fijación horizontal Ø49/60mm. 220-240V. Clase I. Program. según cliente. Sin CLO. Con protector. Sin base. Sin Sensor. Sin nodo. RAL-9006 Gris (Aluminio blanco) liso brillante. Sin cable manguera.	342,29
			Altres conceptes	342,29
P-102	FHQLX00	u	Luminaria Veka. Carcasa y tapa de aluminio fundido EN AC-44100 y vidrio plano de 5mm. IP66, IK10/IK0 Luminaria Veka. Carcasa y tapa de aluminio fundido EN AC-44100 y vidrio plano de 5mm. IP66, IK10/IK08 y AC 220-240V o AC120-277V. Reciclabilidad: 96,03%. Huella de carbono máxima por uso: 0,038801kg kW/h de CO2. Generación 1. Tamaño N. Vidrio plano. 3000lm 2200K 26W 16LED 500mA AMA1: Alcance Longitudinal 70° Apertura Transversal 65° (Tipo IV). Fijación horizontal Ø49/60mm. 220-240V. Clase I. Program. según cliente. Sin CLO. Con protector. Sin base. Sin Sensor. Sin nodo. RAL-9006 Gris (Aluminio blanco) liso brillante. Sin cable manguera. BHGX005 u UNITARIO IMPORTE Luminaria Veka. Carcasa y tapa de aluminio fundido EN AC-44100 y vidrio plano de 5mm. IP66, IK10/IK08 y AC 220-240V o AC120-277V. Reciclabilidad: 96,03%. Huella de carbono máxima por uso: 0,038801kg kW/h de CO2. Generación 1. Tamaño N. Vidrio plano. 3000lm 2200K 26W 16LED 500mA AMA1: Alcance Longitudinal 70° Apertura Transversal 65° (Tipo IV). Fijación horizontal Ø49/60mm. 220-240V. Clase I. Program. según cliente. Sin CLO. Con protector. Sin base. Sin Sensor. Sin nodo. RAL-9006 Gris (Aluminio blanco) liso brillante. Sin cable manguera.	342,29
			Altres conceptes	342,29
P-103	FJM71005	u	Conjunt válvula purga p/tub fosa-PVC, DN63: válv.comporta fosa+válv antiretorn+arqueta+tub PE DN63 Conjunt de vàlvula de purga per a tub de fosa o PVC, formada per una vàlvula de comporta de fosa dúctil de DN 63 mm i PN 16 (1,6 N/mm2) i una vàlvula antiretorn de fosa dúctil de DN 63 mm i PN 16 (1,6 N/mm2). p.p. de peces especials, arqueta de registre amb marc i tapa, tub de PE D63 mm. Inclou subministrament, col·locació, muntatge, unions i connexió al clavegueram. Tot inclòs completament acabat. BJM71005 u Conjunt de vàlvula de purga per a tub de fosa o PVC, formada per una vàlvula de comporta de fosa dúctil de DN 63 mm i PN 16 (1,6 N/mm2) i una vàlvula antiretorn de fosa dúctil de DN 63 mm i PN 16 (1,6 N/mm2). p.p. de peces especials, arqueta de registre amb marc i tapa, tub de PE D63 mm	711,31
			Altres conceptes	711,31
P-104	FJS11010	u	Boca reg entrada DN 40 (PN 16) sortida racor Barcelona D45 Boca de reg amb entrada amb brida DN 40 i PN 16 (1,6 N/mm) i sortida amb racor tipus Barcelona D45, amb arqueta i tapa, totalment equipada. Inclou subministrament, instal·lació i muntatge. Tot inclòs completament acabat. B0710250 T MORTER PER A RAM DE PALETA, CLASSE M 5 (5 N/MM2), A GRANEL, DE DESIGNACIÓ (G) SEGONS NORMA UNE-EN 998-2	0,50
			Altres conceptes	148,80
			Altres conceptes	148,80

Document IV. Pressupost

20



TIPUS DOCUMENT Projecte	EXPEDIENT GESUR 87/2022	DOCUMENT
ALTRES DADES Codi de verificació: 15251120776360132472 Data d'emissió: 20/05/2024 12:03:15	TIPUS / SUBTIPUS Expedients de Gestió Urbanística Projectes d'urbanització i recepció d'obres	

QUADRE DE PREUS NÚMERO 2

NÚM.	CODI	UA	DESCRIPCIÓ	PREU
			Altres conceptes	241,24
P-105	FJS5A666	u	Anella degoteig tub 16mm,degoters c/33cm,+aigua no potable,d=120cm,+tub corrugat d:50 mm,soterrada Anella per a reg per degoteig amb tub de 16 mm de diàmetre, amb degoters autocompensats integrats cada 33 cm, amb marcatge identificatiu d'aigua no potable, amb un diàmetre de l'anella de 120 cm, amb el tub introduït dins d'un tub corrugat perforat de 50 mm de diàmetre, soterrada 10 cm, amb l'obertura i el tancament de la rasa inclosos	19,94
	BFYB2305	u	Part proporcional d'elements de muntatge per a tubs de polietilè de densitat baixa, de 16 mm de diàmetre nominal exterior, per a connectar a pressió	0,02
	BJS51660	m	Tub per a reg per degoteig de 16 mm de diàmetre, amb degoters autocompensats integrats cada 33 cm, amb marcatge identificatiu d'aigua no potable	5,05
	BD5A2600	m	Tub circular ranurat de paret simple de PVC i 50 mm de diàmetre	7,10
			Altres conceptes	19,94
P-106	FJS5R202	u	Vàlvula de rentat reg degoteig,mat.plàstic,d:1",pericó Vàlvula de rentat per a instal·lació de reg per degoteig, de material plàstic, de 1" de diàmetre, intal·lada en pericó	14,80
	BJS5R200	u	Vàlvula antídrenant o de rentat automàtica per a instal·lació de reg per degoteig, de material plàstic, de 1" de diàmetre	7,10
			Altres conceptes	14,80
P-107	FJS5X001	m	Canonada deg.16mm SOTERRADA ,degoters c/30cm,+marcatge identificatiu d'aigua no potable,soterrat Canonada per a reg per degoteig SOTERRADA de 16 mm de diàmetre, amb degoters autocompensats integrats cada 30 cm, amb marcatge identificatiu d'aigua no potable, instal·lada soterrada.	4,99
	BJS5X001	M	Tub per a reg per degoteig de 16 mm de diàmetre, amb degoters autocompensats integrats cada 30cm, amb marcatge identificatiu d'aigua no potable	2,78
	B0B27000	kg	Acer en barres corrugades B400S de límit elàstic >= 400 N/mm2	0,17
	BFYB2305	u	Part proporcional d'elements de muntatge per a tubs de polietilè de densitat baixa, de 16 mm de diàmetre nominal exterior, per a connectar a pressió	0,02
			Altres conceptes	4,99
P-108	FJSA3161	u	Prog.reg 24V no codificable,ampliable+centralitzable,6 estacions,munt.superf.conn./progr./compr. Programador de reg amb alimentació a 24 V, no codificable, ampliable i centralitzable, per a un nombre màxim de 6 estacions, muntat superficialment, connectat a la xarxa d'alimentació, als aparells de control, als elements governats, programat i comprovat	307,15
	BJSA3160	u	Programador de reg amb alimentació a 24 V, no codificable, ampliable i centralitzable, per a un nombre màxim de 6 estacions	264,41
			Altres conceptes	307,15
P-109	FJSBI004	u	Electrovàlvula 1 " Electrovàlvula amb regulador de cabal incorporat tipus rb/pga o equivalent, de connexió 1 ", inclou subministrament, instal·lació, muntatge i part proporcional de peces de connexió. Tot inclòs completament acabat.	57,36
	BJSBI004	u	Electrovàlvula amb regulador de cabal incorporat tipus rb/pga, de connexió 1", inclou part proporcional de peces de connexió.	36,80
			Altres conceptes	57,36
P-110	FJZ1I005	u	Connexió a la xarxa existent d'aigua potable, inclou enllaços de FD, vàlvula de presa en càrrega, và Connexió a la xarxa existent d'aigua potable, inclou enllaços de FD, vàlvula de presa en càrrega, vàlvula de retenció, matxó doble de llautó, joc d'aixetes complerts, drets de connexió, arqueta segons especificacions companyia d'aigües, amb verificació oficial. Tot inclòs completament acabat.	2.318,33

Document IV. Pressupost

21

QUADRE DE PREUS NÚMERO 2

NÚM.	CODI	UA	DESCRIPCIÓ	PREU
	BJZ1I001	u	Connexió a la xarxa existent, inclou enllaços de FD, vàlvula de presa en càrrega, vàlvula de retenció, matxó doble de llautó, joc d'aixetes complerts, drets de connexió, arqueta segons especificacions companyia d'aigües, amb verificació oficial. Tot inclòs completament acabat.	2.207,93
			Altres conceptes	2.318,33
P-111	FJZ1I020	u	Connexió 2,5 m3/h (20 mm) xarxa Connexió de 2,5 m3/h (20 mm) a la xarxa existent, inclou enllaços de polietilè, vàlvula de presa en càrrega, vàlvula de retenció, matxó doble de llautó, joc d'aixetes complerts, drets de connexió, comptador, arqueta segons especificacions companyia d'aigües amb verificació oficial. Tot inclòs completament acabat.	1.079,67
	BJZ1I006	u	Connexió de 2,5 m3/h (20 mm) a la xarxa existent, inclou enllaços de polietilè, vàlvula de presa en càrrega, vàlvula de retenció, matxó doble de llautó, joc d'aixetes complerts, drets de connexió, comptador, arqueta segons especificacions companyia d'aigües amb verificació oficial. Tot completament acabat	1.028,26
			Altres conceptes	1.079,67
P-112	FJZ1X001	u	Connexió d'hidrant a la xarxa existent, inclou enllaços de polietilè, vàlvula de presa en càrrega, v Connexió d'hidrant a la xarxa existent, inclou enllaços de polietilè, vàlvula de presa en càrrega, vàlvula de retenció, matxó doble de llautó, joc d'aixetes complerts, drets de connexió, comptador, arqueta segons especificacions companyia d'aigües, amb verificació oficial. Tot inclòs completament acabat.	2.491,84
	BJZ1I010	u	Connexió de 10 m3/h (40 mm) a la xarxa existent, inclou enllaços de polietilè, vàlvula de presa en càrrega, vàlvula de retenció, matxó doble de llautó, joc d'aixetes complerts, drets de connexió, comptador, arqueta segons especificacions companyia d'aigües, amb verificació oficial. Tot completament acabat	2.373,18
			Altres conceptes	2.491,84
P-113	FJZ1X002	u	Execució INTERIOR escomesa d'aigua potable segons detall tipus de la Cia AREMSA per a la instal·lació Execució INTERIOR escomesa d'aigua potable segons detall tipus de la Cia AREMSA per a la instal·lació d'un armari per a doble comptador (de DN 30 i DN 15). Inclou la totalitat dels mitjans materials, humans i auxiliars per a la correcta execució. Això inclou el tall i enderroc del paviment, l'excavació, càrrega, transport i cànon de deposició de les terres sobrants; el berber de la rasa; el subministrament i instal·lació de les canonades, vàlvules anti-retorn i de retenció, claus de bola, brides i tubs encamisats; l'execució de l'armari encastat a façana de mides 85x80x30cm, amb el pany d'aigües de reus i el logo a la tapa. Així mateix inclou els comptadors, segons especificacions companyia d'aigües, amb verificació oficial. Tot inclòs completament acabat.	500,00
			Sense descomposició	500,00
P-114	FJZ1X003	u	Execució CONNEXIÓ escomesa d'aigua potable segons detall tipus de la Cia AREMSA. Inclou la totalitat Execució CONNEXIÓ escomesa d'aigua potable segons detall tipus de la Cia AREMSA. Inclou la totalitat dels mitjans materials, humans i auxiliars per a la correcta execució. Això inclou el subministrament i instal·lació de les canonades, vàlvules anti-retorn i de retenció, claus de bola, brides i tubs encamisats; l'execució de l'arqueta de registre amb la tapa indicativa d'Aigües de Reus. Així mateix inclou els drets de connexió, amb verificació oficial. Tot inclòs completament acabat.	250,00
			Sense descomposició	250,00
P-115	FM21X00	u	Hidrant per a soterrar, amb dues sortides de 70 mm de diàmetre amb racord Barcelona, amb taps antirr Hidrant per a soterrar, amb dues sortides de 70 mm de diàmetre amb racord Barcelona, amb taps antirrobatori, connexió a la canonada de 4" de diàmetre, muntat en pericó soterrat, amb arqueta amb tapa i senyalització vertical, totalment equipat. Inclou subministrament, instal·lació i muntatge. Tot inclòs completament acabat.	454,20
	BM23-H5C4	u	Hidrant per a soterrar, amb dues sortides de 70 mm de diàmetre amb racord Barcelona, amb taps antirrobatori, connexió a la canonada de 4" de diàmetre	241,63
	B0710250	T	MORTER PER A RAM DE PALETA, CLASSE M 5 (5 N/MM2), A GRANEL, DE DESIGNACIÓ (G) SEGONS NORMA UNE-EN 998-2	2,51

Document IV. Pressupost

22



TIPUS DOCUMENT Projecte	EXPEDIENT GESUR 87/2022	DOCUMENT
ALTRES DADES Codi de verificació: 15251120776360132472 Data d'emissió: 20/05/2024 12:03:15	TIPUS / SUBTIPUS Expedients de Gestió Urbanística Projectes d'urbanització i recepció d'obres	

QUADRE DE PREUS NÚMERO 2

NÚM.	CODI	UA	DESCRIPCIÓ	PREU
		BMY21000	U PART PROPORCIONAL D'ELEMENTS ESPECIALS PER A HIDRANTS Altres conceptes	0,03 454,20
P-116	FN121012	u	Vàlvula comporta DN 100 mm (PN 16) Vàlvula de comporta de fosa dúctil, seient elàstic, amb pletina, de DN 100 mm i PN 16 (1,6 N/mm ²). Inclou subministrament, instal·lació, muntatge i racords. Tot inclòs completament acabat.	398,61
		BN121012	u Vàlvula de comporta de fosa dúctil, seient elàstic, amb pletina, per a una PN 16 bar, de D 100 mm, inclòs racords i arqueta Altres conceptes	307,36 398,61
P-117	FN761020	u	Regulador pressió plàstic 1" Regulador de pressió de plàstic, de connexió 1", amb sortida fixa de 3 bar i presa manomètrica, inclou subministrament, col·locació, muntatge i part proporcional de peces de connexió. Tot inclòs completament acabat.	42,32
		BN761004	u Regulador de pressió de plàstic, de connexió 1", amb sortida fixa de 3 bar i presa manomètrica, inclou part proporcional de peces de connexió Altres conceptes	30,95 42,32
P-118	FP001010	u	Connexió xarxa existent telecomunicacions Connexió amb la xarxa existent de telecomunicacions, inclòs cata per a localització de la fita existent, el mandrinat del últim tram construït i la col·locació del fil de guia, segons normes de la companyia, deixant la connexió totalment acabada i en perfecte funcionament.	153,79
		BP001010	u Connexió amb la xarxa existent de telecomunicacions, inclòs cata per a localització de la fita existent, el mandrinat del últim tram construït i la col·locació del fil de guia, segons normes de la companyia, deixant la connexió totalment acabada i en perfecte funcionament Altres conceptes	146,47 153,79
P-119	FQ11VB21	u	Banc NEOROMÀNTIC CLASSIC/LIVIANO,L=1,75m,fusta tropical (FSC)+potes fosa,col.a/fix.mecàniques Banc tipus NEOROMÀNTIC CLASSIC/LIVIANO de SANTA COLE o equivalent, llargària 1,75 m, de fusta tropical certificada FSC i tractament protector fungicida, insecticida i hidrofugant, estructura de fosa d'alumini acabada granallada amb protecció antioxidant i cargoleria amb protecció antioxidant, fixat mecànicament al paviment	959,91
		BQ115B21	u Banc tipus NEOROMÀNTIC CLASSIC/LIVIANO de SANTA COLE o equivalent, llargària 1,75 m, de fusta tropical certificada FSC i tractament protector fungicida, insecticida i hidròfug, estructura de fosa d'alumini acabada granallada amb protecció antioxidant i cargoleria amb protecció antioxidant Altres conceptes	875,00 959,91
P-120	FQ11X001	u	Banc tipus Banc "Bancal" amb respatlles Banc tipus Banc "Bancal" amb respatlles. Inclou subministrament, col·locació, excavació, càrrega del material sobrant per al seu transport, i ancoratge amb daus de formigó. Tot inclòs completament acabat.	1.406,79
		B064300C	m3 Formigó HM-20/P/20/I de consistència plàstica, grandària màxima del granulat 20 mm, amb >= 200 kg/m ³ de ciment, apte per a classe d'exposició I Altres conceptes	11,36 1.406,79
P-121	FQ11X004	u	Recol·locació banc existent Recol·locació banc existent	117,48
		B064300C	m3 Formigó HM-20/P/20/I de consistència plàstica, grandària màxima del granulat 20 mm, amb >= 200 kg/m ³ de ciment, apte per a classe d'exposició I Altres conceptes	11,36 117,48

Document IV. Pressupost

23

QUADRE DE PREUS NÚMERO 2

NÚM.	CODI	UA	DESCRIPCIÓ	PREU
P-122	FQ211010	u	Paperera tipus "Barcelona" Paperera tipus 'Barcelona' o equivalent, de 40 cm de diàmetre i 1m d'alçada, formada per planxa metàl·lica perforada, amb dos peus, abatible, galvanitzada i pintada amb dues capes d'imprimació antioxidant i dues capes d'acabat amb pintura tipus 'oxiron' o equivalent. Inclou subministrament, col·locació, excavació, càrrega del material sobrant per al seu transport, i ancoratge amb daus de formigó. Tot inclòs completament acabat.	111,04
		BQ211010	u Paperera tipus Barcelona o equivalent, model 600, circular de diàmetre 400 mm, de planxa d'acer perforada, estructura de suport tub diàmetre 40 mm, amb base d'ancoratge de platina i tacs spit de fixació a paviment, color a escollir	74,00
		B064300C	m3 Formigó HM-20/P/20/I de consistència plàstica, grandària màxima del granulat 20 mm, amb >= 200 kg/m ³ de ciment, apte per a classe d'exposició I Altres conceptes	5,58 111,04
P-123	FQA21R70	u	Figura molla, amb formigó HRM Figura de molla tipus 'Iris' o equivalent. Inclou excavació, càrrega de les terres per al seu transport, empotrament amb fonament de formigó HRM-20/P/20/I, subministrament, col·locació i muntatge amb tot tipus de peces especials i cargols. Tot inclòs completament acabat.	1.043,20
		B0691R10	m3 Formigó reciclat HMR-20/P/20/I de consistència plàstica, grandària màxima del granulat 20 mm amb 70% d'àrids reciclats (fracció gruixuda), amb >= 200 kg/m ³ de ciment, apte per a classe d'exposició I	1,83
		BQA21070	u Figura de molla tipus 'Iris' o equivalent Altres conceptes	942,00 1.043,20
P-124	FQAFX00	u	Subministre i muntatge de Joc infantil tipus equilibri format per 8 troncs baixos d'equilibri, de fu Subministre i muntatge de Joc infantil tipus equilibri format per 8 troncs baixos d'equilibri, de fusta de castanyer, d'entre 70-80 cms. Inclou els mitjans humans i materials per al seu correcte transport i muntatge. Això inclou excavació i formigonat.	986,46
		BQAX012	u Joc infantil tipus equilibri format per 8 troncs baixos d'equilibri, de fusta de castanyer, d'entre 70-80 cms. Altres conceptes	830,00 986,46
P-125	FQAFX00	u	Subministrament i muntatge de Joc15000J858A Muelle Vis a Vis de HPC o similar. Inclou la totalitat d Subministrament i muntatge de JocJ858 Muelle de Proludic o similar. Inclou la totalitat dels mitjans materials, humans i auxiliars necessari per a la seva correcta fixació segons normativa d'aplicació	2.354,00
		BQAX008	u subministre de joc infantil 15000J858A Muelle Vis a Vis de HPC o similar Altres conceptes	1.887,00 2.354,00
P-126	FR2B1105	m2	Anivellament+repassada terr.,manuals,pend.<12% Anivellament i repassada del terreny per a obtenir el perfil d'acabat, amb mitjans manuals, per a un pendent inferior al 12 %	2,94
			Altres conceptes	2,94
P-127	FR2BI020	m2	Moldejat terres enjardinar (manual) Moldejat i anivellament de terres a enjardinar amb mitjans manuals per a obtenir el perfil d'acabat.	2,00
			Altres conceptes	2,00
P-128	FR3PI020	m3	Aportació,estesa encebll p/formació lilit sembra, incl.subministr. Aportació i estesa d'encebll per a la formació de lilit de sembra, inclou subministrament, incorporació al sòl i perfilat final.	32,10
		BR3PI002	m3 Encebll per a la formació de lilit de sembra Altres conceptes	26,47 32,10

Document IV. Pressupost

24



TIPUS DOCUMENT Projecte	EXPEDIENT GESUR 87/2022	DOCUMENT
ALTRES DADES Codi de verificació: 15251120776360132472 Data d'emissió: 20/05/2024 12:03:15	TIPUS / SUBTIPUS Expedients de Gestió Urbanística Projectes d'urbanització i recepció d'obres	

QUADRE DE PREUS NÚMERO 2

NÚM.	CODI	UA	DESCRIPCIÓ	PREU
P-129	FR3PI030	m3	Aportació,estesa terra adobada garbellada,textura franc-sorrenca Aportació i estesa de terra adobada i garvellada, de textura franc-sorrenca, amb un contingut mínim de matèria orgànica d'un 3%, prèvia acceptació d'una mostra significativa per part de la direcció facultativa.	31,47
	BR3PI001	m3	Terra adobada i garbellada, de textura franc-sorrenca, amb un contingut mínim de matèria orgànica d'un 3%, i amb les característiques descrites per a la terra de jardineria segons l'apartat 5.3 de la NTJ 08G	25,87
			Altres conceptes	31,47
P-130	FR3SIR20	m3	Mulch triturats restes esporga, D=6-8cm, g=1-2cm, capa de 10cm Mulch a base de triturats de restes d'esporga, de 6 a 8 cm de diàmetre i d'1 a 2 cm de gruix, en formació de capa de 10 cm, el material ha de ser exempt d'elements contaminants com terra, papers, plàstics, inclou subministrament, transport, tractament herbicida i estesa, prèvia aprovació del material per part de la direcció facultativa abans del seu subministrament.	33,97
	BRLA1000	l	Producte herbicida de contacte	0,08
	BR3SI012	m3	Mulch a base de triturats de restes d'esporga, de 6 a 8 cm de diàmetre	23,65
			Altres conceptes	33,97
P-131	FR427D3	u	Subministrament Citrus sinensis perim=18 a 20cm,contenedor 50l Subministrament de Citrus sinensis de perímetre de 18 a 20 cm, en contenidor de 50 l	217,33
	BR427D3B	u	Citrus sinensis de perímetre de 18 a 20 cm, en contenidor de 50 l	206,98
			Altres conceptes	217,33
P-132	FR44623E	u	Subministrament Olea europaea de perímetre de 30 a 35 cm, en contenidor de més de 80 l Subministrament d'Olea europaea de perímetre de 30 a 35 cm, en contenidor de més de 80 l	326,98
	BR44623E	u	Olea europaea de perímetre de 30 a 35 cm, en contenidor de més de 80 l	311,41
			Altres conceptes	326,98
P-133	FR61236A	u	Plant.planifoli,pa terra/conten.,perim=18-25cm,120x120x80cm,m.mec.,pend.<25%,subst.100% p/terra jard Plantació d'arbre planifoli amb pa de terra o contenidor, de 18 a 25 cm de perímetre de tronc a 1 m d'alçària (a partir del coll de l'arrel), excavació de clot de plantació de 120x120x80 cm amb mitjans mecànics, en un pendent inferior al 25 %, reblert del clot amb substitució total de terra de l'excavació per terra de jardineria, primer reg i càrrega de les terres sobrants a camió	131,92
	BR3P2110	m3	Terra vegetal de jardineria de categoria alta, amb una conductivitat elèctrica menor de 0,8 dS/m, segons NTJ 07A, subministrada a granel	48,37
	B0111000	m3	Aigua	0,43
			Altres conceptes	131,92
P-134	FR61258A	u	Plant.planifoli,pa terra/conten.,perim=35-50cm,150x150x100cm,m.mec.,pend.<25%,subst.100% p/terra jar Plantació d'arbre planifoli amb pa de terra o contenidor, de 35 a 50 cm de perímetre de tronc a 1 m d'alçària (a partir del coll de l'arrel), excavació de clot de plantació de 150x150x100 cm amb mitjans mecànics, en un pendent inferior al 25 %, reblert del clot amb substitució total de terra de l'excavació per terra de jardineria, primer reg i càrrega de les terres sobrants a camió	268,83
	BR3P2110	m3	Terra vegetal de jardineria de categoria alta, amb una conductivitat elèctrica menor de 0,8 dS/m, segons NTJ 07A, subministrada a granel	94,48
	B0111000	m3	Aigua	0,83
			Altres conceptes	268,83

Document IV. Pressupost

25

QUADRE DE PREUS NÚMERO 2

NÚM.	CODI	UA	DESCRIPCIÓ	PREU
P-135	FR64I020	u	Obertura clot 1x1x1m+plantació arbres per.>25cm Obertura de clot de 1x1x1 m i plantació d'arbre de perímetre superior a 25 cm presentat en pa de terra protegit amb malla o arbre de més de 3 m d'alçada presentat en pa de terra enguixat, inclou adobament de plantació a base de 250 g/arbre d'adob químic complex del tipus 12-12-17-2 mg i adobament orgànic a base de 5 kg/arbre de compost amb un contingut mínim de matèria orgànica d'un 40% i 5,4% d'àcids húmics i reg de plantació.	51,02
	BR3AI006	kg	Adob químic complex del tipus 12-12-17-2 mg	0,46
	BR34I006	kg	Adob orgànic a base de compost amb un contingut mínim de matèria orgànica d'un 40% i 5,4% d'àcids húmics	1,90
	B0111000	m3	Aigua	0,09
			Altres conceptes	51,02
P-136	FR66I004	u	Obertura clot 0,3x0,3x0,3m+plantació arbust,cont./arrel nua Obertura de clot de 0,3x0,3x0,3 m i plantació d'arbust presentat en contenidor o arrel nua, inclou adobat òrgano-mineral a base d'incorporar al sòl 50 g d'adob químic complex del tipus 12-12-17-2 mgo i 200 g d'adob orgànic tipus compost, formació d'escocell i reg de plantació.	3,28
	BR34I006	kg	Adob orgànic a base de compost amb un contingut mínim de matèria orgànica d'un 40% i 5,4% d'àcids húmics	0,08
	BR3AI006	kg	Adob químic complex del tipus 12-12-17-2 mg	0,09
	B0111000	m3	Aigua	0,03
			Altres conceptes	3,28
P-137	FR6PI001	u	Transplantament arbre perim.=18-20cm,a 1m Transplantament d'arbre existent de 18-20 cm de perímetre de tronc a 1 m de terra, amb mitjans mecànics i seguint les indicacions de la NTJ 08e. Inclou esporga, formació de pa de terra, extracció, càrrega i descàrrega, transport dins de lòbra, excavació del clot de plantació, plantació i reg de plantació. Tot inclòs completament acabat.	163,03
	B0111000	m3	Aigua	0,28
			Altres conceptes	163,03
P-138	FRZ2X001	u	Aspratge 3 pals tornejats punta fusta tract.,circ.D=6cm,l=2m Sistema d'aspratge format per tres pals tornejats amb punta de fusta tractada a l'autoclaui, de secció circular de 6 cm de diàmetre i 2 m de llargària, enterrats 1 m, amb tres lligams de 60 cm de llargària i 2,5 cm d'amplada tipus cinta de persiana de color ocre. Inclou subministrament i col·locació. Tot inclòs completament acabat.	18,56
	BRZ2I030	m	Lligam de 2,5 cm d'amplada tipus cinta de persiana o equivalent, de color ocre	0,06
	BRZ2I010	m	Pal tornejat amb punta de fusta tractada a l'autoclaui, de secció circular de 6 cm de diàmetre	8,82
			Altres conceptes	18,56
P-139	H140I010	u	Conjunt elements protecció personal Conjunt d'elements de protecció personal de qualitat adequada a les prestacions, amb reposició de totes aquelles peces que per motiu de treball tinguin un ràpid deteriorament, independentment de la durada de l'obra, sent reforçades quan hagin sofert algun tipus de desperfecte. Tots els elements compliran les normes tècniques vigents.	212,37
	B140I010	u	Conjunt d'elements de protecció personal de qualitat adequada a les prestacions, amb reposició de totes aquelles peces que per motiu de treball tinguin un ràpid deteriorament, independentment de la durada de l'obra, sent reforçades quan hagin sofert algun tipus de desperfecte. Tots els elements compliran les normes tècniques vigents	202,26
			Altres conceptes	212,37
P-140	H16F1003	u	Reunió comitè S/S 6 pers. Reunió del comitè de Seguretat i Salut constituït per 6 persones	167,20
			Altres conceptes	167,20

Document IV. Pressupost

26



TIPUS DOCUMENT Projecte	EXPEDIENT GESUR 87/2022	DOCUMENT
ALTRES DADES Codi de verificació: 15251120776360132472 Data d'emissió: 20/05/2024 12:03:15	TIPUS / SUBTIPUS Expedients de Gestió Urbanística Projectes d'urbanització i recepció d'obres	

QUADRE DE PREUS NÚMERO 2

NÚM.	CODI	UA	DESCRIPCIÓ	PREU
P-141	H16F1004	h	Informació SIS obra Informació en Seguretat i Salut per als riscos específics de l'obra Altres conceptes	23,22 23,22
P-142	H64Z1511	u	Porta planxa acer galv.ampl.=5m,h=2m,bast.tub ac.galv.p/tanca,desmunt. Porta de planxa nervada d'acer galvanitzat, d'amplària 5 m i d'alçària 2 m, amb bastiment de tub d'acer galvanitzat, per a tanca de planxa metàl·lica i amb el desmuntatge inclòs B64Z1512 u Porta de planxa preformada d'acer galvanitzat, d'amplària 5 m i 2 m d'alçària amb bastiment de tub d'acer galvanitzat, per a tanca de planxa metàl·lica i per a 2 usos, per a seguretat i salut Altres conceptes	656,94 588,26 656,94
P-143	H6AA2111	m	Tanca mòbil h=2m acer galv.malla 90x150mmxd4.5/3.5mm+bast.3.5x2mtub+peus form.,desmunt. Tanca mòbil, de 2 m d'alçària, d'acer galvanitzat, amb malla electrosoldada de 90x150 mm i de 4.5 i 3.5 mm de D, bastidor de 3.5x2 m de tub de 40 mm de D, fixat a peus prefabricats de formigó, i amb el desmuntatge inclòs B1Z6211A m Tanca mòbil, de 2 m d'alçària, d'acer galvanitzat, amb malla electrosoldada de 90x150 mm i de 4.5 i 3.5 mm de diàmetre, bastidor de 3.5x2 m de tub de 40 mm de diàmetre per a fixar a peus prefabricats de formigó, per a 20 usos, per a seguretat i salut B1Z6AF0A u Dau de formigó de 38 kg per a peu de tanca mòbil de malla d'acer i per a 20 usos, per a seguretat i salut Altres conceptes	3,18 0,73 0,05 3,18
P-144	H6AZ54A	u	Porta planxa acer galv.ampl.=1m,h=2m +bast.tub,p/tanca mòbil,desmunt. Porta de planxa d'acer galvanitzat, d'amplària 1 m i alçària 2 m, amb bastiment de tub d'acer galvanitzat, per a tanca mòbil de malla metàl·lica, i amb el desmuntatge inclòs B1Z654A1 u Porta de planxa preformada d'acer galvanitzat, d'amplària 1 m i 2 m d'alçària, amb bastiment de tub d'acer galvanitzat, per a tanca mòbil de malla metàl·lica i per a 2 usos, per a seguretat i salut Altres conceptes	159,77 132,41 159,77
P-145	HB2CI010	m	Tanca tipus New Jersey Subministrament i col·locació de tanca tipus New Jersey de formigó, amb el desmuntatge inclòs. BBM2I010 m Amortització de barrera de seguretat rígida prefabricada, tipus New Jersey Altres conceptes	21,41 12,77 21,41
P-146	HB2Z5021	u	Captallums p/ barrera flexible RA3 2 cares, fixat+desmuntatge Captallums barreres de seguretat flexibles amb làmina retrorreflectant classe RA3 a dues cares, fixat a la banda i amb el desmuntatge inclòs B1ZBC010 u Captallums per a barreres de seguretat flexibles amb làmina retrorreflectant classe RA3 a dues cares, per a seguretat i salut Altres conceptes	12,04 3,16 12,04
P-147	HBA3I010	m2	Pintat faixes superficials,reflectora,màq.accionament manual Pintat sobre paviment de faixes superficials, amb pintura reflectora, amb màquina d'accionament manual B1ZBI005 kg Pintura reflectora per a senyalització, per a seguretat i salut Altres conceptes	24,86 5,84 24,86
P-148	HBB21201	u	Placa pintura reflectant 60x60cm,p/senyal.tràn.,fix.mec.+desmunt.inclòs Placa amb pintura reflectant de 60x60 cm, per a senyals de trànsit, fixada i amb el desmuntatge inclòs BBL1AHA2 u Placa informativa, de 60x60 cm, amb pintura reflectant, per a 2 usos, per a seguretat i salut Altres conceptes	69,98 44,32 69,98

Document IV. Pressupost

27

QUADRE DE PREUS NÚMERO 2

NÚM.	CODI	UA	DESCRIPCIÓ	PREU
P-149	HBBA151	u	Placa seguretat laboral,acer serigraf.,40x33cm,fix.mec.+desmunt. Placa de senyalització de seguretat laboral, de planxa d'acer llisa serigrafiada, de 40x33 cm, fixada mecànicament i amb el desmuntatge inclòs B1Z09000 cu Visos per a fusta o tacs de PVC, per a seguretat i salut BBBA1500 u Placa de senyalització de seguretat laboral, de planxa d'acer llisa serigrafiada, de 40x33 cm, per a seguretat i salut Altres conceptes	23,29 0,18 18,66 23,29
P-150	HBBZ1211	m	Suport rectangular acer galv.100x50x3mm,clavat terra+desmuntatge Suport rectangular d'acer galvanitzat de 100x50x3 mm col·locat a terra clavat i amb el desmuntatge inclòs BBLZ2212 m Suport de tub d'acer galvanitzat, de 100x50x3 mm per a barreres de seguretat, per a 2 usos, per a seguretat i salut Altres conceptes	20,63 14,08 20,63
P-151	HBC1230	u	Con de plàstic reflector h=50cm Con de plàstic reflector de 50 cm d'alçària BBC12302 u Con d'abalisament de plàstic reflector de 50 cm d'alçària, per a 2 usos, per a seguretat i salut Altres conceptes	8,89 8,02 8,89
P-152	HBC1KJ0	m	Tanca mòbil metàl·l.,llarg.=2.5m,h=1m,desm. Tanca mòbil metàl·lica de 2.5 m de llargària i 1 m d'alçària i amb el desmuntatge inclòs BBC1KJ04 m Tanca mòbil metàl·lica de 2.5 m de llargària i 1 m d'alçària, per a 4 usos, per a seguretat i salut Altres conceptes	6,61 4,96 6,61
P-153	HM31161J	u	Extintor pols seca,6kg,pressió incorp.pintat,suport/desmunt.incl. Extintor de pols seca, de 6 kg de càrrega, amb pressió incorporada, pintat, amb suport a la paret i amb el desmuntatge inclòs B1ZM1000 u Part proporcional d'elements especials per a extintors, per a seguretat i salut BM311611 u Extintor de pols seca, de càrrega 6 kg, amb pressió incorporada, pintat, per a seguretat i salut Altres conceptes	52,41 0,34 39,38 52,41
P-154	HQU2230	u	Armari metàl·lic,indiv.,0.4x0.5x1.8m,col.+desmunt.inclòs Armari metàl·lic individual de doble compartiment interior, de 0.4x0.5x1.8 m, col·locat i amb el desmuntatge inclòs BQU22303 u Armari metàl·lic individual amb doble compartiment interior, de 0.4x0.5x1.8 m, per a 3 usos, per a seguretat i salut Altres conceptes	72,18 63,08 72,18
P-155	HQU2570	u	Banc fusta,3.5mx0.4m,p/5pers.,col.+desmunt.inclòs Banc de fusta, de 3.5 m de llargària i 0.4 m d'amplària, amb capacitat per a 5 persones, col·locat i amb el desmuntatge inclòs BQU25700 u Banc de fusta de 3.5 m de llargària i 0.4 m d'amplària, amb capacitat per a 5 persones per a 4 usos, per a seguretat i salut Altres conceptes	29,65 24,84 29,65
P-156	HQU2AF0	u	Nevera elèctrica 100l,col.+desmunt.inclòs Nevera elèctrica, de 100 l de capacitat, col·locada i amb el desmuntatge inclòs BQU2AF02 u Nevera elèctrica, de 100 l de capacitat, per a 2 usos, per a seguretat i salut Altres conceptes	129,24 115,15 129,24
P-157	HQU2GF0	u	Recipient p/escombraries,100l,col.+desmunt.inclòs Recipient per a recollida d'escombraries, de 100 l de capacitat, col·locat i amb el desmuntatge inclòs	54,03

Document IV. Pressupost

28



TIPUS DOCUMENT Projecte	EXPEDIENT GESUR 87/2022	DOCUMENT
ALTRES DADES Codi de verificació: 15251120776360132472 Data d'emissió: 20/05/2024 12:03:15	TIPUS / SUBTIPUS Expedients de Gestió Urbanística Projectes d'urbanització i recepció d'obres	

QUADRE DE PREUS NÚMERO 2

NÚM.	CODI	UA	DESCRIPCIÓ	PREU
			BQU2GF00 u Recipient per a recollida d'escombraries de 100 l de capacitat, per a seguretat i salut Altres conceptes	49,19 54,03
P-158	HQUAI010	u	Farmacíola mensual (reposició material) Farmaciola amb reposició mensual del material durant el transcurs de l'obra, així com l'assessorament en seguretat i salut, i d'un servei mèdic d'empresa.	41,96
			BQUAI020 u Farmaciola amb reposició mensual del material durant el transcurs de l'obra, així com l'assessorament en seguretat i salut, i d'un servei mèdic d'empresa Altres conceptes	39,96 41,96
P-159	HRE2I010	m	Protecció de troncs, mitjançant tancat de fins a 2 m d'alçada Protecció de troncs, mitjançant tancat de fins a 2 m d'alçada, format per entabillat reomplert amb gomes. Inclou subministrament i col·locació de tots els materials i treballs necessaris per a la seva completa col·locació. Tot inclòs i completament acabat.	34,31
			B0D31000 m3 Llata de fusta de pi B0A11000 kg Filferro acer B7C23100 m2 Planxa de poliestirè expandit (EPS), de 10 mm de gruix, de 30 kPa de tensió a la compressió, de 0,2 m2.K/W de resistència tèrmica, amb una cara llisa i cantell recte Altres conceptes	14,18 0,53 0,44 34,31
P-160	M9WZZ01	u	Desplaçament+munt.+desmunt. equip estesa+fresat mescla bitum. Desplaçament, muntatge a l'obra i retirada de l'equip d'estesa i fresat de mescla bituminosa en calent Altres conceptes	5.028,84 5.028,84
P-161	P214F-HB	m2	Eliminació marques vials,granellat Eliminació de marques vials de pintura acrílica, termoplàstica o de dos components mitjançant granellat Altres conceptes	12,95 12,95
P-162	P214F-HB	u	Desmuntatge placa senyalització vertical,S=<0,5 m2,h=<3m Desmuntatge per a substitució de placa de senyalització vertical muntada sobre suport de peu o sobre paraments verticals, superfície fins a 0,5 m2, muntada a una alçada de 3 m com a màxim, amb mitjans manuals i càrrega manual de runa sobre camió o contenidor Altres conceptes	8,61 8,61
P-163	P214R-I11	m2	Enderroc paret bloc mort.ciment,g=30cm,a mà+mart.trenc.man.,càrrega manual,entorn urba dif.mob.vorer Enderroc de paret de bloc foradat de morter de ciment de 30 cm de gruix, a mà i amb martell trencador manual i càrrega manual de runa sobre camió o contenidor, en entorn urbà amb dificultat de mobilitat, en voreres <= 3 m d'amplària o calçada/plataforma única <= 7 m d'amplària, amb afectació per serveis o elements de mobiliari urbà, en actuacions d'1 a 10 m2 Altres conceptes	42,00 42,00
P-164	P21DD-H	u	Desmuntatge p/subst.lum.exterior elect.integrat,h=<10m,a/mitj.manuals,càrr.manual equip Desmuntatge per a substitució de llum exterior amb equip elèctric integrat, de tipus decoratiu o per a enllumenat de vials, muntat sobre columna o bàcul a una alçada de 10 m com a màxim, amb mitjans manuals i càrrega manual de runa sobre camió o contenidor Altres conceptes	33,45 33,45
P-165	P21DD-H	u	Desmuntatge braç fanal+accés.+elem.subjec.,m.man.,aprofit.material,retirada Desmuntatge de braç mural amb els accessoris i elements de subjecció, amb mitjans manuals, aplec de materials per a la seva reutilització i càrrega de runa sobre camió o contenidor Altres conceptes	13,61 13,61

Document IV. Pressupost

29

QUADRE DE PREUS NÚMERO 2

NÚM.	CODI	UA	DESCRIPCIÓ	PREU
P-166	P21DD-H	u	Desmuntatge llumenera+columna ext.,h<=6m,enderroc fonament form.,mà+compress. Desmuntatge de llumenera, columna exterior, accessoris i elements de subjecció, de fins a 6 m d'alçada, com a màxim, enderroc de fonament de formigó a mà i amb compressor, aplec per a posterior aprofitament i càrrega manual de runa sobre camió o contenidor Altres conceptes	96,62 96,62
P-167	P21G3-DJ	m	Demol.claveguera Dfins a 60cm,form.vibrpr.,m.mec.+càrrega cam. Demolició de claveguera de fins a 60 cm de diàmetre o fins a 40x60 cm, de formigó vibropressat, amb mitjans mecànics i càrrega sobre camió Altres conceptes	2,25 2,25
P-168	P21G3-DJ	m	Demol.claveguera Dfins a 30cm,form.vibrpr.,m.mec.+càrrega cam. Demolició de claveguera de fins a 30 cm de diàmetre o fins a 27x36 cm, de formigó vibropressat, amb mitjans mecànics i càrrega sobre camió Altres conceptes	1,50 1,50
P-169	P21G3-X0	m3	Rebliment de rasa amb formigó HM-20 abocat de camió en encreuament de carretera Rebliment de rasa amb formigó HRM-20 abocat de camió en encreuament de carretera B069300B m3 Formigó reciclat HRM-20/B/20/l de consistència tova, grandària màxima del granulat 20 mm, amb >= 200 kg/m3 de ciment, apte per a classe d'exposició I, amb un <= 20% del granulat gruixut reciclat Altres conceptes	90,56 79,07 90,56
P-170	P21GL-HI	m	Retirada cables enllumenat aèri públic en façana,m.man. Retirada de cables d'enllumenat aèri públic situats a façana, amb mitjans manuals Altres conceptes	1,63 1,63
P-171	P21Q2-8G	u	Retirada paperera ancorada terra,enderroc.daus form.,càrrega man/mec. Retirada de paperera ancorada al terra, enderroc de daus de formigó, i càrrega manual i mecànica de l'equipament i la runa sobre camió o contenidor Altres conceptes	5,03 5,03
P-172	P21Q2-8G	u	Retirada banc fusta llarg, fins a 2,5m, enderr.daus form.,càrrega man/mec. Retirada de banc de fusta convencional de fins a 2,5 m de llargària, enderroc de daus de formigó, i càrrega manual i mecànica de l'equipament i la runa sobre camió o contenidor Altres conceptes	13,29 13,29
P-173	P21Q2-8G	u	Retirada joc infant. molla, enderr.daus form.,càrrega man/mec. Retirada de joc per a infants tipus molla, enderroc de daus de formigó, i càrrega manual i mecànica de l'equipament i la runa sobre camió o contenidor Altres conceptes	10,05 10,05
P-174	P21R0-92	u	Elim.arbre directa arbre < 6m port petit,arrencant soca,aplec brossa,carr.s/camió grua+transp.brossa Tala controlada mitjançant directa, d'arbre de < 6 m d'alçada de port petit, arrencant la soca, aplec de la brossa generada, càrrega sobre camió grua amb pinça i transport a planta de compostatge (no més lluny de 20 km) B2RA-28TX t Disposició controlada en planta de compostatge de residus de troncs i soques no perillosos amb una densitat 0,9 t/m3, procedents de poda o sega, amb codi 20 02 01 segons la Llista Europea de Residus B2RA-28U0 t Disposició controlada en planta de compostatge de residus vegetals nets no perillosos amb una densitat 0,5 t/m3, procedents de poda o sega, amb codi 20 02 01 segons la Llista Europea de Residus Altres conceptes	150,22 29,16 5,70 150,22

Document IV. Pressupost

30



TIPUS DOCUMENT Projecte	EXPEDIENT GESUR 87/2022	DOCUMENT
ALTRES DADES Codi de verificació: 15251120776360132472 Data d'emissió: 20/05/2024 12:03:15	TIPUS / SUBTIPUS Expedients de Gestió Urbanística Projectes d'urbanització i recepció d'obres	

QUADRE DE PREUS NÚMERO 2

NÚM.	CODI	UA	DESCRIPCIÓ	PREU
P-175	P21R0-92I	u	Elim.arbre cistella mecànica arbre de 6 a 10m port mitjà,arrencant soca,aplec brossa,carr.s/camió gr Tala controlada mitjançant cistella mecànica, d'arbre de 6 a 10 m d'alçada de port mitjà, arrencant la soca, aplec de la brossa generada, càrrega sobre camió grua amb pinça i transport a planta de compostatge (no més lluny de 20 km) B2RA-28TX t Disposició controlada en planta de compostatge de residus de troncs i soques no perillosos amb una densitat 0,9 t/m3, procedents de poda o sega, amb codi 20 02 01 segons la Llista Europea de Residus 39,18 B2RA-28U0 t Disposició controlada en planta de compostatge de residus vegetals nets no perillosos amb una densitat 0,5 t/m3, procedents de poda o sega, amb codi 20 02 01 segons la Llista Europea de Residus 8,54 Altres conceptes 292,45	292,45
P-176	P2255-DP	m3	Rebliment+picon.rasa,ampl.més de 0,6 i fins a 1,5m,mat.selecc.excav.,g fins a 25cm,picó vibrant de co Rebliment i piconatge de rasa d'amplària més de 0,6 i fins a 1,5 m, amb material seleccionat de la pròpia excavació, en tongades de gruix de fins a 25 cm, utilitzant picó vibrant de combustible, amb compactació del 95% PM Altres conceptes 13,72	13,72
P-177	P2255-W6	m3	Rebliment+picon.rasa,ampl.fins a 0,6m,mat.toler.excav.,g fins a 25cm,picó vibrant elèctric,95%PM Rebliment i piconatge de rasa d'amplària fins a 0,6 m, amb material tolerable de la pròpia excavació, en tongades de gruix de fins a 25 cm, utilitzant picó vibrant elèctric, amb compactació del 95% PM Altres conceptes 24,47	24,47
P-178	P22D1-D	m2	Neteja+esbrossada terreny,pala carreg.,+càrr.mec.s/camió Neteja i esbrossada del terreny realitzada amb pala carregadora i càrrega mecànica sobre camió Altres conceptes 0,71	0,71
P-179	P22D1-IR	m2	Neteja+esbrossada,mitjans mec. no arbres Neteja i esbrossada del terreny, amb mitjans mecànics o manuals, inclou la tala i retirada dels elements vegetals en mal estat o morts, la recollida de branques i brossa, la carrega sobre camió i transport a instal·lació autoritzada de gestió de residus Altres conceptes 1,02	1,02
P-180	P230-DAX	m2	Apuntament+estreb.rasa/pou,ampl.fins a 1m,fusta,40% prot. Apuntament i estrebada de rases i pous, fins a 1 m d'amplària, amb fusta, per a una protecció del 40% B0D62-07P m3 Puntal rodó de fusta de 7 a 9 cm de diàmetre i de 2 a 2,5 m d'alçada, per a 30 usos 0,05 B0D21-07O m Tauló de fusta de pi per a 10 usos 1,80 B0AK-07AS kg Clau acer 0,18 Altres conceptes 22,81	22,81
P-181	P242-VGU	m3	Càrrega mec.+transp.terres no contaminades,reutilitz.obra,dúmper elèctric Càrrega amb mitjans mecànics i transport de terres no contaminades per a reutilitzar dins de l'obra, amb dúmper elèctric Altres conceptes 5,88	5,88
P-182	P2A0-4ILL	m3	Subministr.terra selec. Subministrament de terra seleccionada 95% P.M., procedent d'aportació B03E-05OF m3 Terra seleccionada 11,95 Altres conceptes 12,55	12,55
P-183	P2A0-M95	m3	Subministr.sorra pedra calc. 0 a 3,5 mm Subministrament de sorra de pedrera de pedra calcària de 0 a 3,5 mm, procedent d'aportació	35,79

Document IV. Pressupost

31

QUADRE DE PREUS NÚMERO 2

NÚM.	CODI	UA	DESCRIPCIÓ	PREU
			B03L-05MV t Sorra de pedrera de pedra calcària de 0 a 3,5 mm 34,08 Altres conceptes 35,79	
P-184	P2R3-HIH	m3	Transp.terres no contaminades,obra ext./centr. valor,camió 12t,carreg.mec.,rec.més de 15 i fins a 2 Transport de terres no contaminades a obra exterior o centre de valorització, amb camió de 12 t i temps d'espera per a la càrrega amb mitjans mecànics, amb un recorregut de més de 15 i fins a 20 km Altres conceptes 11,00	11,00
P-185	P2R5-DT1	m3	Transport residus,instal.gestió residus,camió 12t,càrrega mec.,rec.més de 15 i fins a 20km Transport de residus a instal·lació autoritzada de gestió de residus, amb camió de 12 t i temps d'espera per a la càrrega a màquina, amb un recorregut de més de 15 i fins a 20 km Altres conceptes 13,07	13,07
P-186	P2RA-EU	m3	Disposició controlada dipòsit autoritzat inclòs el cànon sobre la deposició controlada dels residus Disposició controlada en dipòsit autoritzat inclòs el cànon sobre la deposició controlada dels residus de la construcció, segons la LLEI 8/2008, de residus barrejats inerts amb una densitat 1 t/m3, procedents de construcció o demolició, amb codi 17 01 07 segons la Llista Europea de Residus B2RA-28US t Disposició controlada en dipòsit autoritzat inclòs el cànon sobre la deposició controlada dels residus de la construcció, segons la LLEI 8/2008, de residus barrejats inerts amb una densitat 1 t/m3, procedents de construcció o demolició, amb codi 17 01 07 segons la Llista Europea de Residus 26,20 Altres conceptes 27,51	27,51
P-187	P2RA-EU	m3	Disposició controlada dipòsit autoritzat inclòs el cànon sobre la deposició controlada dels residus Disposició controlada en dipòsit autoritzat inclòs el cànon sobre la deposició controlada dels residus de la construcció, segons la LLEI 8/2008, de residus de formigó inerts amb una densitat 1,45 t/m3, procedents de construcció o demolició, amb codi 17 01 01 segons la Llista Europea de Residus B2RA-28U t Disposició controlada en dipòsit autoritzat inclòs el cànon sobre la deposició controlada dels residus de la construcció, segons la LLEI 8/2008, de residus de formigó inerts amb una densitat 1,45 t/m3, procedents de construcció o demolició, amb codi 17 01 01 segons la Llista Europea de Residus 18,17 Altres conceptes 19,08	19,08
P-188	P2RB-HIF	m3	Disposició de terres no cont. de densitat aparent 1,6 t/m3, a VNME Disposició de terres no contaminades de densitat aparent 1,6 t/m3, a valoritzador de materials naturals excavats amb codi VNME B2RB-HFVL t Disposició de terres no contaminades de densitat aparent 1,6 t/m3, a valoritzador de materials naturals excavats amb codi VNME 7,97 Altres conceptes 8,37	8,37
P-189	P2RM-EU	m3	Matxueig mat.petri matxucadora petris,sobre erugues,capacitat 9 a 22t/h+cinta transportad.carrega Matxueig material petri a l'obra amb matxucadora de residus petris, sobre erugues amb capacitat per a tractar de 9 a 22 t/h, autopropulsada, amb cinta transportadora per a carregar material triturat sobre camió o contenidor Altres conceptes 13,75	13,75
P-190	P641-423	m	Tanca h=2m,planxa acer galv.+pals/3m,daus form.,desmunt. Tanca d'alçada 2 m, de planxa nervada d'acer galvanitzat, pals de tub d'acer galvanitzat col·locats cada 3 m sobre daus de formigó i amb el desmuntatge inclòs B06F1-10IL m3 Formigó en massa HM - 20 / B / 20 / X0 amb una quantitat de ciment de 200 kg/m3 i relació aigua ciment =< 0.6 1,42 B640-0KVH u Pal de tub d'acer galvanitzat, de 2 m d'alçada, per a tanca metàl·lica, per a seguretat i salut 6,66	40,64

Document IV. Pressupost

32



TIPUS DOCUMENT Projecte	EXPEDIENT GESUR 87/2022	DOCUMENT
ALTRES DADES Codi de verificació: 15251120776360132472 Data d'emissió: 20/05/2024 12:03:15	TIPUS / SUBTIPUS Expedients de Gestió Urbanística Projectes d'urbanització i recepció d'obres	

QUADRE DE PREUS NÚMERO 2

NÚM.	CODI	UA	DESCRIPCIÓ	PREU
		B641-0KVP	m2 Planxa d'acer galvanitzat de 0,6 mm de gruix, nervada, per a tanca metàl·lica, per a seguretat i salut Altres conceptes	18,16 40,64
P-191	P7B1-6Q3	m2	Geotèxtil feltre polièst. no teix. lligat mecàn.,110 a 130g/m2,s/adh. Geotèxtil format per feltre de polièster no teixit lligat mecànicament de 110 a 130 g/m2, col·locat sense adherir	2,42
		B7B1-0KQ4	m2 Geotèxtil format per feltre de polièster no teixit, lligat mecànicament de 110 a 130 g/m2 Altres conceptes	0,75 2,42
P-192	P9G3-DV	m	Tall junt pavim.form. ampl.=6 a 8mm,h>= 4cm Tall amb serra de disc en paviment de formigó per a formació de junt de retracció de 6 a 8 mm d'amplària i fondària >= 4 cm Altres conceptes	8,77 8,77
P-193	P9L1-E97	m2	Reg adher.emul.bitum.catiònica C60B3/B2 ADH, 1kg/m2 Reg d'adherència amb emulsió bituminosa catiònica tipus C60B3/B2 ADH, amb dotació 1 kg/m2	0,54
		B057-06IQ	kg Emulsió bituminosa catiònica amb un 60% de betum asfàltic, per a reg d'adherència tipus C60B3/B2 ADH, segons UNE-EN 13808 Altres conceptes	0,32 0,54
P-194	P9VE-X00	m	Esglaó Superstep prefabricat d'1 peça de secció escairada de 60x40x15 cm, de color sauló, col·locat Esglaó Superstep prefabricat d'1 peça de secció escairada de 60x40x15 cm, de color sauló, col·locat amb morter M 7.5	73,11
		B011-05ME	m3 Aigua	0,01
		B07L-1PYB	t Morter per a ram de paleta, classe M 7.5 (7,5 N/mm2), en sacs, de designació (G) segons norma UNE-EN 998-2	0,54
		B9VA-X001	u Esglaó de formigó prefabricat d'1 peça de secció escairada de 60x40x15 cm, amb bisell i acabat llis, de color gris Altres conceptes	43,80 73,11
P-195	PB12-DIR	m	Barana acer galv.,passamà,munt./100cm,brènd./12cm,h=100cm,ancorada obra Barana d'acer galvanitzat, amb passamà, travesser inferior, muntants cada 100 cm i brèndoles cada 12 cm, de 100 cm d'alçària, ancorada a l'obra amb morter	170,72
		B07L-1PYB	t Morter per a ram de paleta, classe M 7.5 (7,5 N/mm2), en sacs, de designació (G) segons norma UNE-EN 998-2	0,64
		BB10-0XN1	m Barana d'acer galvanitzat, amb passamà, travesser inferior, muntants cada 100 cm i brèndoles cada 12 cm, de 100 cm d'alçària Altres conceptes	133,33 170,72
P-196	PBBJ-567	u	Placa pintura reflectant triangular costat=70cm,fix.mec.+desmunt. Placa amb pintura reflectant triangular de 70 cm de costat, per a senyals de trànsit, fixada i amb el desmuntatge inclòs	62,06
		BBL1-0RM	u Placa triangular, de 70 cm, amb pintura reflectant, per a 2 usos, per a seguretat i salut Altres conceptes	36,77 62,06
P-197	PBBJ-567	u	Placa pintura reflectant circ.,D=60cm,fix.mec.+desmunt. Placa amb pintura reflectant circular de 60 cm de diàmetre, per a senyals de trànsit, fixada i amb el desmuntatge inclòs	68,87
		BBL1-0RM	u Placa circular, de D 60 cm, amb pintura reflectant, per a 2 usos, per a seguretat i salut Altres conceptes	43,26 68,87
P-198	PD781-W	m	Clavegueró tub PVC-U paret sòlida,sanej.soterrat s/press.,DN400,SN 4,UNE-EN 1401-1,p/unió elàst.clav Claveguera amb tub de PVC-U de paret sòlida per a sanejament soterrat sense pressió, superfícies interna llisa i externa llisa, diàmetre nominal DN 400, classe de rigidesa	111,22

Document IV. Pressupost

33

QUADRE DE PREUS NÚMERO 2

NÚM.	CODI	UA	DESCRIPCIÓ	PREU
		B03L-05N5	t Sorra de pedrera de 0 a 3,5 mm	31,41
		BD7F-10J4	m Tub de PVC-U de paret sòlida per a sanejament soterrat sense pressió, superfícies interna llisa i externa llisa, diàmetre nominal DN 400, classe de rigidesa anular SN 4 (rigidesa anular >= 4kN/m2), codi d'àrea d'aplicació U (ús en l'exterior de l'estructura dels edificis), fabricació segons norma UNE-EN 1401-1, de color taronja-marró RAL 8023, per a unió elàstica amb anella elastomèrica d'estanquitat	52,30
			Altres conceptes	111,22
P-199	PDK4-X00	u	Pericó de registre de formigó prefabricat sense fons de 140x70x100 cm, per a instal·lacions de serv Pericó de registre de formigó prefabricat sense fons de 140x70x100 cm, per a instal·lacions de serveis, col·locat sobre solera de formigó HM-20/B/40/l de 15 cm de gruix i reblert lateral amb terra de la mateixa excavació	402,58
		BDK2-1KN	u Pericó de registre de formigó prefabricat sense fons de 140x70x80 cm, per a instal·lacions de serveis	255,44
		B06E-12DD	m3 Formigó HM-20/B / 40 / l de consistència tova, grandària màxima del granulat 40 mm, amb >= 200 kg/m3 de ciment, apte per a classe d'exposició I Altres conceptes	21,80 402,58
P-200	PDK4-X00	u	Pericó de registre de formigó prefabricat sense fons de 70x70x85 cm, per a instal·lacions de serveis Pericó de registre de formigó prefabricat sense fons de 70x70x85 cm, per a instal·lacions de serveis, col·locat sobre solera de formigó HM-20/B/40/l de 15 cm de gruix i reblert lateral amb terra de la mateixa excavació	161,56
		B06E-12DD	m3 Formigó HM-20/B / 40 / l de consistència tova, grandària màxima del granulat 40 mm, amb >= 200 kg/m3 de ciment, apte per a classe d'exposició I	11,77
		BDK2-1KNJ	u Pericó de registre de formigó prefabricat sense fons de 70x70x50 cm, per a instal·lacions de serveis Altres conceptes	62,33 161,56
P-201	PFB0-108	u	Colze mixt 90° F,PP,DN 63,PN 16,1xcompress.F/1xrosca.1 1/2'',s/UNE-EN 12201-3,fons rasa,entorn urba Colze mixt femella per a un canvi de direcció de 90°, de polipropilè, diàmetre nominal DN 63, pressió nominal PN 16, amb 1 unió mecànica per compressió mitjançant femella i 1 unió roscada d'1 1/2'', d'acord amb la norma UNE-EN 12201-3 i col·locat al fons de la rasa en entorn urbà sense dificultat de mobilitat, sense afectació per presència de serveis en la rasa, amb presència d'estrebada	33,50
		BFB0-WQO	u Colze mixt femella per a un canvi de direcció de 90°, de polipropilè, diàmetre nominal DN 63, pressió nominal PN 16, amb 1 unió mecànica per compressió mitjançant femella i 1 unió roscada d'1 1/2'', d'acord amb la norma UNE-EN 12201-3 Altres conceptes	13,68 33,50
P-202	PFB2-WR	u	Derivació mixta 90° F,PP,DN 63+ramal 90° rosca. 1 1/2'',PN 16,2xcompress.F,s/UNE-EN 12201-3,connect. Derivació mixta femella amb ramal a 90°, de polipropilè, diàmetre nominal DN 63, amb un ramal a 90° per a 1 unió roscada d'1 1/2'', pressió nominal PN 16, amb 2 unions mecàniques per compressió mitjançant femella, d'acord amb la norma UNE-EN 12201-3, connectat a pressió i col·locat al fons de la rasa, en entorn no urbà sense dificultat de mobilitat, sense afectació per presència de serveis en la rasa, amb presència d'estrebada	45,45
		BFB2-WQH	u Derivació mixta femella amb ramal a 90°, de polipropilè, diàmetre nominal DN 63, amb un ramal a 90° per a 1 unió roscada d'1 1/2'', pressió nominal PN 16, amb 2 unions mecàniques per compressió	

Document IV. Pressupost

34



TIPUS DOCUMENT Projecte	EXPEDIENT GESUR 87/2022	DOCUMENT
ALTRES DADES Codi de verificació: 15251120776360132472 Data d'emissió: 20/05/2024 12:03:15	TIPUS / SUBTIPUS Expedients de Gestió Urbanística Projectes d'urbanització i recepció d'obres	

QUADRE DE PREUS NÚMERO 2

NÚM.	CODI	UA	DESCRIPCIÓ	PREU
			mitjançant femella, d'acord amb la norma UNE-EN 12201-3	20,50
			Altres conceptes	45,45
P-203	PFB3-DV	m	Tub PE 100, DN 63, PN 16 (SDR 11), en rotlle, UNE-EN 12201-2, +p.p.accessoris connect.pressió, fons rasa, Tub de polietilè de designació PE 100, diàmetre nominal DN 63, pressió nominal PN 16 (SDR 11), subministrat en rotlle, fabricació segons norma UNE-EN 12201-2, inclosa la part proporcional d'accessoris d'unió per compressió mecànica, de material plàstic, i col·locat al fons de la rasa, amb grau de dificultat mitjà, sense presència d'estrebada	9,28
	BFB3-W62	m	Tub de polietilè de designació PE 100, diàmetre nominal DN 63, pressió nominal PN 16 (SDR 11), subministrat en rotlle, fabricació segons norma UNE-EN 12201-2	5,33
	BFYH-0A5	u	Part proporcional d'elements de muntatge per a tubs de polietilè de densitat alta, de 63 mm de diàmetre nominal exterior, per a connectar a pressió	0,13
	BFWF-09VF	u	Accessoris per a tubs de polietilè de densitat alta, de 63 mm de diàmetre nominal exterior, de plàstic, per a connectar a pressió	2,79
			Altres conceptes	9,28
P-204	PFBA-YU9	u	Maniguet mixt F, PP, DN 63, PN 16, 1xcompress.F/1xrosca.1 1/2", s/UNE-EN 12201-3, fons rasa, entorn urba d Maniguet mixt femella, de polipropilè, diàmetre nominal DN 63, pressió nominal PN 16, amb 1 unió mecànica per compressió mitjançant femella i 1 unió roscada d'1 1/2", d'acord amb la norma UNE-EN 12201-3 i col·locat al fons de la rasa, en entorn urbà amb dificultat de mobilitat, afectació per presència de serveis en la rasa, sense presència d'estrebada	18,87
	BFB3-YTU	u	Maniguet mixt femella, de polipropilè, diàmetre nominal DN 63, pressió nominal PN 16, amb 1 unió mecànica per compressió mitjançant femella i 1 unió roscada d'1 1/2", d'acord amb la norma UNE-EN 12201-3	9,72
			Altres conceptes	18,87
P-205	PG19-DGI	u	C.G.P.polièst.+fibra, 160A, UNESA 7, BUC, IP-43, IK09, munt.superf. Caixa general de protecció de polièster reforçat amb fibra de vidre, de 160 A, segons esquema Unesa número 7, seccionable en càrrega (BUC), inclosa base portafusibles trifàsica (sense fusibles), neutre seccionable, borns de connexió i grau de protecció IP-43, IK09, muntada superficialment	231,64
	BG16-0BW	u	Caixa general de protecció de polièster reforçat amb fibra de vidre, de 160 A, segons esquema Unesa número 7, seccionable en càrrega (BUC), inclosa base portafusibles trifàsica (sense fusibles), neutre seccionable, borns de connexió i grau de protecció IP-43, IK09	155,09
	BGW2-093I	u	Part proporcional d'accessoris de caixa general de protecció	13,67
			Altres conceptes	231,64
P-206	PG20-6S	m	Tub rígid acer galvanitzat, DN=20mm, impacte=20J, resist.compress.=4000N, unió endollada+munt.superf. Tub rígid d'acer galvanitzat, de 20 mm de diàmetre nominal, resistència a l'impacte de 20 J, resistència a compressió de 4000 N, amb unió endollada i muntat superficialment	6,70
	BGWC-09N	u	Part proporcional d'accessoris per a tubs rígids d'acer	0,27
	BG20-1KW	m	Tub rígid d'acer galvanitzat, de 20 mm de diàmetre nominal, resistència a l'impacte de 20 J, resistència a compressió de 4000 N, per a endollar	3,88
			Altres conceptes	6,70
P-207	PG33-E3Z	m	Cable 0,6/1 kV RZ, 4x4mm2, col. aeri Cable amb conductor de coure de tensió assignada 0,6/1 kV, de designació RZ, construcció segons norma UNE 21030-2, tetrapolar, de secció 4x4 mm2, amb coberta del cable de poliolefines, classe de reacció al foc segons la norma UNE-EN 50575 amb baixa emissió fums, col·locat aeri	3,98
	BG33-G2Y	m	Cable amb conductor de coure de tensió assignada 0,6/1 kV, de designació RZ, construcció segons norma UNE 21030-2, tetrapolar, de secció 4x4 mm2, amb coberta del cable de poliolefines, classe de reacció al foc segons la norma UNE-EN 50575 amb baixa	

Document IV. Pressupost

35

QUADRE DE PREUS NÚMERO 2

NÚM.	CODI	UA	DESCRIPCIÓ	PREU
			emissió fums	2,86
			Altres conceptes	3,98
P-208	PG33-E3Z	m	Cable 0,6/1 kV RZ, 2x4mm2, col. aeri Cable amb conductor de coure de tensió assignada 0,6/1 kV, de designació RZ, construcció segons norma UNE 21030-2, bipolar, de secció 2x4 mm2, amb coberta del cable de poliolefines, classe de reacció al foc segons la norma UNE-EN 50575 amb baixa emissió fums, col·locat aeri	2,68
	BG33-G2Z9	m	Cable amb conductor de coure de tensió assignada 0,6/1 kV, de designació RZ, construcció segons norma UNE 21030-2, bipolar, de secció 2x4 mm2, amb coberta del cable de poliolefines, classe de reacció al foc segons la norma UNE-EN 50575 amb baixa emissió fums	1,62
			Altres conceptes	2,68
P-209	PG43-X00	u	Caixa seccionadora fusible de 20 A, com a màxim, bipolar, per a fusibles cilíndrics de 10x38 mm i mu Caixa seccionadora fusible de 20 A, com a màxim, bipolar, per a fusibles cilíndrics de 10x38 mm i muntada superficialment. Incorpora tapa mitjançant cargol, d'obertura frontal, model 1468/2 C de la casa CLAVED o equivalent	37,23
	BGWD-X00	u	Caixa seccionadora fusible de 20 A, com a màxim, bipolar, per a fusibles cilíndrics grandària 10x38 mm	25,25
	BGWD-0AS	u	Part proporcional d'accessoris per a caixes seccionadores fusibles	0,50
			Altres conceptes	37,23
P-210	PGD2X00	u	Verificació de punt de llum instal·lat o afectat Verificació de punt de llum instal·lat o afectat que ha de realitzar l'empresa manenidora municipal	7,20
			Altres conceptes	7,20
P-211	PHM1-DG	u	Braç mural parabòlica, tub ac.galv., llarg.=1,5m, fix.plat.+cargol Braç mural, de forma parabòlica de tub d'acer galvanitzat de llargària 1,5 m, fixat amb platina i cargols	147,69
	BHM1-0FG	u	Braç mural, de forma parabòlica de tub d'acer galvanitzat de llargària 1,5 m	84,75
	BHW8-06IZ	u	Part proporcional d'accessoris per a braços murals	28,95
			Altres conceptes	147,69
P-212	PPA004	PA	Partida alçada a justificar per al desplaçament de la xarxa existent de gas per a adequar el pas de Partida alçada a justificar per al desplaçament de la xarxa existent de gas per a adequar el pas de la nova xarxa de clavegueram	10.500,00
			Sense descomposició	10.500,00
P-213	PQUD-BI	mes	Llog.mòd.pref.sanitaris 2,4x2,6m Lloguer de mòdul prefabricat per a equipament sanitari a obra de 2,4x2,6 m amb tancaments formats per placa de dues planxes d'acer prelacat i aïllament interior de 40mm de gruix i paviment format per taulerrowsable hidròfug amb acabat de PVC sobre xapa galvanitzada i llana mineral de vidre, instal·lació elèctrica 1 punt de llum, interruptor, endolls i protecció diferencial, i equipat amb 1 inodor, 2 dutxes, lavabo col·lectiu amb 1 aixeta i termos elèctric 50 litres	65,24
	BQUC-2RB	mes	Lloguer de mòdul prefabricat per a equipament sanitari a obra de 2,4x2,6 m amb tancaments formats per placa de dues planxes d'acer prelacat i aïllament interior de 40mm de gruix i paviment format per taulerrowsable hidròfug amb acabat de PVC sobre xapa galvanitzada i llana mineral de vidre, instal·lació elèctrica amb 1 punt de llum, interruptor, endolls i protecció diferencial, i equipat amb 1 inodor, 2 dutxes, lavabo col·lectiu amb 1 aixeta i termos elèctric 50 litres	62,13
			Altres conceptes	65,24

Document IV. Pressupost

36



TIPUS DOCUMENT Projecte	EXPEDIENT GESUR 87/2022	DOCUMENT
ALTRES DADES Codi de verificació: 15251120776360132472 Data d'emissió: 20/05/2024 12:03:15	TIPUS / SUBTIPUS Expedients de Gestió Urbanística Projectes d'urbanització i recepció d'obres	

QUADRE DE PREUS NÚMERO 2

NÚM.	CODI	UA	DESCRIPCIÓ	PREU
P-214	PQUD-BI	u	Transport entr.,retir, munta. i desmunt.mòd.pref.sanitaris 2,4x2,6m Transport, entrega, retirada, muntatge i desmuntatge de mòdul prefabricat per a equipament sanitari a obra de 2,4x2,6 m amb tancaments formats per placa de dues planxes d'acer prelacat i aïllament interior de 40mm de gruix i paviment format per tauler aglomerat hidròfug amb acabat de PVC sobre xapa galvanitzada i llana mineral de vidre, instal·lació elèctrica 1 punt de llum, interruptor, endolls i protecció diferencial, i equipat amb 1 inodor,2 dutxes,lavabo col·lectiu amb 1 aixeta i termos elèctric 50 litres BQUC-2RB u Transport per entrega i retirada de mòdul prefabricat per a equipament sanitari a obra de 2,4x2,6 m amb tancaments formats per placa de dues planxes d'acer prelacat i aïllament interior de 40mm de gruix i paviment format per tauler aglomerat hidròfug amb acabat de PVC sobre xapa galvanitzada i llana mineral de vidre, instal·lació elèctrica amb 1 punt de llum, interruptor, endolls i protecció diferencial, i equipat amb 1 inodor,2 dutxes,lavabo col·lectiu amb 1 aixeta i termos elèctric 50 litres 207,59 Altres conceptes 244,88	244,88
P-215	PQUE-BIQmes		Llog.mòd.pref.vestidors 8x2,4m Lloguer de mòdul prefabricat per equipament de vestidors a obra de 8x2,4 m amb tancaments formats per placa de dues planxes d'acer prelacat i aïllament interior de 40mm de gruix i paviment format per tauler aglomerat hidròfug amb acabat de PVC sobre xapa galvanitzada i llana mineral de vidre, instal·lació elèctrica 2 punts de llum, interruptor, endolls i protecció diferencial BQUE-2RB mes Lloguer de mòdul prefabricat per equipament de vestidors a obra de 8x2,4 m amb tancaments formats per placa de dues planxes d'acer prelacat i aïllament interior de 40mm de gruix i paviment format per tauler aglomerat hidròfug amb acabat de PVC sobre xapa galvanitzada i llana mineral de vidre, instal·lació elèctrica amb 2 punts de llum, interruptor, endolls i protecció diferencial 81,15 Altres conceptes 85,21	85,21
P-216	PQUE-BIQ	u	Transportentr.,retir, munta. i desmunt.mòd.pref.vestidors 8x2,4m Transport, entrega, retirada, muntatge i desmuntatge de mòdul prefabricat per equipament de vestidors a obra de 8x2,4 m amb tancaments formats per placa de dues planxes d'acer prelacat i aïllament interior de 40mm de gruix i paviment format per tauler aglomerat hidròfug amb acabat de PVC sobre xapa galvanitzada i llana mineral de vidre, instal·lació elèctrica 2 punts de llum, interruptor, endolls i protecció diferencial BQUE-2RB u Transport per entrega i retirada de mòdul prefabricat per equipament de vestidors a obra de 8x2,4 m amb tancaments formats per placa de dues planxes d'acer prelacat i aïllament interior de 40mm de gruix i paviment format per tauler aglomerat hidròfug amb acabat de PVC sobre xapa galvanitzada i llana mineral de vidre, instal·lació elèctrica amb 2 punts de llum, interruptor, endolls i protecció diferencial 207,59 Altres conceptes 244,88	244,88
P-217	PR421-8U	u	Subministrament Ceratonia siliqua perim=18 a 20cm,contenedor 50l Subministrament de Ceratonia siliqua de perímetre de 18 a 20 cm, en contenidor de 50 l BR421-22C u Ceratonia siliqua de perímetre de 18 a 20 cm, en contenidor de 50 l 246,82 Altres conceptes 259,16	259,16
P-218	PR44G-8	u	Subministrament Punica granatum perim=12 a 14cm,pa terra D>=39cm,h>=27,3cm s/NTJ Subministrament de Punica granatum de perímetre de 12 a 14 cm, amb pa de terra de diàmetre mínim 39 cm i profunditat mínima 27,3 cm segons fórmules NTJ BR44G-23J u Punica granatum de perímetre de 12 a 14 cm, amb pa de terra de diàmetre mínim 39 cm i profunditat mínima 27,3 cm segons fórmules NTJ 117,03 Altres conceptes 122,88	122,88
P-219	PR4D7-X0	u	Subministrament de Carex Comans en cont 10l Subministrament de Carex Comans en cont 10l BR4D7-X00 u Carex Comans en contenidors de 10l 4,54	4,77

Document IV. Pressupost

37

QUADRE DE PREUS NÚMERO 2

NÚM.	CODI	UA	DESCRIPCIÓ	PREU
			Altres conceptes	4,77
P-220	PR4HU-X	u	Subministrament de Pennisetum SP en cont de 10l Subministrament de Pennisetum SP en cont de 10l BR4HU-X00 u Pennisetum SP en contenidor de 10l 4,61 Altres conceptes 4,84	4,84
P-221	PR4HU-X	u	Subministrament de Salvia Jamensis en cont 10l Subministrament de Salvia Jamensis en cont 10l BR4HU-X00 u Salvia Jamensis en contenidors de 10l 6,63 Altres conceptes 6,96	6,96
P-222	SEV2U01	u	Conversió aerosubterrània de línia B.T. Conversió aerosubterrània de línia de tensió baixa en suport i façana, inclòs el subministrament del tub de protecció, caputxó, resines, abraçadores, suports de cables, petit material i mà d'obra BGV21000 u Materials per a conversió aerosubterrània de línia de tensió baixa en suport i façana, inclòs el subministrament del tub de protecció, caputxó, resines, abraçadores, suports de cables i petit material 234,74 Altres conceptes 281,34	281,34

A Sant Celoni, febrer 2024

Francesc Ventura
eccp col. n°17.819
URBIMEC SL

Document IV. Pressupost

38



TIPUS DOCUMENT Projecte	EXPEDIENT GESUR 87/2022	DOCUMENT
ALTRES DADES Codi de verificació: 15251120776360132472 Data d'emissió: 20/05/2024 12:03:15	TIPUS / SUBTIPUS Expedients de Gestió Urbanística Projectes d'urbanització i recepció d'obres	

Aquest document és una còpia autèntica del document electrònic Ref. 15251120776360132472

L'autenticitat d'aquest document es pot comprovar a <https://serveis.reus.cat/cve> mitjançant el CVE:15251120776360132472

- CVE 15251120776360132472 Validar autenticitat en <https://serveis.reus.cat/cve>



TIPUS DOCUMENT Projecte	EXPEDIENT GESUR 87/2022	DOCUMENT
ALTRES DADES Codi de verificació: 15251120776360132472 Data d'emissió: 20/05/2024 12:03:15	TIPUS / SUBTIPUS Expedients de Gestió Urbanística Projectes d'urbanització i recepció d'obres	

Pressupost parcial

Document IV. Pressupost

Aquest document és una còpia autèntica del document electrònic Ref. 15251120776360132472

L'autenticitat d'aquest document es pot comprovar a <https://serveis.reus.cat/cve> mitjançant el CVE:15251120776360132472

- CVE 15251120776360132472 Validar autenticitat en <https://serveis.reus.cat/cve>



TIPUS DOCUMENT Projecte	EXPEDIENT GESUR 87/2022	DOCUMENT
ALTRES DADES Codi de verificació: 15251120776360132472 Data d'emissió: 20/05/2024 12:03:15	TIPUS / SUBTIPUS Expedients de Gestió Urbanística Projectes d'urbanització i recepció d'obres	

Aquest document és una còpia autèntica del document electrònic Ref. 15251120776360132472

L'autenticitat d'aquest document es pot comprovar a <https://serveis.reus.cat/cve> mitjançant el CVE:15251120776360132472

- CVE 15251120776360132472 Validar autenticitat en <https://serveis.reus.cat/cve>



TIPUS DOCUMENT Projecte	EXPEDIENT GESUR 87/2022	DOCUMENT
ALTRES DADES Codi de verificació: 15251120776360132472 Data d'emissió: 20/05/2024 12:03:15	TIPUS / SUBTIPUS Expedients de Gestió Urbanística Projectes d'urbanització i recepció d'obres	

PRESSUPOST

Obra 01 Pressupost 1500010053
ÀMBIT 01 AREA 4.9
Capítol 00 ENDERROCS
Subcapítol 02 ENDERROC DE FONAMENTS I CONTENCIONS

NUM. CODI	UA	DESCRIPCIÓ	PREU	AMIDAMENT	IMPORT
1	F216I020	m3 Enderrocament murs Enderrocament de murs, tanques d'obra, marges, etc. de qualsevol material amb mitjans mecànics o manuals. Càrrega, condicionament de la zona afectada segons criteri de la Direcció Facultativa. Tria i acumulació dels residus a obra amb contenidors, sacs o altres sistemes i càrrega del material d'enderroc per al seu transport. Tot inclòs completament acabat. (P - 4)	134,00	46,20	6.190,80
2	F213I010	m3 Enderrocament lloses, fonaments Enderrocament de lloses, fonaments, etc. de qualsevol material amb mitjans mecànics o manuals. Càrrega, condicionament de la zona afectada segons criteri de la Direcció Facultativa, tria i acumulació dels residus a obra amb contenidors, sacs o altres sistemes i càrrega del material d'enderroc per al seu transport. Tot inclòs completament acabat. (P - 3)	134,00	32,22	4.317,48
3	P214R-111	m2 Enderroc paret bloc mort.ciment,g=30cm,a mà+mart.trenc.man.,càrrega manual,entorn urba dif.mob.vorer Enderroc de paret de bloc foradat de morter de ciment de 30 cm de gruix, a mà i amb martell trencador manual i càrrega manual de runa sobre camió o contenidor, en entorn urbà amb dificultat de mobilitat, en voreres <= 3 m d'amplària o calçada/plataforma única <= 7 m d'amplària, amb afectació per serveis o elements de mobiliari urbà, en actuacions d'1 a 10 m2 (P - 163)	42,00	7,23	303,45
TOTAL Subcapítol 01.01.00.0 ENDERROC DE FONAMENTS I CONTENCIONS					10.811,73

Obra 01 Pressupost 1500010053
ÀMBIT 01 AREA 4.9
Capítol 00 ENDERROCS
Subcapítol 03 ENDERROC DE TANCAMENTS

NUM. CODI	UA	DESCRIPCIÓ	PREU	AMIDAMENT	IMPORT
1	F216I030	m Desmuntatge tanques Desmuntatge de tanques metàl·liques i baranes, inclòs demolició de fonaments amb mitjans mecànics o manuals, tria i acumulació dels residus a obra amb contenidors, sacs o altres sistemes i càrrega del material d'enderroc per al seu transport. Tot inclòs completament acabat. (P - 5)	2,58	60,00	154,80
TOTAL Subcapítol 01.01.00.0 ENDERROC DE TANCAMENTS					154,80

Obra 01 Pressupost 1500010053
ÀMBIT 01 AREA 4.9
Capítol 00 ENDERROCS
Subcapítol 04 DEMOLICIONS D'ELEMENTS DE VIALITAT

NUM. CODI	UA	DESCRIPCIÓ	PREU	AMIDAMENT	IMPORT
1	P214F-H	u Desmuntatge placa senyalització vertical,S=<0,5 m2,h<3m Desmuntatge per a substitució de placa de senyalització vertical muntada sobre suport de peu o sobre paraments verticals, superfície fins a 0,5 m2, muntada a una alçària de 3 m com a màxim, amb mitjans manuals i càrrega manual de runa sobre camió o contenidor (P - 162)	8,61	1,00	8,61
2	F219I075	m Tall serra disc paviment mescla bituminosa h>=15 cm Tall amb serra de disc de paviments existents de mescla bituminosa de com a mínim 15 cm de fondària. Tot inclòs. (P -	4,19	474,00	1.986,06

PRESSUPOST

3	F219I040	m Enderrocament elements linials Enderrocament d'elements linials amb o sense rigola i encintats de qualsevol material, inclòs dau de formigó amb mitjans mecànics o manuals. Tria i acumulació dels residus a obra amb contenidors, sacs o altres sistemes i càrrega del material d'enderroc per al seu transport. Tot inclòs completament acabat. (P - 6)	1,42	871,50	1.237,53
4	F219I070	m2 Enderrocament paviment asfàltic Enderrocament de paviments asfàltic de qualsevol gruix amb mitjans mecànics o manuals. Tria i acumulació dels residus a obra amb contenidors, sacs o altres sistemes i càrrega del material d'enderroc per al seu transport. Tot inclòs completament acabat. (P - 10)	4,40	1.290,80	5.679,52
5	F219I050	m2 Enderrocament paviment formigó Enderrocament de paviment o base de formigó de qualsevol gruix amb mitjans mecànics o manuals. Tria i acumulació dels residus a obra amb contenidors, sacs o altres sistemes i càrrega del material d'enderroc per al seu transport. Tot inclòs completament acabat. (P - 8)	5,19	0,00	0,00
6	F219I055	m2 Enderrocament paviment peces sobre morter Enderrocament de paviments de peces, col·locat sobre morter i base de formigó de qualsevol gruix amb mitjans mecànics o manuals. Tria i acumulació dels residus a obra amb contenidors, sacs o altres sistemes i càrrega del material d'enderroc per al seu transport. Tot inclòs completament acabat. (P - 9)	5,14	1.050,00	5.397,00
7	M9WZZ0	u Desplaçament+munt.+desmunt. equip estesa+fresat mescla bitum. Desplaçament, muntatge a l'obra i retirada de l'equip d'estesa i fresat de mescla bituminosa en calent (P - 160)	5.028,84	1,00	5.028,84
8	F219I045	m2 Fresat per cm gruix de mescles bitum.,càrrega camió Fresat per cm de gruix de paviment de mescles bituminoses i càrrega sobre camió (P - 7)	0,49	2.570,00	1.259,30
9	F9WZV02	u Desmuntatge,col·locació p/situar a nova rasant reixes desguas,ob.rec.asfàltic, amb morter de ciment Desmuntatge i col·locació per a situar a nova rasant de reixes de desguàs en obres de recobriment asfàltic amb morter de ciment, inclou càrrega manual de runa generada (P - 51)	30,28	5,00	151,40
10	P214F-H	m2 Eliminació marques vials,granellat Eliminació de marques vials de pintura acrílica, termoplàstica o de dos components mitjançant granellat (P - 161)	12,95	0,00	0,00
TOTAL Subcapítol 01.01.00.0 DEMOLICIONS D'ELEMENTS DE VIALITAT					20.748,26

Obra 01 Pressupost 1500010053
ÀMBIT 01 AREA 4.9
Capítol 00 ENDERROCS
Subcapítol 05 DEMOLICIONS D'ELEMENTS D'EVACUACIÓ

NUM. CODI	UA	DESCRIPCIÓ	PREU	AMIDAMENT	IMPORT
1	F21DI010	u Enderrocament elements diversos sanejament Enderrocament d'elements diversos, embornals, reixes, arquetes, etc. de qualsevol tipus de material amb mitjans mecànics o manuals. Càrrega, condicionament de la zona afectada segons criteri de la Direcció Facultativa, tria i acumulació dels residus a obra amb contenidors, sacs o altres sistemes i càrrega del material d'enderroc per al seu transport. Tot inclòs completament acabat. (P - 12)	8,99	27,00	242,73



TIPUS DOCUMENT Projecte	EXPEDIENT GESUR 87/2022	DOCUMENT
ALTRES DADES Codi de verificació: 15251120776360132472 Data d'emissió: 20/05/2024 12:03:15	TIPUS / SUBTIPUS Expedients de Gestió Urbanística Projectes d'urbanització i recepció d'obres	

PRESSUPOST

2	FDKRI01	u	Arranjament arqueta clavegueram o pou existent	148,78	2,00	297,56
Arranjament, col·locació a cota i anivellament d'arqueta de clavegueram o pou existent. Tot inclòs completament acabat. (P - 83)						
3	P21G3-D	m	Demol.claveguera Dfins a 30cm,form.vibrpr.,m.mec.+càrrega cam.	1,50	0,00	0,00
Demolició de claveguera de fins a 30 cm de diàmetre o fins a 27x36 cm, de formigó vibropressat, amb mitjans mecànics i càrrega sobre camió (P - 168)						
4	P21G3-D	m	Demol.claveguera Dfins a 60cm,form.vibrpr.,m.mec.+càrrega cam.	2,25	218,00	490,50
Demolició de claveguera de fins a 60 cm de diàmetre o fins a 40x60 cm, de formigó vibropressat, amb mitjans mecànics i càrrega sobre camió (P - 167)						
5	P21G3-X	m3	Rebliment de rasa amb formigó HM-20 abocat de camió en encreuament de carretera	90,56	19,89	1.801,24
Rebliment de rasa amb formigó HRM-20 abocat de camió en encreuament de carretera (P - 169)						
TOTAL Subcapítol 01.01.00.0 DEMOLICIONS D'ELEMENTS D'EVACUACIÓ				2.832,03		

Obra	01	Pressupost 1500010053
ÀMBIT	01	AREA 4.9
Capítol	00	ENDERROCS
Subcapítol	06	ARRENCADA D'ELEMENTS DE JARDINERIA

NUM. CODI	UA	DESCRIPCIÓ	PREU	AMIDAMENT	IMPORT	
1	P21R0-92	u	Elim.arbre cistella mecànica arbre de 6 a 10m port mitjà,arrencant soca,aplec brossa,carr.s/camió gr	292,45	1,00	292,45
Tala controlada mitjançant cistella mecànica, d'arbre de 6 a 10 m d'alçària de port mitjà, arrencant la soca, aplec de la brossa generada, càrrega sobre camió grua amb pinça i transport a planta de compostatge (no més lluny de 20 km) (P - 175)						
2	P21R0-92	u	Elim.arbre directa arbre < 6m port petit,arrencant soca,aplec brossa,carr.s/camió grua+transp.brossa	150,22	5,00	751,10
Tala controlada mitjançant directa, d'arbre de < 6 m d'alçària de port petit, arrencant la soca, aplec de la brossa generada, càrrega sobre camió grua amb pinça i transport a planta de compostatge (no més lluny de 20 km) (P - 174)						
TOTAL Subcapítol 01.01.00.0 ARRENCADA D'ELEMENTS DE JARDINERIA				1.043,55		

Obra	01	Pressupost 1500010053
ÀMBIT	01	AREA 4.9
Capítol	00	ENDERROCS
Subcapítol	07	DESMUNTATGE MOBILIARI

NUM. CODI	UA	DESCRIPCIÓ	PREU	AMIDAMENT	IMPORT	
1	P21Q2-8	u	Retirada banc fusta llarg fins a 2,5m, enderr.daus form.,càrrega man/mec.	13,29	5,00	66,45
Retirada de banc de fusta convencional de fins a 2,5 m de llargària, enderroc de daus de formigó, i càrrega manual i mecànica de l'equipament i la runa sobre camió o contenidor (P - 172)						
2	P21Q2-8	u	Retirada paperera ancorada terra, enderr.daus form.,càrrega man/mec.	5,03	2,00	10,06
Retirada de paperera ancorada al terra, enderroc de daus de formigó, i càrrega manual i mecànica de l'equipament i la runa sobre camió o contenidor (P - 171)						
3	P21Q2-8	u	Retirada joc infant. molla, enderr.daus form.,càrrega man/mec.	10,05	1,00	10,05
Retirada de joc per a infants tipus molla, enderroc de daus de formigó, i càrrega manual i mecànica de l'equipament i la runa						

PRESSUPOST

sobre camió o contenidor (P - 173)						
TOTAL Subcapítol 01.01.00.0 DESMUNTATGE MOBILIARI				86,56		
Obra	01	Pressupost 1500010053				
ÀMBIT	01	AREA 4.9				
Capítol	00	ENDERROCS				
Subcapítol	08	DESMUNTATGE INSTAL·LACIONS				
NUM. CODI	UA	DESCRIPCIÓ	PREU	AMIDAMENT	IMPORT	
1	F169U01	u	Cala 1x1m, inici obra, localització h&lt;lt;1,30m, s/obra civil, s/reposició pav.	121,94	6,00	731,64
Cala de 1x1 m per a localització de serveis al inici de l'obra, amb enderroc de paviment, excavació de terres fins a localització de serveis a una fondària màxima de 1,30 m, amb carrega de materials sobre camió o contenidor (P - 2)						
2	F223U50	m3	Excav.cala mitj.manuals p/localització serveis d'1x1m+compact.	97,14	4,00	388,56
Excavació de cala amb mitjans manuals per a la localització de serveis, reblert i compactació per capes amb terres seleccionades sense pedres de la pròpia excavació. (P - 19)						
3	P21DD-H	u	Desmuntatge braç fanal+accés.+elem.subjec.,m.man.,aprofit.material,retirada	13,61	15,00	204,15
Desmuntatge de braç mural amb els accessoris i elements de subjecció, amb mitjans manuals, aplec de materials per a la seva reutilització i càrrega de runa sobre camió o contenidor (P - 165)						
4	P21DD-H	u	Desmuntatge llumenera+columna ext.,h<=6m, enderroc fonament form.,mà+compress.	96,62	2,00	193,24
Desmuntatge de llumenera, columna exterior, accessoris i elements de subjecció, de fins a 6 m d'alçària, com a màxim, enderroc de fonament de formigó a mà i amb compressor, aplec per a posterior aprofitament i càrrega manual de runa sobre camió o contenidor (P - 166)						
5	P21DD-H	u	Desmuntatge p/subst.llum.exterior equip elect.integrat,h<=10m,a/mitj.manuals,càrr.manual	33,45	4,00	133,80
Desmuntatge per a substitució de llum exterior amb equip elèctric integrat, de tipus decoratiu o per a enllumenat de vials, muntat sobre columna o bàcul a una alçària de 10 m com a màxim, amb mitjans manuals i càrrega manual de runa sobre camió o contenidor (P - 164)						
TOTAL Subcapítol 01.01.00.0 DESMUNTATGE INSTAL·LACIONS				1.651,39		

Obra	01	Pressupost 1500010053
ÀMBIT	01	AREA 4.9
Capítol	01	MOVIMENT DE TERRES

NUM. CODI	UA	DESCRIPCIÓ	PREU	AMIDAMENT	IMPORT	
1	P22D1-IR	m2	Neteja+esbrossada, mitjans mec. no arbres	1,02	255,00	260,10
Neteja i esbrossada del terreny, amb mitjans mecànics o manuals, inclou la tala i retirada dels elements vegetals en mal estat o morts, la recollida de branques i brossa, la carrega sobre camió i transport a instal·lació autoritzada de gestió de residus (P - 179)						
2	P22D1-D	m2	Neteja+esbrossada terreny, pala carreg.,+càrr.mec.s/camió	0,71	598,00	424,58
Neteja i esbrossada del terreny realitzada amb pala carregadora i càrrega mecànica sobre camió (P - 178)						



TIPUS DOCUMENT Projecte	EXPEDIENT GESUR 87/2022	DOCUMENT
ALTRES DADES Codi de verificació: 15251120776360132472 Data d'emissió: 20/05/2024 12:03:15	TIPUS / SUBTIPUS Expedients de Gestió Urbanística Projectes d'urbanització i recepció d'obres	

PRESSUPOST

NUM. CODI	UA	DESCRIPCIÓ	PREU	AMIDAMENT	IMPORT
3	F222I080 m3	Excavació manual rases-pous Excavació de rases i pous amb mitjans manuals. Inclou càrrega per al seu transport a zona d'acopi, destí definitiu dins de l'obra, gestor de residus o centre de reciclatge. Tot inclòs completament acabat, segons D.O.. (P - 17)	34,94	9,60	335,42
4	F222I020 m3	Excavació rases-pous (<2m fondària) Excavació de rases i pous de menys de 2 m de fondària amb mitjans mecànics o manuals en qualsevol tipus de terreny (inclòs roca). Inclou anivellació i refi si s'escau, càrrega per al seu transport a zona d'acopi, destí definitiu dins de l'obra, gestor de residus o centre de reciclatge. Tot inclòs completament acabat, segons D.O. (P - 16)	3,23	643,13	2.077,32
5	F222I010 m3	Excavació rases-pous (>=2m fondària) Excavació de rases i pous de més de 2 m de fondària amb mitjans mecànics o manuals en qualsevol tipus de terreny (inclòs roca). Inclou anivellació i refi si s'escau, i càrrega per al seu transport a zona d'acopi, destí definitiu dins de l'obra, gestor de residus o centre de reciclatge. Tot inclòs completament acabat, segons D.O.. (P - 15)	3,29	0,00	0,00
6	P230-DA m2	Apuntament+estreb.rasa/pou,ampl.fins a 1m,fusta,40% prot. Apuntament i estrebada de rases i pous, fins a 1 m d'amplària, amb fusta, per a una protecció del 40% (P - 180)	22,81	73,30	1.671,97
7	F227I010 m2	Anivellació, refi, compactació Anivellació, refi i compactació de caixes amb mitjans mecànics. Tot inclòs completament acabat. (P - 20)	2,03	2.652,60	5.384,78
8	F227I015 m2	Perfilat talussos Perfilat i allissat de talussos amb mitjans mecànics o manuals. Tot inclòs completament acabat. (P - 21)	1,34	256,00	343,04
9	P2A0-4IL m3	Subministr.terra selec. Subministrament de terra seleccionada 95% P.M., procedent d'aportació (P - 182)	12,55	233,70	2.932,88
10	FR2BI020 m2	Moldejat terres enjardinar (manual) Moldejat i anivellament de terres a enjardinar amb mitjans manuals per a obtenir el perfil d'acabat. (P - 127)	2,00	299,50	599,00
11	P2A0-M9 m3	Subministr.sorra pedra calc. 0 a 3,5 mm Subministrament de sorra de pedrera de pedra calcària de 0 a 3,5 mm, procedent d'aportació (P - 183)	35,79	0,00	0,00
12	P2255-W m3	Rebliment+picon.rasa,ampl.fins a 0,6m,mat.toler.excav.,gfin a 25cm,picó vibrant elèctric,95%PM Rebliment i piconatge de rasa d'amplària fins a 0,6 m, amb material tolerable de la pròpia excavació, en tongades de gruix de fins a 25 cm, utilitzant picó vibrant elèctric, amb compactació del 95% PM (P - 177)	24,47	0,00	0,00
13	P2255-D m3	Rebliment+picon.rasa,ampl.més de 0,6 i fins a 1,5m,mat.selecc.excav.,gfin a 25cm,picó vibrant de co Rebliment i piconatge de rasa d'amplària més de 0,6 i fins a 1,5 m, amb material seleccionat de la pròpia excavació, en tongades de gruix de fins a 25 cm, utilitzant picó vibrant de combustible, amb compactació del 95% PM (P - 176)	13,72	233,70	3.206,31
14	F221I020 m3	Excavació en desmunt Excavació en desmunt a qualsevol tipus de terreny (inclòs roca) amb mitjans mecànics. Inclou anivellació i refi si s'escau, i càrrega del material per al seu transport a zona d'acopi, destí definitiu dins de l'obra, al gestor de residus o centre de reciclatge autoritzat. Tot inclòs completament acabat, segons D.O.. (P - 14)	2,28	731,80	1.668,49

PRESSUPOST

NUM. CODI	UA	DESCRIPCIÓ	PREU	AMIDAMENT	IMPORT
15	P242-VG m3	Càrrega mec.+transp.terres no contaminades,reutilitz.obra,dúmper elèctric Càrrega amb mitjans mecànics i transport de terres no contaminades per a reutilitzar dins de l'obra, amb dúmper elèctric (P - 181)	5,88	1.662,08	9.773,05
TOTAL Capítol 01.01.01 MOVIMENT DE TERRES			28.676,94		
Obra	01	Pressupost 1500010053			
ÀMBIT	01	AREA 4.9			
Capítol	02	PAVIMENTACIÓ			
Subcapítol	01	SUBBASES, BASES I PAVIMENTS			
1	P9L1-E97 m2	Reg adher.,emul.bitum.catiònica C60B3/B2 ADH, 1kg/m2 Reg d'adherència amb emulsió bituminosa catiònica tipus C60B3/B2 ADH, amb dotació 1 kg/m2 (P - 193)	0,54	1.511,00	815,94
2	F9H1IR30 t	Aglomerat asfàltic trànsit AC 16 surf B50/70 D/S, granític, (reciclat fresat) Aglomerat asfàltic trànsit AC 16 surf B50/70 D/S granític, amb 5% de materials reciclats procedents de fresat, inclou subministrament, col·locació, regs de betum asfàltic, estesa i compactació. Tot inclòs completament acabat (P - 50)	60,90	179,81	10.950,31
3	P2255-D m3	Rebliment+picon.rasa,ampl.més de 0,6 i fins a 1,5m,mat.selecc.excav.,gfin a 25cm,picó vibrant de co Rebliment i piconatge de rasa d'amplària més de 0,6 i fins a 1,5 m, amb material seleccionat de la pròpia excavació, en tongades de gruix de fins a 25 cm, utilitzant picó vibrant de combustible, amb compactació del 95% PM (P - 176)	13,72	156,13	2.142,10
4	F931IR30 m3	Base granular 100% tot-u reciclat Base granular de tot-u reciclat compactada. Inclou subministrament, estesa, refi i compactació al 100% PM, i compactació superior al 98% del PM de la capa sub-base si s'escau. Tot inclòs. (P - 28)	13,52	69,32	937,23
5	F936X00 m2	Base formigó HM-20/P/20/I (gruix 20cms) Base de formigó HM-20/P/20/I per a paviments de vial, de consistència tova i grandària màxima del granulat 20 mm, 20 cm de gruix. Inclou subministrament, abocat des de camió, estesa i vibrat manual; acabat reglejat, part proporcional d'encofrat i formació de juntes. Tot inclòs completament acabat. (P - 29)	25,21	1.776,76	44.792,12
6	F9E1I020 m2	Rajol hidràulic de 20x20x4cm, gris (morter) Rajol hidràulic de 20x20x4 cm, de color gris, amb relleu de pastilles, tacs o ratllat, model a determinar per la D. O.. Inclou subministrament i col·locació a truc de maceta amb morter i beurada de ciment. Tot inclòs completament acabat, segons plànols de detall. (P - 43)	22,01	439,00	9.662,39
7	F9E1Y04 m2	Paviment panot p/vorera,gris,20x20x8cm,1a,preu sup.,col.mort.M-15+beurada Paviment de panot per a vorera, de color gris, de 20x20x4 cm, classe 1a, preu superior, col·locat a truc de maceta sobre morter pastat de resistència M-15, reblert de junts amb beurada de ciment portland i neteja posterior (P - 46)	46,92	46,00	2.158,32
8	F9E1I070 m2	Rajol hidràulic de 20x20x4cm, vermell (morter) Rajol hidràulic de 20x20x4 cm, de color vermell, amb relleu de pastilles, tacs o ratllat, model a determinar per la D. O.. Inclou subministrament i col·locació a truc de maceta amb morter i beurada de ciment. Tot inclòs completament acabat, segons plànols de detall. (P - 44)	23,71	21,60	512,14
9	F9E1I085 m	Franja invidents, a=80cm, panot ratllat gris 20x20x4cm Franja per a invidents de 80 cm d'amplària, en vorera, amb panot ratllat de color gris, de 20x20x4 cm, classe 1a, preu superior, col·locat a truc de maceta amb morter mixt 1:0,5:4 i	31,98	25,20	805,90



TIPUS DOCUMENT Projecte	EXPEDIENT GESUR 87/2022	DOCUMENT
ALTRES DADES Codi de verificació: 15251120776360132472 Data d'emissió: 20/05/2024 12:03:15	TIPUS / SUBTIPUS Expedients de Gestió Urbanística Projectes d'urbanització i recepció d'obres	

PRESSUPOST

NUM. CODI	UA	DESCRIPCIÓ	PREU	AMIDAMENT	IMPORT
		beurada de ciment pòrtland (P - 45)			
10	F9F5X00 m2	Paviment de peces prefabricades de formigó per a vorera sense trànsit, de 20x30 cm i 5 cm de gruix, Paviment de peces prefabricades de formigó per a vorera sense trànsit, de 20x30 cm i 5 cm de gruix, model Vulcano gris, de BREINCO o similar en qualitat, certificats i acabats, col·locades a truc de maceta sobre llit de fins a 3 cm de gruix de morter d'assentament de ciment pòrtland pastat M-15, a trencajunts, amb junt enrasat de fins a 5 mm d'amplària, executat amb separadors, reblert amb beurada de morter de ciment pòrtland i neteja mecànica de la beurada amb electroesponja, inclòs peces especials i peces d'ajust tallades en obra en els canvis de paviment o en entregues a pericons, pous, encintats, marxapeus, escocells, etc. (P - 47)	59,91	427,00	25.581,57
11	F9G2X00 m2	Paviment de formigó color (gruix 20 cm) Paviment continu de formigó de color, de 20cm de gruix total, format per dues capes, una primera capa base de 15 cm de gruix de formigó HA-30/B/20/IIa+E amb una resistència a la flexo-tracció HF-4Mpa y una segona capa superior de 5 cm de gruix de formigó HM-30/B/20/IIa+E acolorit en massa, mitjançant la incorporació d'àrid de color i de 25 Kg/m3 d'additiu multifunció tipus "chomo" o equivalent, (que inclou colorant, fibres de polipropilè, additiu de gel-desgel, plastificant i antifuorescències) i de 4 Kg/m3 d'increment de colorant tipus "kaolor" amb acabat superficial rentat amb incorporació de desactivant. Inclou replanteig, l'encofrat que sigui necessari, malla electrosoldada de 150x150x6 mm. a la capa base, incorporació de fixador tipus oxilatex-2 entre les dues capes de formigó, la formació de junts amb mitjans mecànics i part proporcional d'encofrat amb bisells perimetrals. Tot inclòs, completament acabat. (P - 49)	46,94	49,00	2.300,06
12	F9G1I020 m2	Paviment formigó HA-30/B/20/IIa+E (gruix 15 cm) voreres Paviment continu de formigó HA-30/B/20/IIa+E, amb 15 cm de gruix, per a voreres i altres paviments, amb una resistència a la flexo-tracció HF-4 Mpa. Inclou subministrament, escampat amb bombeig, estesa i vibratge manual i mecànic, acabat superficial a definir per la D.O. (lliscat mecànic, rentat amb incorporació de desactivant i/o ratllat mecànic-manual); replanteig, l'encofrat amb bisells que sigui necessari pel propi paviment i per la formació d'escocells i la formació de junts oberts amb encofrat i bisells, i/o junts amb mitjans mecànics. Tot inclòs, completament acabat segons plànols. (P - 48)	25,16	355,00	8.931,80
13	P9G3-DV m	Tall junt pavim.form. ampli.=6 a 8mm,h>= 4cm Tall amb serra de disc en paviment de formigó per a formació de junt de retracció de 6 a 8 mm d'amplària i fondària >= 4 cm (P - 192)	8,77	92,60	812,10
14	P7B1-6Q m2	Geotèxtil feltre polièst. no teix. lligat mecàn.,110 a 130g/m2,s/adh. Geotèxtil format per feltre de polièster no teixit lligat mecànicament de 110 a 130 g/m2, col·locat sense adherir (P - 191)	2,42	75,00	181,50
15	F9A1IR00 m3	Paviment sauló reciclat Paviment de sauló procedent del reciclatge de residus de construcció i demolició, garbellat, compactat al 95% del PM, inclou l'anivellament i la formació dels pendents d'escolament. Tot inclòs. (P - 42)	12,16	15,00	182,40
TOTAL Subcapítol			01.01.02.0	SUBBASES, BASES I PAVIMENTS	110.765,88

Obra	01	Pressupost 1500010053
ÀMBIT	01	AREA 4.9
Capítol	02	PAVIMENTACIÓ

PRESSUPOST

Subcapítol 02 VORADES, RIGOLES, ENCINTATS I CUNETES

NUM. CODI	UA	DESCRIPCIÓ	PREU	AMIDAMENT	IMPORT
1	F967IR90 m	Vorada pref. formigó 100x17/18x28 amb rigola 30x30x8cm i base HRM Vorada prefabricada de formigó de 100x17/18x28 cm amb rigola de 30x30x8 cm. Inclou subministrament, col·locació de la vorada amb base de formigó reciclat HRM-20 i la rigola amb morter sobre la base de formigó, i p.p. de peces especials. Tot inclòs, completament acabat segons plànols. (P - 34)	34,58	76,00	2.628,08
2	F965X00 m	Vorada pref. formigó tipus fiol 100x8x20 amb base HRM Vorada prefabricada de formigó tipus Fiol de 100x8x20 cm. Inclou subministrament, col·locació de la vorada amb base de formigó HRM-20 i p.p. de peces especials. Tot inclòs, completament acabat segons plànols. (P - 33)	23,73	240,00	5.695,20
3	F96AI002 m	Vorada acer galvanitzat de 20 cm d'alçària i 8 mm de gruix, base formigó Vorada metàl·lica d'acer galvanitzat de 20 cm d'alçària i 8 mm de gruix. Inclou subministrament, col·locació amb potes d'ancoratge cada 50 cm, amb base de formigó HM-20, i p.p. de peces especials, segons plànols. Tot inclòs completament acabat. (P - 35)	24,67	43,50	1.073,15
4	F961IR10 m	Vorada granítica 100x20x35 cm, base form.recicl.HRM-20 Vorada granítica, escairada i abuxardada de 100x20x35 cm. Inclou subministrament, col·locació amb base de formigó reciclat HRM-20 i p.p. de peces especials. Tot inclòs, completament acabat segons plànols. (P - 30)	64,10	105,00	6.730,50
5	F974I015 m	Rigola de morter de ciment 30x30x8 cm (blanca) Rigola prefabricada de morter de ciment de 30x30x8 cm. Inclou subministrament i col·locació amb morter de ciment sobre base de formigó HM-20. Tot inclòs, completament acabat segons plànols de detall. (P - 36)	24,01	252,00	6.050,52
6	F961X00 m	Rigola granítica, escairada i abuxardada de 100x30x8 cm. Inclou subministrament, col·locació amb ba Rigola granítica, escairada i abuxardada de 100x30x8 cm. Inclou subministrament, col·locació amb base de formigó reciclat HRM-20 i p.p. de peces especials. Tot inclòs, completament acabat segons plànols. (P - 31)	65,47	426,00	27.890,22
7	F965I065 m	Vorada prefabricada de formigó 100x8x20 cm. (*) Vorada prefabricada de formigó de 100x8x20 cm. Inclou subministrament, col·locació de la vorada amb base de formigó HM-20 i p.p. de peces especials. Tot inclòs, completament acabat segons plànols. (P - 32)	13,30	83,00	1.103,90
TOTAL Subcapítol			01.01.02.0	VORADES, RIGOLES, ENCINTATS I CUNETES	51.171,57

Obra	01	Pressupost 1500010053
ÀMBIT	01	AREA 4.9
Capítol	02	PAVIMENTACIÓ
Subcapítol	03	ESCOSELLS, GUALS I ALTRES

NUM. CODI	UA	DESCRIPCIÓ	PREU	AMIDAMENT	IMPORT
1	F991IR50 m	Escocell acer galv., pletina h=20cm,g=8mm, i base HRM Escocell metàl·lic d'acer galvanitzat, format per pletina de 20 cm d'alçària i 8 mm de gruix amb potes d'ancoratge cada 0,50 m com a màxim, inclou base de formigó reciclat HRM-20, segons plànols de detall. Tot inclòs completament acabat. (P - 41)	22,06	61,00	1.345,66
2	P9VE-X0 m	Esglaó Superstep prefabricat d'1 peça de secció escairada de 60x40x15 cm, de color sauló, col·locat Esglaó Superstep prefabricat d'1 peça de secció escairada de 60x40x15 cm, de color sauló, col·locat amb morter M 7.5 (P -	73,11	7,00	511,77



TIPUS DOCUMENT Projecte	EXPEDIENT GESUR 87/2022	DOCUMENT
ALTRES DADES Codi de verificació: 15251120776360132472 Data d'emissió: 20/05/2024 12:03:15	TIPUS / SUBTIPUS Expedients de Gestió Urbanística Projectes d'urbanització i recepció d'obres	

PRESSUPOST

194)							
3	F981Y16	m	Rampa p/gual,recta,peces granit.serra+flamej.,60x40x10cm,s/base form.HNE-20/P/20+beurada	pedra	157,81	4,00	631,24
Rampa per a gual de forma recta, de peces de pedra granítica serrada mecànicament i flamejada, de 60x40 cm i 10 cm de gruix, col·locades a truc de maceta sobre base de formigó HNE-20/P/20 i rejuntada amb beurada líquida de pòrtland i neteja posterior (P - 37)							
4	F981Y5A	u	Capçal gual pedra granit.serra+flamej.,60x40cm,corba,1 peça,s/base form.HNE-20/P/20+beurada		107,76	2,00	215,52
Capçal de gual de pedra granítica serrada mecànicament i flamejada, de 60x40 cm, amb la cantonada en forma corba, d'1 peça, col·locades a truc de maceta sobre base de formigó HNE-20/P/20 i rejuntada amb beurada líquida de pòrtland i neteja posterior (P - 39)							
5	F981Y1A	m	Rampa p/gual,recta,peces granit.serra+flamej.,120x40x10cm,s/base form.HNE-20/P/20+beurada	pedra	221,41	16,00	3.542,56
Rampa per a gual de forma recta, de peces de pedra granítica serrada mecànicament i flamejada, de 120x40 cm i 10 cm de gruix, col·locades a truc de maceta sobre base de formigó HNE-20/P/20 i rejuntada amb beurada líquida de pòrtland i neteja posterior (P - 38)							
6	F981Y5A	u	Capçal gual pedra granit.serra+flamej.,120x40cm,rect.,3 peces,s/base form.HNE-20/P/20+beurada		126,48	4,00	505,92
Capçal de gual de pedra granítica serrada mecànicament i flamejada de 120x40 cm, amb la cantonada en forma rectangular, de 3 peces, col·locades a truc de maceta sobre base de formigó HNE-20/P/20 i rejuntada amb beurada líquida de pòrtland i neteja posterior (P - 40)							
TOTAL Subcapítol					01.01.02.0 ESCOSSELLS, GUALS I ALTRES		6.752,67

Obra	01	Pressupost 1500010053
ÀMBIT	01	AREA 4.9
Capítol	03	XARXA DE CLAVEGUERAM
Subcapítol	02	CANALITZACIONS CLAVEGUERAM

NUM. CODI	UA	DESCRIPCIÓ	PREU	AMIDAMENT	IMPORT	
1	FD7JI020	m	Tub PEAD DN 400 mm (exterior) doble capa, SN 8, col.sorra	43,63	145,00	6.326,35
Tub PEAD DN 400 mm (exterior), PN 0,5 (0,05N/mm2), amb paret interna llisa i externa corrugada SN 8 kN/m2, norma UNE-EN 13476-3. Inclou el subministrament, la col·locació i la unió entre tubs, assentat i recobert amb sorra. Tot inclòs completament acabat, segons plànols. (P - 68)						
2	PD781-W	m	Clavegueró tub PVC-U paret sòlida,sanej.soterrat s/press.,DN400,SN 4,UNE-EN 1401-1,p/unió elàst.clav	111,22	249,00	27.693,78
Claveguera amb tub de PVC-U de paret sòlida per a sanejament soterrat sense pressió, superfícies interna llisa i externa llisa, diàmetre nominal DN 400, classe de rigidesa anular SN 4 (rigidesa anular >= 4kN/m2), codi d'àrea d'aplicació U (ús en l'exterior de l'estructura dels edificis), fabricació segons norma UNE-EN 1401-1, de color taronja-marró RAL 8023, per a unió elàstica amb anella elastomèrica d'estanquitat, col·locat al fons de la rasa sobre llit de sorra de 15 cm de gruix i reblert de sorra fins a 30 cm per sobre del tub, amb picó vibrant elèctric (P - 198)						
TOTAL Subcapítol					01.01.03.0 CANALITZACIONS CLAVEGUERAM	34.020,13

Obra	01	Pressupost 1500010053
ÀMBIT	01	AREA 4.9

Document IV. Pressupost

9

PRESSUPOST

Capítol	03	XARXA DE CLAVEGUERAM
Subcapítol	03	POUS, SEPAR. HIDROCARBURS I SOBREEIXIDORS

NUM. CODI	UA	DESCRIPCIÓ	PREU	AMIDAMENT	IMPORT	
1	FDD1IR4	u	Pou registre pref.de formigó reciclat, armat, D 1,20m (interior) h<3m	792,77	12,00	9.513,24
Pou de registre prefabricat de formigó amb 10% d'àrids reciclats, armat, de 1,20 m de diàmetre interior, amb una profunditat màxima inferior a 3 m, per a tubs de formigó armat ASTM D. interior <= 800 mm. Inclou subministrament i col·locació, con de reducció, pates, marc circular o quadrat aparent (segons tipus de paviment), massissat i tapa rodona articulada amb tancament de bloqueig de fosa dúctil segons norma EN-124 classe D-400, segons detall. Tot inclòs completament acabat. (P - 69)						
TOTAL Subcapítol					01.01.03.0 POUS, SEPAR. HIDROCARBURS I SOBREEIXIDOR	9.513,24

Obra	01	Pressupost 1500010053
ÀMBIT	01	AREA 4.9
Capítol	03	XARXA DE CLAVEGUERAM
Subcapítol	04	EMBORNALS, ARQUETES

NUM. CODI	UA	DESCRIPCIÓ	PREU	AMIDAMENT	IMPORT	
1	FD5J-X00	u	Connexió d'embornal a de pluvials. Inclòs subminitre i col·locació de tub de DN200mm de PEAD, junta	186,84	22,00	4.110,48
Connexió d'embornal a de pluvials. Inclòs subminitre i col·locació de tub de DN200mm de PEAD, junta labiada de goma de connexió a col·lector i altres components necessaris. (P - 64)						
2	FD5J-X00	u	Escames residuals <6m. per habitatges	409,19	24,00	9.820,56
Escames de residuals per habitatges longitud<6m. Inclòs subminitre i col·locació de tub de DN200mm de PVC-U color teula, peça clip de PVC de connexió a col·lector i altres components necessaris. (P - 66)						
3	FD5J-X00	u	Escames residuals >6m. per habitatges	580,44	12,00	6.965,28
Escames de residuals per habitatges longitud>6m. Inclòs subminitre i col·locació de tub de DN200mm de PVC-U color teula, peça clip de PVC de connexió a col·lector i altres components necessaris. (P - 67)						
4	FD5J-X00	u	Connexió d'embornal a de pluvials. Inclòs subminitre i col·locació de tub de DN200mm de PEAD, junta	526,25	1,00	526,25
Connexió d'embornal a de pluvials. Inclòs subminitre i col·locació de tub de DN400mm de PEAD, junta labiada de goma de connexió a col·lector i altres components necessaris. (P - 65)						
5	FD5JX00	u	Subministre i execució d'embornal model compacte de fundició, reixa i caixa solidaris a la vegada mo	430,25	22,00	9.465,50
Subministre i execució d'embornal model compacte de fundició, reixa i caixa solidaris a la vegada model SF.570 de la casa FDB o similar. Mides interiors 565x305x570mm, col·locada sobre base de formigó HM-20 de 15 cm (P - 63)						
TOTAL Subcapítol					01.01.03.0 EMBORNALS, ARQUETES	30.888,07

Obra	01	Pressupost 1500010053
ÀMBIT	01	AREA 4.9
Capítol	04	XARXA D'AIGUA POTABLE
Subcapítol	01	AIGUA POTABLE DISTRIBUCIÓ

NUM. CODI	UA	DESCRIPCIÓ	PREU	AMIDAMENT	IMPORT	
1	FF32IR09	m	Conducció fosa DN 100 mm (interior), amb sorra reciclada	57,29	314,00	17.989,06
Conducció amb tub de fosa de DN (interior) 100 mm, tipus K9 segons normes. Inclou el subministrament i la col·locació						

Document IV. Pressupost

10



TIPUS DOCUMENT Projecte	EXPEDIENT GESUR 87/2022	DOCUMENT
ALTRES DADES Codi de verificació: 15251120776360132472 Data d'emissió: 20/05/2024 12:03:15	TIPUS / SUBTIPUS Expedients de Gestió Urbanística Projectes d'urbanització i recepció d'obres	

PRESSUPOST

(assentat i recobert amb sorra reciclada), els elements d'unió, p.p. junts i peces especials. Tot inclòs completament acabat. (P - 84)

TOTAL Subcapítol 01.01.04.0 AIGUA POTABLE DISTRIBUCIÓ 17.989,06

Obra 01 Pressupost 1500010053
ÀMBIT 01 AREA 4.9
Capítol 04 XARXA D'AIGUA POTABLE
Subcapítol 02 AIGUA POTABLE MESURA, CONTROL I REGULACIÓ

NUM. CODI	UA	DESCRIPCIÓ	PREU	AMIDAMENT	IMPORT
1	FJM71005	u Conjunt vàlvula purga p/tub fosa-PVC, DN63: vàlv.comporta fosa+vàlv antiretorn+arqueta+tub PE DN63 Conjunt de vàlvula de purga per a tub de fosa o PVC, formada per una vàlvula de comporta de fosa dúctil de DN 63 mm i PN 16 (1,6 N/mm2) i una vàlvula antiretorn de fosa dúctil de DN 63 mm i PN 16 (1,6 N/mm2). p.p. de peces especials, arqueta de registre amb marc i tapa, tub de PE D63 mm. Inclou subministrament, col·locació, muntatge, unions i connexió al clavegueram. Tot inclòs completament acabat. (P - 103)	711,31	1,00	711,31
2	FN121012	u Vàlvula comporta DN 100 mm (PN 16) Vàlvula de comporta de fosa dúctil, seient elàstic, amb pletina, de DN 100 mm i PN 16 (1,6 N/mm2). Inclou subministrament, instal·lació, muntatge i racords. Tot inclòs completament acabat. (P - 116)	398,61	11,00	4.384,71
3	FJZ1X00	u Connexió d'hidrant a la xarxa existent, inclou enllaços de polietilè, vàlvula de presa en càrrega, v Connexió d'hidrant a la xarxa existent, inclou enllaços de polietilè, vàlvula de presa en càrrega, vàlvula de retenció, matxó doble de llautó, joc d'aixetes complets, drets de connexió, comptador, arqueta segons especificacions companyia d'aigües, amb verificació oficial. Tot inclòs completament acabat. (P - 112)	2.491,84	1,00	2.491,84
4	FM21X00	u Hidrant per a soterrar, amb dues sortides de 70 mm de diàmetre amb racord Barcelona, amb taps antirr Hidrant per a soterrar, amb dues sortides de 70 mm de diàmetre amb racord Barcelona, amb taps antirrobatori, connexió a la canonada de 4" de diàmetre, muntat en pericó soterrat, amb arqueta amb tapa i senyalització vertical, totalment equipat. Inclou subministrament, instal·lació i muntatge. Tot inclòs completament acabat. (P - 115)	454,20	1,00	454,20
TOTAL Subcapítol 01.01.04.0 AIGUA POTABLE MESURA, CONTROL I REGULACI					8.042,06

Obra 01 Pressupost 1500010053
ÀMBIT 01 AREA 4.9
Capítol 04 XARXA D'AIGUA POTABLE
Subcapítol 03 AIGUA POTABLE OBRA CIVIL

NUM. CODI	UA	DESCRIPCIÓ	PREU	AMIDAMENT	IMPORT
1	FJZ11005	u Connexió a la xarxa existent d'aigua potable, inclou enllaços de FD, vàlvula de presa en càrrega, và Connexió a la xarxa existent d'aigua potable, inclou enllaços de FD, vàlvula de presa en càrrega, vàlvula de retenció, matxó doble de llautó, joc d'aixetes complets, drets de connexió, arqueta segons especificacions companyia d'aigües, amb verificació oficial. Tot inclòs completament acabat. (P - 110)	2.318,33	3,00	6.954,99
2	FDGZIR2	m Protecció conducció sota vial, amb formigó HRM Protecció de conducció sota vial per a tubs de PVC i PE, inclou el contratub de formigó o PE, el formigó HRM-20, i la senyalització del creuament, segons plànols de detall. Tot	26,29	26,00	683,54

Document IV. Pressupost

11

PRESSUPOST

inclòs completament acabat. (P - 79)

3	FDK2IR1	u Arqueta tipus I, amb formigó HRM Arqueta tipus I, d'obra de fàbrica o formigó HRM-20, inclou aquesta unitat la base del pou, l'arrebossat i lliscat si s'escau, marc i tapa, segons plànols de detall. Tot inclòs completament acabat. (P - 81)	255,00	11,00	2.805,00
4	FJZ1X00	u Execució INTERIOR escomesa d'aigua potable segons detall tipus de la Cia AREMSA per a la instal·lació Execució INTERIOR escomesa d'aigua potable segons detall tipus de la Cia AREMSA per a la instal·lació d'un armari per a doble comptador (de DN 30 i DN 15). Inclou la totalitat dels mitjans materials, humans i auxiliars per a la correcta execució. Això inclou el tall i enderroc del paviment, l'excavació, càrrega, transport i cànon de deposició de les terres sobrants; el reblert de la rasa; el subministrament i instal·lació de les canonades, vàlvules anti-retorn i de retenció, claus de bola, brides i tubs encamisats; l'execució de l'armari encastat a façana de mides 85x80x30cm, amb el pany d'aigües de reus i el logo a la tapa. Així mateix inclou els comptadors, segons especificacions companyia d'aigües, amb verificació oficial. Tot inclòs completament acabat. (P - 113)	500,00	39,00	19.500,00
5	FJZ1X00	u Execució CONNEXIÓ escomesa d'aigua potable segons detall tipus de la Cia AREMSA. Inclou la totalitat Execució CONNEXIÓ escomesa d'aigua potable segons detall tipus de la Cia AREMSA. Inclou la totalitat dels mitjans materials, humans i auxiliars per a la correcta execució. Això inclou el subministrament i instal·lació de les canonades, vàlvules anti-retorn i de retenció, claus de bola, brides i tubs encamisats; l'execució de l'arqueta de registre amb la tapa indicativa d'Aigües de Reus. Així mateix inclou els drets de connexió, amb verificació oficial. Tot inclòs completament acabat. (P - 114)	250,00	39,00	9.750,00

TOTAL Subcapítol 01.01.04.0 AIGUA POTABLE OBRA CIVIL 39.693,53

Obra 01 Pressupost 1500010053
ÀMBIT 01 AREA 4.9
Capítol 05 XARXA DE REG
Subcapítol 01 ABASTAMENT D'AIGUA I REG

NUM. CODI	UA	DESCRIPCIÓ	PREU	AMIDAMENT	IMPORT
1	FJZ11020	u Connexió 2,5 m3/h (20 mm) xarxa Connexió de 2,5 m3/h (20 mm) a la xarxa existent, inclou enllaços de polietilè, vàlvula de presa en càrrega, vàlvula de retenció, matxó doble de llautó, joc d'aixetes complets, drets de connexió, comptador, arqueta segons especificacions companyia d'aigües amb verificació oficial. Tot inclòs completament acabat. (P - 111)	1.079,67	3,00	3.239,01

TOTAL Subcapítol 01.01.05.0 ABASTAMENT D'AIGUA I REG 3.239,01

Obra 01 Pressupost 1500010053
ÀMBIT 01 AREA 4.9
Capítol 05 XARXA DE REG
Subcapítol 02 REG DISTRIBUCIÓ

NUM. CODI	UA	DESCRIPCIÓ	PREU	AMIDAMENT	IMPORT
1	FFB21080	m Conducció PEBD PE-40 D50mm, PN 10bar Conducció de polietilè de 50 mm de diàmetre exterior, de baixa densitat PE-40 i 10 bar de pressió nominal, inclòs subministrament, col·locació, unió i p.p. peces especials. Tot inclòs completament acabat. (P - 85)	4,53	36,00	163,08

Document IV. Pressupost

12



TIPUS DOCUMENT Projecte	EXPEDIENT GESUR 87/2022	DOCUMENT
ALTRES DADES Codi de verificació: 15251120776360132472 Data d'emissió: 20/05/2024 12:03:15	TIPUS / SUBTIPUS Expedients de Gestió Urbanística Projectes d'urbanització i recepció d'obres	

PRESSUPOST

2	FFB2X00	m	Conducció PEBD PE-40 D25mm, PN 10bar	3,44	128,50	442,04
Conducció de polietilè de 25 mm de diàmetre exterior, de baixa densitat PE-40 i 10 bar de pressió nominal, inclòs subministrament, col·locació, unió i p.p. peces especials. Tot inclòs completament acabat. (P - 86)						

TOTAL Subcapítol 01.01.05.0 REG DISTRIBUCIÓ 605,12

Obra	01	Pressupost 1500010053
ÀMBIT	01	AREA 4.9
Capítol	05	XARXA DE REG
Subcapítol	03	REG EMISSIÓ

NUM. CODI	UA	DESCRIPCIÓ	PREU	AMIDAMENT	IMPORT
1	FJS5A66	u Anella degoteig tub 16mm,degoters c/33cm,+aigua no potable,d=120cm,+tub corrugat d:50 mm,soterrada	19,94	0,00	0,00
Anella per a reg per degoteig amb tub de 16 mm de diàmetre, amb degoters autocompensats integrats cada 33 cm, amb marcatge identificatiu d'aigua no potable, amb un diàmetre de l'anella de 120 cm, amb el tub introduït dins d'un tub corrugat perforat de 50 mm de diàmetre, soterrada 10 cm, amb l'obertura i el tancament de la rasa inclosos (P - 105)					
2	FJS11010	u Boca reg entrada DN 40 (PN 16) sortida racor Barcelona D45	241,24	3,00	723,72
Boca de reg amb entrada amb brida DN 40 i PN 16 (1,6 N/mm) i sortida amb racor tipus Barcelona D45, amb arqueta i tapa, totalment equipada. Inclou subministrament, instal·lació i muntatge.Tot inclòs completament acabat. (P - 104)					
3	FJS5X00	m Canonada deg.16mm SOTERRADA ,degoters c/30cm,+marcatge identificatiu d'aigua no potable,soterrat	4,99	877,00	4.376,23
Canonada per a reg per degoteig SOTERRADA de 16 mm de diàmetre, amb degoters autocompensats integrats cada 30 cm, amb marcatge identificatiu d'aigua no potable, instal·lada soterrada. (P - 107)					

TOTAL Subcapítol 01.01.05.0 REG EMISSIÓ 5.099,95

Obra	01	Pressupost 1500010053
ÀMBIT	01	AREA 4.9
Capítol	05	XARXA DE REG
Subcapítol	04	REG MESURA, CONTROL I REGULACIÓ

NUM. CODI	UA	DESCRIPCIÓ	PREU	AMIDAMENT	IMPORT
1	FJSBI004	u Electrovàlvula 1 "	57,36	6,00	344,16
Electrovàlvula amb regulador de cabal incorporat tipus rb/pga o equivalent, de connexió 1 ", inclou subministrament, instal·lació, muntatge i part proporcional de peces de connexió. Tot inclòs completament acabat. (P - 109)					
2	FN76I020	u Regulador pressió plàstic 1"	42,32	1,00	42,32
Regulador de pressió de plàstic, de connexió 1", amb sortida fixa de 3 bar i presa manomètrica, inclou subministrament, col·locació, muntatge i part proporcional de peces de connexió. Tot inclòs completament acabat. (P - 117)					
3	FJS5R20	u Vàlvula de rentat reg degoteig,mat.plàstic,d:1",pericó	14,80	6,00	88,80
Vàlvula de rentat per a instal·lació de reg per degoteig, de material plàstic, de 1" de diàmetre, intal·lada en pericó (P - 106)					
4	FJSA316	u Prog.reg 24V no codificable,ampliable+centralitzable,6 estacions,munt.superf. conn./progr./compr.	307,15	1,00	307,15
Programador de reg amb alimentació a 24 V, no codificable, ampliable i centralitzable, per a un nombre màxim de 6 estacions, muntat superficialment, connectat a la xarxa d'alimentació, als aparells de control, als elements governats, programat i comprovat (P - 108)					

Document IV. Pressupost

13

PRESSUPOST

TOTAL Subcapítol 01.01.05.0 REG MESURA, CONTROL I REGULACIÓ 782,43

Obra	01	Pressupost 1500010053
ÀMBIT	01	AREA 4.9
Capítol	05	XARXA DE REG
Subcapítol	05	REG OBRA CIVIL

NUM. CODI	UA	DESCRIPCIÓ	PREU	AMIDAMENT	IMPORT
1	F222I090	m3 Excavació,reblliment rases ampl.<=0,60m	13,28	52,64	699,06
Excavació i reblliment de rases de 0,60 m d'amplària com a màxim, amb piconatge de les terres, càrrega i transport de les terres sobrants a terraplè dins del sector. Tot inclòs. (P - 18)					
2	F228IR10	m3 Sorra de reciclat	22,08	13,16	290,57
Sorra de material reciclat de formigó de 0 a 5 mm per a protecció de canonades, formant capa d'assentament i recobriment. Inclou subministrament i col·locació. Tot inclòs. (P - 22)					
3	FDGZBP	M Banda cont.plàstic,color morat,30cm,col·locada llarg rasa,50cm separació,p/malla senyalitzadora	0,37	164,50	60,87
Banda contínua de plàstic de color morat (RAL PANTONE 514U) amb la inscripció -Ajuntament de Barcelona. Aigua no potable- de polietilè de baixa densitat ròmbica permetent el pas de l'aigua cap a la superfície en cas de fuga, de 30 cm d'amplària amb una separació de 50 cm entre cada inscripció, tot inclòs. (P - 78)					
4	FDG3I01	m Passatubs PVC D110mm, prot.HM-20	32,11	8,00	256,88
Passatubs de PVC de D 110 mm, inclou excavació, subministrament, transport, col·locació i rebllert amb solera i dau de recobriment de formigó HM-20/B/20/I. Tot inclòs completament acabat. (P - 72)					
5	FDK2I052	u Arqueta 60x60x90cm,paret 14cm maó,solera graves	251,02	5,00	1.255,10
Arqueta de 60x60x90 cm de mides interiors, amb paret de 14 cm de gruix de maó calat, arrebossat i lliscat per l'interior amb formació de mitja canya de morter, i solera de graves de 0,30 m de gruix sobre una base de geotèxtil, inclou subministrament, transport i col·locació de tapa i bastiment de fosa, tot completament acabat. (P - 80)					

TOTAL Subcapítol 01.01.05.0 REG OBRA CIVIL 2.562,48

Obra	01	Pressupost 1500010053
ÀMBIT	01	AREA 4.9
Capítol	06	XARXA ELÈCTRICA
Subcapítol	01	CONDUCCIONS AÈRIES I SOTERRADES DE MT I BT

NUM. CODI	UA	DESCRIPCIÓ	PREU	AMIDAMENT	IMPORT
1	FDG1I01	m Conducció BT (1 Circuit) sota vorera	7,36	313,00	2.303,68
Conducció per a 1 circuit de baixa tensió, sota vorera. Inclou excavació, càrrega de la terra sobrant per al seu transport, rebllert i compactat de rases, aportació de sorra, plaques de protecció de PE i cinta de senyalització de PE. Tot inclòs completament acabat, segons plànols. (P - 71)					
2	FDG5IR1	m Conducció BT (2 circuits), sota calçada, tub PE reciclat, formigó HRM-20/B/20/I	17,29	18,00	311,22
Conducció per a 2 circuits de baixa tensió sota calçada. Inclou excavació, càrrega de la terra sobrant per al seu transport, rebllert i compactat de rases, tubs de PE 40% reciclat diàmetre 160 mm, protegits amb formigó HRM-20/B/20/I i cinta de senyalització de PE. Tot inclòs completament acabat, segons plànols. (P - 75)					

TOTAL Subcapítol 01.01.06.0 CONDUCCIONS AÈRIES I SOTERRADES DE MT I B 2.614,90

Document IV. Pressupost

14



TIPUS DOCUMENT Projecte	EXPEDIENT GESUR 87/2022	DOCUMENT
ALTRES DADES Codi de verificació: 15251120776360132472 Data d'emissió: 20/05/2024 12:03:15	TIPUS / SUBTIPUS Expedients de Gestió Urbanística Projectes d'urbanització i recepció d'obres	

PRESSUPOST

Obra	01	Pressupost 1500010053
ÀMBIT	01	AREA 4.9
Capítol	06	XARXA ELÈCTRICA
Subcapítol	02	CONDUCTORS

NUM. CODI	UA	DESCRIPCIÓ	PREU	AMIDAMENT	IMPORT
1	FGK2I010	m Conductor mitja tensió Al 3x240mm2 (1circuit) Conductor mitja tensió de 3x240 mm2 Alumini. AT 18/30 kV inclòs jocs d'empalmadors i terminals connexió a cel·les centres de transformació. Inclou subministrament i col·locació. Tot inclòs. (1circuit) (P - 92)	49,54	0,00	0,00
2	FG39I010	m Conductor BT Al, 3x240+150mm2 (1circuit) Conductor de baixa tensió d'alumini, de 3x240+150 mm2, inclòs jocs d'empalmadors. Inclou subministrament i col·locació. Tot inclòs. (1circuit) (P - 90)	22,03	349,00	7.688,47
3	FGKI01	u Jocs empalmadors 3x1X240 mm2 Jocs d'empalmadors Al/Al per a cable 3x1x240 termoretràctil. Inclou subministrament i instal·lació. Tot inclòs completament acabat. (P - 93)	831,09	1,00	831,09
TOTAL Subcapítol 01.01.06.0 CONDUCTORS					8.519,56

Obra	01	Pressupost 1500010053
ÀMBIT	01	AREA 4.9
Capítol	06	XARXA ELÈCTRICA
Subcapítol	04	QUADRES

NUM. CODI	UA	DESCRIPCIÓ	PREU	AMIDAMENT	IMPORT
1	PG19-DG	u C.G.P.polièst.+fibra,160A,UNESA 7,BUC, IP-43, IK09,munt.supert. Caixa general de protecció de polièster reforçat amb fibra de vidre, de 160 A, segons esquema Unesa número 7, seccionable en càrrega (BUC), inclosa base portafusibles trifàsica (sense fusibles), neutre seccionable, borns de connexió i grau de protecció IP-43, IK09, muntada superficialment (P - 205)	231,64	38,00	8.802,32
2	SEV2U01	u Conversió aerosubterrània de línia B.T. Conversió aerosubterrània de línia de tensió baixa en suport i façana, inclòs el subministrament del tub de protecció, caputxó, resines, abraçadores, suports de cables, petit material i mà d'obra (P - 222)	281,34	38,00	10.690,92
TOTAL Subcapítol 01.01.06.0 QUADRES					19.493,24

Obra	01	Pressupost 1500010053
ÀMBIT	01	AREA 4.9
Capítol	06	XARXA ELÈCTRICA
Subcapítol	05	LEGALITZACIONS

NUM. CODI	UA	DESCRIPCIÓ	PREU	AMIDAMENT	IMPORT
1	XPAAJX0	PA PARTIDA ALÇADA A JUSTIFICAR EN CONCEPTE D'OBRA MECÀNICA A EXECUTAR AMB COMPANYIA, EN EL CARRER SANTO PARTIDA ALÇADA A JUSTIFICAR EN CONCEPTE D'OBRA MECÀNICA A EXECUTAR AMB COMPANYIA, EN EL CARRER SANTO DOMINGO DE LA CALZADA I MARE DE DÉU DEL CAMÍ, PER A LA NOVA ESTESA DE LES LÍNIES DE BT. INCLOU ELS TALLS I MODIFICACIONS DE LES LÍNIES ELÈCTRIQUES EXISTENTS PER A PERMETRE ELS TREBALLS DE MODIFICACIÓ DE L'INSTAL·LACIÓ EXISTENT, LA DOCUMENTACIÓ DE LEGALITZACIÓ NECESSÀRIA, TAXES I DESPESES AUXILIARS, MATERIAL, MÀ D'OBRA I MAQUINÀRIA PER A LA CORRECTA EXECUCIÓ DE LES FEINES FINS A LA SEVA POSADA EN SERVEI DEFINITIVA. (P - 0)	30.229,94	1,00	30.229,94

PRESSUPOST

2	FGZZI040	u Projecte de legalització MT/BTp/electrificació zona (COMPLIMENTAR REDACTOR PROJECTE) Redacció del projecte elèctric de legalització de la xarxa de mitja i baixa tensió per a la electrificació del sector, d'acord amb les normes tècniques particulars de la companyia elèctrica de subministrament i visat pel col·legi professional corresponent. Inclou memòria amb càlculs, plec de condicions tècniques, pressupost, plànols i estudi de seguretat i salut. Tot inclòs (P - 94)	3.000,00	1,00	3.000,00
---	----------	---	----------	------	----------

TOTAL Subcapítol	01.01.06.0	LEGALITZACIONS			33.229,94
-------------------------	-------------------	-----------------------	--	--	------------------

Obra	01	Pressupost 1500010053
ÀMBIT	01	AREA 4.9
Capítol	07	ENLLUMENAT PÚBLIC
Subcapítol	01	CANALITZACIÓ ENLLUMENAT PÚBLIC

NUM. CODI	UA	DESCRIPCIÓ	PREU	AMIDAMENT	IMPORT
1	FDK2IR2	u Arqueta registre per a enllumenat, amb formigó HRM Arqueta de registre per a canalització d'enllumenat, amb formigó reciclat HRM-20/B/20/I, tot inclòs, segons plànols. (P - 82)	205,81	6,00	1.234,86
2	FGD2I01	u Placa de terra Placa de terra connectada al punt de llum o centre de maniobra, inclou subministrament i col·locació, completament acabat, segons plànols. (P - 91)	47,12	6,00	282,72
3	FDG5IR2	m Canalització enllumenat públic (sota calçada), tub PEAD reciclat, formigó HRM-20/B/20/I Canalització per a enllumenat públic sota vorera, inclosa excavació, formigó reciclat HRM-20/B/20/I, tub de PEAD de DN 110 mm 40% reciclat i reblert compactat de rases. Tot inclòs completament acabat, segons plànols. (P - 77)	23,81	16,00	380,96
4	FDG5IR2	m Canalització enllumenat públic (sota vorera), tub PEAD reciclat,sorra reciclada Canalització per a enllumenat públic sota vorera, inclosa excavació, sorra de granulat reciclat, tub de PEAD de DN 110 mm 40% reciclat i reblert compactat de rases. Tot inclòs completament acabat, segons plànols. (P - 76)	8,72	108,00	941,76
5	FH00I010	u Trasllat punt llum Trasllat de punt de llum existent a nova ubicació. Inclou el desmantellament del punt de llum, la càrrega i el transport a la nova ubicació, nova fonamentació, la col·locació i les connexions a la xarxa d'enllumenat. Tot inclòs completament acabat, segons plànols. (P - 96)	670,49	1,00	670,49
6	F21HI010	u Eliminació punt llum Eliminació de punt de llum existent, inclou demolició fonamentació, desconexió de la xarxa i càrrega del material d'enderroc per al seu transport. Tot inclòs completament acabat. (P - 13)	185,35	2,00	370,70
TOTAL Subcapítol 01.01.07.0 CANALITZACIÓ ENLLUMENAT PÚBLIC					3.881,49

Obra	01	Pressupost 1500010053
ÀMBIT	01	AREA 4.9
Capítol	07	ENLLUMENAT PÚBLIC
Subcapítol	02	CONDUCTORS ENLLUMENAT

NUM. CODI	UA	DESCRIPCIÓ	PREU	AMIDAMENT	IMPORT
1	P21GL-HI	m Retirada cables enllumenat aeri públic en façana,m.man. Retirada de cables d'enllumenat aeri públic situats a façana, amb mitjans manuals (P - 170)	1,63	210,00	342,30



TIPUS DOCUMENT Projecte	EXPEDIENT GESUR 87/2022	DOCUMENT
ALTRES DADES Codi de verificació: 15251120776360132472 Data d'emissió: 20/05/2024 12:03:15	TIPUS / SUBTIPUS Expedients de Gestió Urbanística Projectes d'urbanització i recepció d'obres	

PRESSUPOST

2	FG38I020	m	Conductor nu Cu, 35 mm2 Conductor nu de coure de 35 mm2 de secció per a xarxa d'enllumenat. Inclou subministrament, col·locació connexions i proves. Tot inclòs. (P - 89)	7,50	108,00	810,00
3	FG31I015	m	Conductor Cu armat RVFV, 4x6 mm2 Conductor de coure armat tipus RVFV 0,6/1 kV, secció 4x6 mm2. Inclou subministrament i col·locació. Tot inclòs. (P - 88)	3,38	108,00	365,04
4	PG20-6S	m	Tub rígid acer galvanitzat, DN=20mm, impacte=20J, resist.compress.=4000N, unió endollada+munt.superf. Tub rígid d'acer galvanitzat, de 20 mm de diàmetre nominal, resistència a l'impacte de 20 J, resistència a compressió de 4000 N, amb unió endollada i muntat superficialment (P - 206)	6,70	9,00	60,30
5	PG33-E3	m	Cable 0,6/1 kV RZ, 4x4mm2,col. aeri Cable amb conductor de coure de tensió assignada 0,6/1 kV, de designació RZ, construcció segons norma UNE 21030-2, tetrapolar, de secció 4x4 mm2, amb coberta del cable de poliolefines, classe de reacció al foc segons la norma UNE-EN 50575 amb baixa emissió fums, col·locat aeri (P - 207)	3,98	210,00	835,80
6	PG33-E3	m	Cable 0,6/1 kV RZ, 2x4mm2,col. aeri Cable amb conductor de coure de tensió assignada 0,6/1 kV, de designació RZ, construcció segons norma UNE 21030-2, bipolar, de secció 2x4 mm2, amb coberta del cable de poliolefines, classe de reacció al foc segons la norma UNE-EN 50575 amb baixa emissió fums, col·locat aeri (P - 208)	2,68	210,00	562,80
7	FG31I005	m	Conductor Cu armat RVFV, 2x2,5mm2 Conductor de coure armat tipus RVFV 0,6/1 kV, secció 2x2,5 mm2. Inclou subministrament i col·locació. Tot inclòs. (P - 87)	1,61	45,00	72,45

TOTAL Subcapítol 01.01.07.0 CONDUCTORS ENLLUMENAT 3.048,69

Obra	01	Pressupost 1500010053
ÀMBIT	01	AREA 4.9
Capítol	07	ENLLUMENAT PÚBLIC
Subcapítol	03	COLUMNES I BÀCULS

NUM. CODI	UA	DESCRIPCIÓ	PREU	AMIDAMENT	IMPORT
1	PHM1-D	u Braç mural parabòlica,tub ac.galv.,llarg.=1,5m,fix.plat.+cargol Braç mural, de forma parabòlica de tub d'acer galvanitzat de llargària 1,5 m, fixat amb platina i cargols (P - 211)	147,69	17,00	2.510,73
2	FHM1E50	u Columna cilíndrica Prim,h=9m,col.dau form. Columna cilíndrica tipus Prim, de 9,00 m d'alçària, coronament sense platina, amb base platina i portelles, amb tractament de rilsanització fins a la portella i acabat antigraffiti als 3 m inferiors, col·locada sobre dau de formigó. Inclou l'execució de la fonamentació, gruament, anivellament, instal·lació de presa de terra, instal·lació elèctrica completa de l'interior del suport i transport de terres sobrants a l'abocador (P - 97)	2.888,79	2,00	5.777,58

TOTAL Subcapítol 01.01.07.0 COLUMNES I BÀCULS 8.288,31

Obra	01	Pressupost 1500010053
ÀMBIT	01	AREA 4.9
Capítol	07	ENLLUMENAT PÚBLIC
Subcapítol	04	LLUMS

NUM. CODI	UA	DESCRIPCIÓ	PREU	AMIDAMENT	IMPORT
-----------	----	------------	------	-----------	--------

PRESSUPOST

1	PG43-X0	u	Caixa seccionadora fusible de 20 A, com a màxim, bipolar, per a fusibles cilíndrics de 10x38 mm i mu Caixa seccionadora fusible de 20 A, com a màxim, bipolar, per a fusibles cilíndrics de 10x38 mm i muntada superficialment. Incorpora tapa mitjançant cargol, d'obertura frontal, model 1468/2 C de la casa CLAVED o equivalent (P - 209)	37,23	26,00	967,98
2	FHQLX00	u	Luminaria Veka. Carcasa y tapa de aluminio fundido EN AC-44100 y vidrio plano de 5mm. IP66, IK10/IK0 Luminaria Veka. Carcasa y tapa de aluminio fundido EN AC-44100 y vidrio plano de 5mm. IP66, IK10/IK08 y AC 220-240V o AC120-277V. Reciclabilidad: 96,03%. Huella de carbono máxima por uso: 0,038801kg kW/h de CO2. Generación 1. Tamaño N. Vidrio plano. 1000lm 2200K 14W 8LED 500mA AMA1: Alcance Longitudinal 70° Apertura Transversal 65° (Tipo IV). Fijación horizontal Ø49/60mm. 220-240V. Clase I. Program. según cliente. Sin CLO. Con protector. Sin base. Sin Sensor. Sin nodo. RAL-9006 Gris (Aluminio blanco) liso brillante. Sin cable manguera. (P - 98)	305,54	2,00	611,08
3	FHQLX00	u	Luminaria Veka. Carcasa y tapa de aluminio fundido EN AC-44100 y vidrio plano de 5mm. IP66, IK10/IK0 Luminaria Veka. Carcasa y tapa de aluminio fundido EN AC-44100 y vidrio plano de 5mm. IP66, IK10/IK08 y AC 220-240V o AC120-277V. Reciclabilidad: 96,03%. Huella de carbono máxima por uso: 0,038801kg kW/h de CO2. Generación 1. Tamaño N. Vidrio plano. 2000lm 2200K 21W 16LED 400mA AMA1: Alcance Longitudinal 70° Apertura Transversal 65° (Tipo IV). Fijación horizontal Ø49/60mm. 220-240V. Clase I. Program. según cliente. Sin CLO. Con protector. Sin base. Sin Sensor. Sin nodo. RAL-9006 Gris (Aluminio blanco) liso brillante. Sin cable manguera. (P - 100)	342,29	2,00	684,58
4	FHQLX00	u	Luminaria Veka. Carcasa y tapa de aluminio fundido EN AC-44100 y vidrio plano de 5mm. IP66, IK10/IK0 Luminaria Veka. Carcasa y tapa de aluminio fundido EN AC-44100 y vidrio plano de 5mm. IP66, IK10/IK08 y AC 220-240V o AC120-277V. Reciclabilidad: 96,03%. Huella de carbono máxima por uso: 0,038801kg kW/h de CO2. Generación 1. Tamaño N. Vidrio plano. 2000lm 2200K 16W 8LED 600mA AMA1: Alcance Longitudinal 70° Apertura Transversal 65° (Tipo IV). Fijación horizontal Ø49/60mm. 220-240V. Clase I. Program. según cliente. Sin CLO. Con protector. Sin base. Sin Sensor. Sin nodo. RAL-9006 Gris (Aluminio blanco) liso brillante. Sin cable manguera. (P - 99)	305,54	10,00	3.055,40
5	FHQLX00	u	Luminaria Veka. Carcasa y tapa de aluminio fundido EN AC-44100 y vidrio plano de 5mm. IP66, IK10/IK0 Luminaria Veka. Carcasa y tapa de aluminio fundido EN AC-44100 y vidrio plano de 5mm. IP66, IK10/IK08 y AC 220-240V o AC120-277V. Reciclabilidad: 96,03%. Huella de carbono máxima por uso: 0,038801kg kW/h de CO2. Generación 1. Tamaño N. Vidrio plano. 1000lm 2200K 14W 8LED 500mA AMA1: Alcance Longitudinal 70° Apertura Transversal 65° (Tipo IV). Fijación horizontal Ø49/60mm. 220-240V. Clase I. Program. según cliente. Sin CLO. Con protector. Sin base. Sin Sensor. Sin nodo. RAL-9006 Gris (Aluminio blanco) liso brillante. Sin cable manguera. (P - 101)	342,29	5,00	1.711,45
6	FHQLX00	u	Luminaria Veka. Carcasa y tapa de aluminio fundido EN AC-44100 y vidrio plano de 5mm. IP66, IK10/IK0 Luminaria Veka. Carcasa y tapa de aluminio fundido EN AC-44100 y vidrio plano de 5mm. IP66, IK10/IK08 y AC 220-240V o AC120-277V. Reciclabilidad: 96,03%. Huella de carbono máxima por uso: 0,038801kg kW/h de CO2. Generación 1. Tamaño N. Vidrio plano. 3000lm 2200K 26W 16LED 500mA AMA1: Alcance Longitudinal 70° Apertura Transversal 65° (Tipo IV). Fijación horizontal Ø49/60mm. 220-240V. Clase I. Program. según cliente. Sin CLO. Con protector. Sin base. Sin Sensor. Sin	342,29	7,00	2.396,03



TIPUS DOCUMENT Projecte	EXPEDIENT GESUR 87/2022	DOCUMENT
ALTRES DADES Codi de verificació: 15251120776360132472 Data d'emissió: 20/05/2024 12:03:15	TIPUS / SUBTIPUS Expedients de Gestió Urbanística Projectes d'urbanització i recepció d'obres	

PRESSUPOST

	nodo. RAL-9006 Gris (Aluminio blanco) liso brillante. Sin cable manguera. (P - 102)			
7	PGD2X00 u Verificació de punt de llum instal·lat o afectat Verificació de punt de llum instal·lat o afectat que ha de realitzar l'empresa manenidora municipal (P - 210)	7,20	26,00	187,20

TOTAL Subcapítol 01.01.07.0 LLUMS 9.613,72

Obra	01	Pressupost 1500010053
ÀMBIT	01	AREA 4.9
Capítol	07	ENLLUMENAT PÚBLIC
Subcapítol	07	LEGALITZACIONS

NUM. CODI	UA DESCRIPCIÓ	PREU	AMIDAMENT	IMPORT
1	FGZZI080 u Projecte de legalització 5-20kW d'enllumenat públic (COMPLIMENTAR REDACTOR PROJECTE) Redacció del projecte de legalització de l'enllumenat per a un armari de potència a legalitzar superior a 5 kW i inferior o igual a 20 kW; visat per un col·legi professional incloent el certificat final d'obra; presentació a ICICT o ECA de tota la documentació necessària; lliurament de l'acta d'aprovació del projecte i de les instal·lacions. Tot inclòs. (P - 95)	2.129,34	1,00	2.129,34

TOTAL Subcapítol 01.01.07.0 LEGALITZACIONS 2.129,34

Obra	01	Pressupost 1500010053
ÀMBIT	01	AREA 4.9
Capítol	08	XARXA DE TELECOMUNICACIONS
Subcapítol	01	CANALITZACIÓ TELECOMUNICACIONS

NUM. CODI	UA DESCRIPCIÓ	PREU	AMIDAMENT	IMPORT
1	FDG5I90 m Canalització 2 cond. 63 mm, tubs PEAD reciclat, formigó HRM-20/B/20/I Canalització amb prisma tubular formigonat, format per 2 tubs de PE (AD) 40% reciclat de DN 63 mm de doble capa segons norma UNE-EN 61386-24 i formigó reciclat HRM-20/B/20/I. Inclou excavació, càrrega de la terra sobrant per al seu transport, subministrament i col·locació dels tubs, reblliment de rasa amb estesa y compactació si s'escau, col·locació de cinta de senyalització, fils guia en cada conducte, banda de protecció, maniguets d'unió i mandrinat dels tubs. Tot inclòs completament acabat, segons plànols. (P - 74)	18,05	316,00	5.703,80

TOTAL Subcapítol 01.01.08.0 CANALITZACIÓ TELECOMUNICACIONS 5.703,80

Obra	01	Pressupost 1500010053
ÀMBIT	01	AREA 4.9
Capítol	08	XARXA DE TELECOMUNICACIONS
Subcapítol	02	ARQUETES, CAMBRES I BASSAMENTS

NUM. CODI	UA DESCRIPCIÓ	PREU	AMIDAMENT	IMPORT
1	FP00I010 u Connexió xarxa existent telecomunicacions Connexió amb la xarxa existent de telecomunicacions, inclòs cata per a localització de la fita existent, el mandrinat del últim tram construït i la col·locació del fil de guia, segons normes de la companyia, deixant la connexió totalment acabada i en perfecte funcionament. (P - 118)	153,79	2,00	307,58
2	PDK4-X0 u Pericó de registre de formigó prefabricat sense fons de 70x70x85 cm, per a instal·lacions de serveis Pericó de registre de formigó prefabricat sense fons de 70x70x85 cm, per a instal·lacions de serveis, col·locat sobre solera de formigó HM-20/B/40/I de 15 cm de gruix i rebllert lateral amb terra de la mateixa excavació (P - 200)	161,56	7,00	1.130,92

PRESSUPOST

3	PDK4-X0 u Pericó de registre de formigó prefabricat sense fons de 140x70x100 cm, per a instal·lacions de serv Pericó de registre de formigó prefabricat sense fons de 140x70x100 cm, per a instal·lacions de serveis, col·locat sobre solera de formigó HM-20/B/40/I de 15 cm de gruix i rebllert lateral amb terra de la mateixa excavació (P - 199)	402,58	2,00	805,16
---	---	--------	------	--------

TOTAL Subcapítol 01.01.08.0 ARQUETES, CAMBRES I BASSAMENTS 2.243,66

Obra	01	Pressupost 1500010053
ÀMBIT	01	AREA 4.9
Capítol	09	XARXA DE GAS

NUM. CODI	UA DESCRIPCIÓ	PREU	AMIDAMENT	IMPORT
1	FDG1I00 m Canalització gas (sota vorera) Canalització per a conduccions de gas. Tot inclòs completament acabat, segons plànols. (sota vorera) (P - 70)	17,15	284,00	4.870,60
2	FDG5I0A m Canalització gas (sota calçada)+HM-20/B/20/I Canalització per a conduccions de gas, amb tub de protecció i protegit amb formigó HM-20/B/20/I. Tot inclòs completament acabat, segons plànols. (sota calçada) (P - 73)	29,72	12,00	356,64
3	PFB3-DV m Tub PE 100, DN 63, PN 16 (SDR 11), en rotlle, UNE-EN 12201-2, +p.accessoris connect.pressió, fons rasa,, Tub de polietilè de designació PE 100, diàmetre nominal DN 63, pressió nominal PN 16 (SDR 11), subministrat en rotlle, fabricació segons norma UNE-EN 12201-2, inclosa la part proporcional d'accessoris d'unió per compressió mecànica, de material plàstic, i col·locat al fons de la rasa, amb grau de dificultat mitjà, sense presència d'estrebada (P - 203)	9,28	296,00	2.746,88
4	PFB0-108 u Colze mixt 90° F,PP, DN 63, PN 16, 1xcompress.F/1xrosca.1 1/2", s/UNE-EN 12201-3, fons rasa, entorn urba Colze mixt femella per a un canvi de direcció de 90°, de polipropilè, diàmetre nominal DN 63, pressió nominal PN 16, amb 1 unió mecànica per compressió mitjançant femella i 1 unió roscada d'1 1/2", d'acord amb la norma UNE-EN 12201-3 i col·locat al fons de la rasa en entorn urbà sense dificultat de mobilitat, sense afectació per presència de serveis en la rasa, amb presència d'estrebada (P - 201)	33,50	5,00	167,50
5	PFB2-WR u Derivació mixta 90° F,PP, DN 63+ramal 90° rosca. 1 1/2", PN 16, 2xcompress.F,s/UNE-EN 12201-3, connect. Derivació mixta femella amb ramal a 90°, de polipropilè, diàmetre nominal DN 63, amb un ramal a 90° per a 1 unió roscada d'1 1/2", pressió nominal PN 16, amb 2 unions mecàniques per compressió mitjançant femella, d'acord amb la norma UNE-EN 12201-3, connectat a pressió i col·locada al fons de la rasa, en entorn urbà sense dificultat de mobilitat, sense afectació per presència de serveis en la rasa, amb presència d'estrebada (P - 202)	45,45	1,00	45,45
6	PFBA-YU u Manigueta mixta F,PP, DN 63, PN 16, 1xcompress.F/1xrosca.1 1/2", s/UNE-EN 12201-3, fons rasa, entorn urba d Manigueta mixta femella, de polipropilè, diàmetre nominal DN 63, pressió nominal PN 16, amb 1 unió mecànica per compressió mitjançant femella i 1 unió roscada d'1 1/2", d'acord amb la norma UNE-EN 12201-3 i col·locat al fons de la rasa, en entorn urbà amb dificultat de mobilitat, afectació per presència de serveis en la rasa, sense presència d'estrebada (P - 204)	18,87	3,00	56,61
7	PPA004 PA Partida alçada a justificar per al desplaçament de la xarxa existent de gas per a adequar el pas de Partida alçada a justificar per al desplaçament de la xarxa existent de gas per a adequar el pas de la nova xarxa de clavegueram (P - 212)	10.500,00	1,00	10.500,00



TIPUS DOCUMENT Projecte	EXPEDIENT GESUR 87/2022	DOCUMENT
ALTRES DADES Codi de verificació: 15251120776360132472 Data d'emissió: 20/05/2024 12:03:15	TIPUS / SUBTIPUS Expedients de Gestió Urbanística Projectes d'urbanització i recepció d'obres	

PRESSUPOST

TOTAL Capítol 01.01.09 XARXA DE GAS 18.743,68

Obra 01 Pressupost 1500010053
ÀMBIT 01 AREA 4.9
Capítol 11 OBRES DE FÀBRICA

NUM. CODI	UA	DESCRIPCIÓ	PREU	AMIDAMENT	IMPORT
1	F222I020 m3	Excavació rases-pous (<2m fondària) Excavació de rases i pous de menys de 2 m de fondària amb mitjans mecànics o manuals en qualsevol tipus de terreny (inclòs roca). Inclou anivellació i refi si s'escau, càrrega per al seu transport a zona d'acopi, destí definitiu dins de l'obra, gestor de residus o centre de reciclatge. Tot inclòs completament acabat, segons D.O. (P - 16)	3,23	10,08	32,56
2	E3Z1I005 m2	Capa neteja+anivellament g=10cm,formigó HL-150/P/20 Capa de neteja i anivellament de 10 cm de gruix de formigó HL-150/P/20 de consistència plàstica i grandària màxima del granulat 20 mm, abocat amb els mitjans adequats (P - 1)	14,30	25,20	360,36
3	F450IR20 m3	Formigó reciclat HRA-25/B/20/IIa, fonaments Formigó reciclat HRA-25/B/20/IIa per fonaments i encepats de consistència tova i grandària màxima del granulat 20 mm, abocat amb cubilot o bombament i vibrat. Tot inclòs. (P - 24)	126,05	13,02	1.641,17
4	F618I070 m2	Paret de 20 cm de bloc foradat 40x20x20 cm, gris (2 cares vistes) Paret de 20 cm de gruix de bloc foradat de morter ciment, de 40x20x20 cm, llis, gris, de dues cares vistes, amb components hidrofugants, categoria I segons la norma UNE-EN 771-3, col·locat amb morter mixt 1:2:10 de ciment portland amb filler calcari (P - 26)	36,50	33,60	1.226,40
5	F6A1IR15 m	Reixat h=2,0 m, malla galvanitzada simp.torsió, formigó HRM Reixat de 2 m d'alçària, de malla galvanitzada de simple torsió amb suports de tub de 65 mm de diàmetre galvanitzat, col·locats cada 3 m, 1 de vertical i cada 30 m, 2 en diagonal, ancorats dins de dau de formigó, inclou excavació i formigonat de la base amb formigó reciclat HRM-20/P/20/I, subministrament i col·locació. Tot inclòs completament acabat. (P - 27)	15,27	33,60	513,07
6	F4B0I020 kg	Acer B 500 S Acer en barres corrugades B 500 S, de límit elàstic >= 500 N/mm2. Inclou subministrament i col·locació. Tot inclòs. (P - 25)	2,01	2,31	4,64
TOTAL Capítol 01.01.11 OBRES DE FÀBRICA			3.778,20		

Obra 01 Pressupost 1500010053
ÀMBIT 01 AREA 4.9
Capítol 12 ENJARDINAMENT
Subcapítol 01 PROTECCIÓ VEGETACIÓ EXISTENT

NUM. CODI	UA	DESCRIPCIÓ	PREU	AMIDAMENT	IMPORT
1	HRE2I01 m	Protecció de troncs, mitjançant tancat de fins a 2 m d'alçada Protecció de troncs, mitjançant tancat de fins a 2 m d'alçada, format per entabillat reomplert amb gomes. Inclou subministrament i col·locació de tots els materials i treballs necessaris per a la seva completa col·locació. Tot inclòs i completament acabat. (P - 159)	34,31	5,00	171,55
TOTAL Subcapítol 01.01.12.0 PROTECCIÓ VEGETACIÓ EXISTENT			171,55		

Obra 01 Pressupost 1500010053
ÀMBIT 01 AREA 4.9

PRESSUPOST

Capítol 12 ENJARDINAMENT
Subcapítol 02 PREPARACIÓ DEL TERRENY

NUM. CODI	UA	DESCRIPCIÓ	PREU	AMIDAMENT	IMPORT
1	FR2B110 m2	Anivellament+repassada terr.,manuals,pend.<12% Anivellament i repassada del terreny per a obtenir el perfil d'acabat, amb mitjans manuals, per a un pendent inferior al 12 % (P - 126)	2,94	255,00	749,70
2	FR3PI020 m3	Aportació,estesa enceboll p/formació llit sembra, incl.subministr. Aportació i estesa d'enceboll per a la formació de llit de sembra, inclou subministrament, incorporació al sòl i perfilat final. (P - 128)	32,10	25,50	818,55
3	FR3PI030 m3	Aportació,estesa terra adobada garbellada,textura franc-sorrenca Aportació i estesa de terra adobada i garvellada, de textura franc-sorrenca, amb un contingut mínim de matèria orgànica d'un 3%, prèvia acceptació d'una mostra significativa per part de la direcció facultativa. (P - 129)	31,47	25,50	802,49
4	FR3SIR2 m3	Mulch triturats restes esporga, D=6-8cm, g=1-2cm, capa de 10cm Mulch a base de triturats de restes d'esporga, de 6 a 8 cm de diàmetre i d'1 a 2 cm de gruix, en formació de capa de 10 cm, el material ha de ser exempt d'elements contaminants com terra, papers, plàstics, inclou subministrament, transport, tractament herbicida i estesa, prèvia aprovació del material per part de la direcció facultativa abans del seu subministrament. (P - 130)	33,97	12,75	433,12
TOTAL Subcapítol 01.01.12.0 PREPARACIÓ DEL TERRENY			2.803,86		

Obra 01 Pressupost 1500010053
ÀMBIT 01 AREA 4.9
Capítol 12 ENJARDINAMENT
Subcapítol 03 SUBMINISTRAMENT

NUM. CODI	UA	DESCRIPCIÓ	PREU	AMIDAMENT	IMPORT
1	FR44623 u	Subministrament Olea europaea de perímetre de 30 a 35 cm, en contenidor de més de 80 l Subministrament d'Olea europaea de perímetre de 30 a 35 cm, en contenidor de més de 80 l (P - 132)	326,98	1,00	326,98
2	FR427D3 u	Subministrament Citrus sinensis perim=18 a 20cm,contenidor 50l Subministrament de Citrus sinensis de perímetre de 18 a 20 cm, en contenidor de 50 l (P - 131)	217,33	1,00	217,33
3	PR421-8 u	Subministrament Ceratonia siliqua perim=18 a 20cm,contenidor 50l Subministrament de Ceratonia siliqua de perímetre de 18 a 20 cm, en contenidor de 50 l (P - 217)	259,16	1,00	259,16
4	PR44G-8 u	Subministrament Punica granatum perim=12 a 14cm,pa terra D>=39cm,h>=27,3cm s/NTJ Subministrament de Punica granatum de perímetre de 12 a 14 cm, amb pa de terra de diàmetre mínim 39 cm i profunditat mínima 27,3 cm segons fórmules NTJ (P - 218)	122,88	1,00	122,88
5	PR4HU-X u	Subministrament de Salvia Jamensis en cont 10l Subministrament de Salvia Jamensis en cont 10l (P - 221)	6,96	52,00	361,92
6	PR4HU-X u	Subministrament de Pennisetum SP en cont de 10l Subministrament de Pennisetum SP en cont de 10l (P - 220)	4,84	186,00	900,24
7	PR4D7-X u	Subministrament de Carex Comans en cont 10l Subministrament de Carex Comans en cont 10l (P - 219)	4,77	120,00	572,40



TIPUS DOCUMENT Projecte	EXPEDIENT GESUR 87/2022	DOCUMENT
ALTRES DADES Codi de verificació: 15251120776360132472 Data d'emissió: 20/05/2024 12:03:15	TIPUS / SUBTIPUS Expedients de Gestió Urbanística Projectes d'urbanització i recepció d'obres	

PRESSUPOST

TOTAL Subcapítol 01.01.12.0 SUBMINISTRAMENT 2.760,91

Obra 01 Pressupost 1500010053
ÀMBIT 01 AREA 4.9
Capítol 12 ENJARDINAMENT
Subcapítol 05 PLANTACIÓ

NUM. CODI	UA	DESCRIPCIÓ	PREU	AMIDAMENT	IMPORT
1	FR64I020	u Obertura clot 1x1x1m+plantació arbres per.>25cm Obertura de clot de 1x1x1 m i plantació d'arbre de perímetre superior a 25 cm presentat en pa de terra protegit amb malla o arbre de més de 3 m d'alçada presentat en pa de terra enguixat, inclou adobament de plantació a base de 250 g/arbre d'adob químic complex del tipus 12-12-17-2 mg i adobament orgànic a base de 5 kg/arbre de compost amb un contingut mínim de matèria orgànica d'un 40% i 5,4% d'àcids húmics i reg de plantació. (P - 135)	51,02	4,00	204,08
2	FR61236	u Plant.planifoli,pa terra/conten.,perim=18-25cm,120x120x80cm,m.mec.,pen d.<25%,subst.100% p/terra jard Plantació d'arbre planifoli amb pa de terra o contenidor, de 18 a 25 cm de perímetre de tronc a 1 m d'alçada (a partir del coll de l'arrel), excavació de clot de plantació de 120x120x80 cm amb mitjans mecànics, en un pendent inferior al 25 %, reblert del clot amb substitució total de terra de l'excavació per terra de jardineria, primer reg i càrrega de les terres sobrants a camió (P - 133)	131,92	3,00	395,76
3	FR61258	u Plant.planifoli,pa terra/conten.,perim=35-50cm,150x150x100cm,m.mec.,pe nd.<25%,subst.100% p/terra jar Plantació d'arbre planifoli amb pa de terra o contenidor, de 35 a 50 cm de perímetre de tronc a 1 m d'alçada (a partir del coll de l'arrel), excavació de clot de plantació de 150x150x100 cm amb mitjans mecànics, en un pendent inferior al 25 %, reblert del clot amb substitució total de terra de l'excavació per terra de jardineria, primer reg i càrrega de les terres sobrants a camió (P - 134)	268,83	1,00	268,83
4	FRZ2X00	u Aspratge 3 pals tornejats punta fusta tract.,circ.D=6cm,l=2m Sistema d'aspratge format per tres pals tornejats amb punta de fusta tractada a l'autoclau, de secció circular de 6 cm de diàmetre i 2 m de llargària, enterrats 1 m, amb tres lligams de 60 cm de llargària i 2,5 cm d'amplada tipus cinta de persiana de color ocre. Inclou subministrament i col·locació. Tot inclòs completament acabat. (P - 138)	18,56	4,00	74,24
5	FR66I004	u Obertura clot 0,3x0,3x0,3m+plantació arbust,cont/arrel nua Obertura de clot de 0,3x0,3x0,3 m i plantació d'arbust presentat en contenidor o amb arrel nua, inclou adobat òrgano-mineral a base d'incorporar al sòl 50 g d'adob químic complex del tipus 12-12-17-2 mgo i 200 g d'adob orgànic tipus compost, formació d'escocell i reg de plantació. (P - 136)	3,28	358,00	1.174,24
6	FR6PI001	u Transplantament arbre perim.=18-20cm,a 1m Transplantament d'arbre existent de 18-20 cm de perímetre de tronc a 1 m de terra, amb mitjans mecànics i seguint les indicacions de la NTJ 08e. Inclou esporga, formació de pa de terra, extracció, càrrega i descàrrega, transport dins de lòbra, excavació del clot de plantació, plantació i reg de plantació. Tot inclòs completament acabat. (P - 137)	163,03	1,00	163,03
TOTAL Subcapítol 01.01.12.0 PLANTACIÓ			2.280,18		

Obra 01 Pressupost 1500010053
ÀMBIT 01 AREA 4.9

PRESSUPOST

Capítol 13 SENYALITZACIÓ I BARANES
Subcapítol 01 SENYALITZACIÓ HORIZONTAL

NUM. CODI	UA	DESCRIPCIÓ	PREU	AMIDAMENT	IMPORT
1	FBA1I1R3	m Línia contínua P-RR 10 cm pintura termoplàstica blanca microesferes de vidre reciclat Pintat sobre paviment de marca vial longitudinal contínua per a ús permanent i retrorreflectant en sec, amb humitat i amb pluja, tipus P-RR, de 10 cm d'amplària, amb termoplàstic d'aplicació en calent de color blanc i microesferes de vidre 100% reciclat, aplicada mecànicament mitjançant polvorització amb màquina autopropulsada; inclou premarcatge, segons plànols. Tot inclòs. (P - 54)	1,11	30,00	33,30
2	FBA1I1R4	m Línia discontinua P-RR 10 cm pintura termoplàstica blanca microesferes de vidre reciclat Pintat sobre paviment de marca vial longitudinal discontinua per a ús permanent i retrorreflectant en sec, amb humitat i amb pluja, tipus P-RR, de 10 cm d'amplària, amb termoplàstic d'aplicació en calent de color blanc i microesferes de vidre 100% reciclat, aplicada mecànicament mitjançant polvorització amb màquina autopropulsada; inclou premarcatge, segons plànols. Tot inclòs. (P - 55)	0,97	74,00	71,78
3	FBA3I1R0	m2 Pintat pas vianants s/paviment; P-RR pintura acrílica blanca microesferes de vidre reciclat Pintat sobre paviment de pas de vianants per a ús permanent i retrorreflectant en sec, amb humitat i amb pluja, tipus P-RR, amb pintura acrílica de color blanc i microesferes de vidre 100% reciclat, aplicada amb màquina d'accionament manual; inclou premarcatge, segons plànols. Tot inclòs (P - 57)	9,30	24,00	223,20
4	FBA3I1R0	m2 Pintat símbols/marques s/paviment; P-RR pintura acrílica blanca microesferes de vidre reciclat Pintat sobre paviment de símbols i marques vials superficials per a ús permanent i retrorreflectant en sec, amb humitat i amb pluja, tipus P-RR, amb pintura acrílica de color blanc i microesferes de vidre 100% reciclat, aplicada amb màquina d'accionament manual; inclou premarcatge, segons plànols. Tot inclòs. (P - 56)	12,27	31,40	385,28
5	FBA1I011	m Línia contínua P-R 10 cm pintura acrílica groga Pintat sobre paviment de marca vial longitudinal contínua per a senyalització provisional d'obra, retrorreflectant en sec, tipus P-R, de 10 cm d'amplària, amb pintura acrílica de color groc i microesferes de vidre, aplicada mecànicament mitjançant polvorització amb màquina autopropulsada, inclou premarcatge; segons plànols. Tot inclòs. (P - 53)	0,64	9,00	5,76
6	FZP1050	PA Desplaçament de maquinària de senyalització horitzontal PARTIDA ALÇADA D'ABONAMENT INTEGRÉ PER TRANSPORT I DESPLAÇAMENT TOTA LA MAQUINÀRIA PER A PINTURA A TOTA L'OBRA, INCLOS TOTS ELS DESPLAÇAMENTS INTERIORS, ENTRE TRAM I TRAM, RETIRADA A MAGATZEM I TORNADA A OBRA TANTES VEGADES COM LA PLANIFICACIÓ I EVOLUCIÓ DE L'OBRA NECESSITI, MUNTATGES, DESMUNTATGES, ADAPTACIONS, PREPARACIONS, NETEJES I QUALSEVOL OPERACIÓ NECESSARIA, TOT INCLÓS. (P - 0)	1.190,48	1,00	1.190,48
TOTAL Subcapítol 01.01.13.0 SENYALITZACIÓ HORIZONTAL			1.909,80		

Obra 01 Pressupost 1500010053
ÀMBIT 01 AREA 4.9
Capítol 13 SENYALITZACIÓ I BARANES
Subcapítol 02 SENYALITZACIÓ VERTICAL

NUM. CODI	UA	DESCRIPCIÓ	PREU	AMIDAMENT	IMPORT
-----------	----	------------	------	-----------	--------



TIPUS DOCUMENT Projecte	EXPEDIENT GESUR 87/2022	DOCUMENT
ALTRES DADES Codi de verificació: 15251120776360132472 Data d'emissió: 20/05/2024 12:03:15	TIPUS / SUBTIPUS Expedients de Gestió Urbanística Projectes d'urbanització i recepció d'obres	

PRESSUPOST

1	FBB11080	u	Placa circ. p/senyal.tràn. alumini anoditzat d=60cm làm. retrorrefl. cl. RA1 Placa circular per a senyals de trànsit, d'alumini anoditzat, de 60 cm de diàmetre, acabada amb làmina retrorreflectora classe RA1. Inclou subministrament, peces de subjecció i col·locació. Completament acabat, segons plànols. (P - 59)	166,56	1,00	166,56
2	FBB11095	u	Placa octogonal p/senyal.tràn.,alumini anoditzat, 60cm làm. retrorrefl. cl. RA1 Placa octogonal per a senyals de trànsit, d'alumini anoditzat, de 60 cm de diàmetre, acabada amb làmina retrorreflectora classe RA1. Inclou subministrament, peces de subjecció i col·locació. Completament acabat, segons plànols. (P - 60)	150,46	1,00	150,46
3	FBB21045	u	Placa rectang. p/senyal.tràn. alumini anoditzat,60x90cm,làm. retrorrefl. cl. RA1 Placa rectangular per a senyals de trànsit, d'alumini anoditzat, de 60x90 cm de costat, acabada amb làmina retrorreflectora classe RA1. Inclou subministrament, peces de subjecció i col·locació. Completament acabat, segons plànols. (P - 61)	264,46	2,00	528,92
4	FBB11065	u	Placa triangular p/senyal.tràn. alumini anoditzat,70cm,làm. retrorrefl. cl. RA1 Placa triangular per a senyals de trànsit, d'alumini anoditzat, de 70 cm de costat, acabada amb làmina retrorreflectora classe RA1. Inclou subministrament, peces de subjecció i col·locació. Completament acabat, segons plànols. (P - 58)	142,75	0,00	0,00
5	FBBZIR4	u	Suport d'acer galvanitzat CPN-150 de 4 m, amb formigó HRM Suport de perfil d'acer galvanitzat CPN-150 per a senyalització vertical de 4 m, inclosa obra. Inclou subministrament, dau de formigó reciclat HRM-20/B/20/l i col·locació. Completament acabat, segons plànols. (P - 62)	78,14	4,00	312,56

TOTAL Subcapítol 01.01.13.0 SENYALITZACIÓ VERTICAL 1.158,50

Obra	01	Pressupost 1500010053
ÀMBIT	01	AREA 4.9
Capítol	13	SENYALITZACIÓ I BARANES
Subcapítol	03	BARANES

NUM. CODI	UA	DESCRIPCIÓ	PREU	AMIDAMENT	IMPORT
1	PB12-DIR	m Barana galv.passamà,munt./100cm,brènd./12cm,h=100cm,ancorada obra Barana d'acer galvanitzat, amb passamà, travesser inferior, muntants cada 100 cm i brèndoles cada 12 cm, de 100 cm d'alçària, ancorada a l'obra amb morter (P - 195)	170,72	3,00	512,16
2	FB121030	m Barana metàl·lica amb muntants de xapa d'acer Barana metàl·lica per a protecció amb muntants de xapa d'acer S 355 de 8 mm de gruix, amb una capa d'emprimació antioxidant i pintada amb dues capes de pintura esmalt, inclòs passamà tubular d'acer inoxidable de D=60 mm i 4 mm de gruix, i cinc travessers d'acer inoxidable de D=20 mm, segons plànols. Inclou subministrament i col·locació, dau de formigó si s'escau i ancoratges. Tot inclòs completament acabat. (P - 52)	104,71	6,00	628,26

TOTAL Subcapítol 01.01.13.0 BARANES 1.140,42

Obra	01	Pressupost 1500010053
ÀMBIT	01	AREA 4.9
Capítol	14	EQUIPAMENT I MOBILIARI URBÀ
Subcapítol	01	EQUIPAMENT PER A PARCS INFANTILS

NUM. CODI	UA	DESCRIPCIÓ	PREU	AMIDAMENT	IMPORT
-----------	----	------------	------	-----------	--------

PRESSUPOST

1	FQAFX00	u	Subministre i muntatge de Joc infantil tipus equilibri format per 8 troncs baixos d'equilibri, de fu Subministre i muntatge de Joc infantil tipus equilibri format per 8 troncs baixos d'equilibri, de fusta de castanyer, d'entre 70-80 cms. Inclou els mitjans humans i materials per al seu correcte transport i muntatge. Això inclou excavació i formigonat. (P - 124)	986,46	1,00	986,46
2	FQAFX00	u	Subministrament i muntatge de Joc15000J858A Muelle Vis a Vis de HPC o similar. Inclou la totalitat d Subministrament i muntatge de JocJ858 Muelle de Proludic o similar. Inclou la totalitat dels mitjans materials, humans i auxiliars necessari per a la seva correcta fixació segons normativa d'aplicació (P - 125)	2.354,00	1,00	2.354,00
3	FQA2IR7	u	Figura molla, amb formigó HRM Figura de molla tipus 'Iris' o equivalent. Inclou excavació, càrrega de les terres per al seu transport, empotrament amb fonament de formigó HRM-20/P/20/l, subministrament, col·locació i muntatge amb tot tipus de peces especials i cargols. Tot inclòs completament acabat. (P - 123)	1.043,20	1,00	1.043,20

TOTAL Subcapítol 01.01.14.0 EQUIPAMENT PER A PARCS INFANTILS 4.383,66

Obra	01	Pressupost 1500010053
ÀMBIT	01	AREA 4.9
Capítol	14	EQUIPAMENT I MOBILIARI URBÀ
Subcapítol	02	MOBILIARI URBÀ

NUM. CODI	UA	DESCRIPCIÓ	PREU	AMIDAMENT	IMPORT
1	FQ211010	u Paperera tipus "Barcelona" Paperera tipus 'Barcelona' o equivalent, de 40 cm de diàmetre i 1m d'alçada, formada per planxa metàl·lica perforada, amb dos peus, abatible, galvanitzada i pintada amb dues capes d'imprimació antioxidant i dues capes d'acabat amb pintura tipus 'oxiron' o equivalent. Inclou subministrament, col·locació, excavació, càrrega del material sobrant per al seu transport, i ancoratge amb daus de formigó. Tot inclòs completament acabat. (P - 122)	111,04	3,00	333,12
2	FQ11VB2	u Banc NEOROMÀNTIC CLASSIC/LIVIANO,L=1,75m,fusta tropical (FSC)+potes fosa,col.a/fix.mecàniques Banc tipus NEOROMÀNTIC CLASSIC/LIVIANO de SANTA COLE o equivalent, llargària 1,75 m, de fusta tropical certificada FSC i tractament protector fungicida, insecticida i hidrofugant, estructura de fosa d'alumini acabada granallada amb protecció antioxidant i cargoleria amb protecció antioxidant, fixat mecànicament al paviment (P - 119)	959,91	4,00	3.839,64
3	FQ11X00	u Recol·locació banc existent Recol·locació banc existent (P - 121)	117,48	1,00	117,48
4	FQ11X00	u Banc tipus Banc "Bancal" amb respatller Banc tipus Banc "Bancal" amb respatller. Inclou subministrament, col·locació, excavació, càrrega del material sobrant per al seu transport, i ancoratge amb daus de formigó. Tot inclòs completament acabat. (P - 120)	1.406,79	3,00	4.220,37

TOTAL Subcapítol 01.01.14.0 MOBILIARI URBÀ 8.510,61

Obra	01	Pressupost 1500010053
ÀMBIT	01	AREA 4.9
Capítol	18	GESTIÓ DE RESIDUS

NUM. CODI	UA	DESCRIPCIÓ	PREU	AMIDAMENT	IMPORT
1	PPA0003	PA Partida alçada a justificar per a la gestió de residus de la obra, segons estudi de gestió de residu Partida alçada a justificar per a la gestió de residus de la obra, segons estudi de gestió de residus (P - 0)	3.000,00	1,00	3.000,00



TIPUS DOCUMENT Projecte	EXPEDIENT GESUR 87/2022	DOCUMENT
ALTRES DADES Codi de verificació: 15251120776360132472 Data d'emissió: 20/05/2024 12:03:15	TIPUS / SUBTIPUS Expedients de Gestió Urbanística Projectes d'urbanització i recepció d'obres	

PRESSUPOST

2	P2RM-EU m3	Matxuqueig mat.petri matxucadora petris,sobre erugues, capacitat 9 a 22t/h+cinta transportad.carrega Matxuqueig material petri a l'obra amb matxucadora de residus petris, sobre erugues amb capacitat per a tractar de 9 a 22 t/h, autopropulsada, amb cinta transportadora per a carregar material triturat sobre camió o contenidor (P - 189)	13,75	156,13	2.146,79
3	P2R3-HIH m3	Transp.terres no contaminades,obra ext./centr. valor.,camió 12t,carreg.mec.,rec.més de 15 i fins a 2 Transport de terres no contaminades a obra exterior o centre de valorització, amb camió de 12 t i temps d'espera per a la càrrega amb mitjans mecànics, amb un recorregut de més de 15 i fins a 20 km (P - 184)	11,00	1.662,08	18.282,92
4	P2RB-HIF m3	Disposició de terres no cont. de densitat aparent 1,6 t/m3, a VNME Disposició de terres no contaminades de densitat aparent 1,6 t/m3, a valoritzador de materials naturals excavats amb codi VNME (P - 188)	8,37	1.662,08	13.911,64
5	P2R5-DT m3	Transport residus,instal.gestió residus,camió 12t,càrrega mec.,rec.més de 15 i fins a 20km Transport de residus a instal·lació autoritzada de gestió de residus, amb camió de 12 t i temps d'espera per a la càrrega a màquina, amb un recorregut de més de 15 i fins a 20 km (P - 185)	13,07	491,01	6.417,49
6	P2RA-EU m3	Disposició controlada dipòsit autoritzat inclòs el cànon sobre la deposició controlada dels residus Disposició controlada en dipòsit autoritzat inclòs el cànon sobre la deposició controlada dels residus de la construcció, segons la LLEI 8/2008, de residus barrejats inerts amb una densitat 1 t/m3, procedents de construcció o demolició, amb codi 17 01 07 segons la Llista Europea de Residus (P - 186)	27,51	255,81	7.037,31
7	P2RA-EU m3	Disposició controlada dipòsit autoritzat inclòs el cànon sobre la deposició controlada dels residus Disposició controlada en dipòsit autoritzat inclòs el cànon sobre la deposició controlada dels residus de la construcció, segons la LLEI 8/2008, de residus de formigó inerts amb una densitat 1,45 t/m3, procedents de construcció o demolició, amb codi 17 01 01 segons la Llista Europea de Residus (P - 187)	19,08	235,20	4.487,62
8	F2RAI0E t	Deposició reciclatge residu barrejat no perillós codi LER 170904, transport <25km Separació en obra, manteniment i senyalització del contenidor, transport, deposició controlada a centre de reciclatge o transferència de residus barrejats no perillosos a una distància menor de 25 km amb codi 170904 segons la Llista Europea de Residus (ORDEN MAM/304/2002). Inclou tota la documentació acreditativa del procés de deposició del residu. Tot inclòs. (P - 23)	54,89	7,49	411,35

TOTAL Capítol	01.01.18	GESTIÓ DE RESIDUS			55.695,12
----------------------	-----------------	--------------------------	--	--	------------------

Obra	01	Pressupost 1500010053
ÀMBIT	01	AREA 4.9
Capítol	19	SEGURETAT I SALUT
Subcapítol	01	PROTECCIONS INDIVIDUALS I COL·LECTIVES

NUM. CODI	UA	DESCRIPCIÓ	PREU	AMIDAMENT	IMPORT
1	HQUAI01	u Farmacíola mensual (reposició material) Farmacíola amb reposició mensual del material durant el transcurs de l'obra, així com l'assessorament en seguretat i salut, i d'un servei mèdic d'empresa. (P - 158)	41,96	9,00	377,64
2	H140I010	u Conjunt elements protecció personal Conjunt d'elements de protecció personal de qualitat adequada a les prestacions, amb reposició de totes aquelles peces que per motiu de treball tinguin un ràpid deteriorament,	212,37	9,00	1.911,33

PRESSUPOST

independentment de la durada de l'obra, sent reforçades quan hagin sofert algun tipus de desperfecte. Tots els elements compliran les normes tècniques vigents. (P - 139)

TOTAL Subcapítol	01.01.19.0	PROTECCIONS INDIVIDUALS I COL·LECTIVES			2.288,97
-------------------------	-------------------	---	--	--	-----------------

Obra	01	Pressupost 1500010053
ÀMBIT	01	AREA 4.9
Capítol	19	SEGURETAT I SALUT
Subcapítol	02	TANCAMENTS

NUM. CODI	UA	DESCRIPCIÓ	PREU	AMIDAMENT	IMPORT
1	H6AA211	m Tanca mòbil h=2m acer galv.malla 90x150mmd4.5/3.5mm+bast.3.5x2mtub+peus form.desmunt. Tanca mòbil, de 2 m d'alçària, d'acer galvanitzat, amb malla electrosoldada de 90x150 mm i de 4.5 i 3.5 mm de D, bastidor de 3.5x2 m de tub de 40 mm de D, fixat a peus prefabricats de formigó, i amb el desmuntatge inclòs (P - 143)	3,18	120,00	381,60
2	H6AZ54A	u Porta planxa acer galv.ampl.=1m,h=2m +bast.tub,p/lanca mòbil,desmunt. Porta de planxa d'acer galvanitzat, d'amplària 1 m i alçària 2 m, amb bastiment de tub d'acer galvanitzat, per a tanca mòbil de malla metàl·lica, i amb el desmuntatge inclòs (P - 144)	159,77	1,00	159,77
3	H64Z151	u Porta planxa acer galv.ampl.=5m,h=2m,bast.tub ac.galv.p/lanca,desmunt. Porta de planxa nervada d'acer galvanitzat, d'amplària 5 m i d'alçària 2 m, amb bastiment de tub d'acer galvanitzat, per a tanca de planxa metàl·lica i amb el desmuntatge inclòs (P - 142)	656,94	1,00	656,94
4	P641-423	m Tanca h=2m,planxa acer galv.+pals/3m,daus form.,desmunt. Tanca d'alçària 2 m, de planxa nervada d'acer galvanitzat, pals de tub d'acer galvanitzat col·locats cada 3 m sobre daus de formigó i amb el desmuntatge inclòs (P - 190)	40,64	80,00	3.251,20

TOTAL Subcapítol	01.01.19.0	TANCAMENTS			4.449,51
-------------------------	-------------------	-------------------	--	--	-----------------

Obra	01	Pressupost 1500010053
ÀMBIT	01	AREA 4.9
Capítol	19	SEGURETAT I SALUT
Subcapítol	03	SENYALITZACIÓ PROVISIONAL

NUM. CODI	UA	DESCRIPCIÓ	PREU	AMIDAMENT	IMPORT
1	HB2CI01	m Tanca tipus New Jersey Subministrament i col·locació de tanca tipus New Jersey de formigó, amb el desmuntatge inclòs. (P - 145)	21,41	150,00	3.211,50
2	HBC1KJ0	m Tanca mòbil metàl·l, llarg.=2.5m,h=1m,desm. Tanca mòbil metàl·lica de 2.5 m de llargària i 1 m d'alçària i amb el desmuntatge inclòs (P - 152)	6,61	306,00	2.022,66
3	HB2Z502	u Captallums p/ barrera flexible RA3 2 cares, fixat+desmuntatge Captallums barreres de seguretat flexibles amb làmina retrorreflectant classe RA3 a dues cares, fixat a la banda i amb el desmuntatge inclòs (P - 146)	12,04	50,00	602,00
4	HBA3I010	m2 Pintat faixes superficials,reflectora,màq.accionament manual Pintat sobre paviment de faixes superficials, amb pintura reflectora, amb màquina d'accionament manual (P - 147)	24,86	4,00	99,44



TIPUS DOCUMENT Projecte	EXPEDIENT GESUR 87/2022	DOCUMENT
ALTRES DADES Codi de verificació: 15251120776360132472 Data d'emissió: 20/05/2024 12:03:15	TIPUS / SUBTIPUS Expedients de Gestió Urbanística Projectes d'urbanització i recepció d'obres	

PRESSUPOST

5	HBB2120	u	Placa pintura reflectant	69,98	3,00	209,94
60x60cm,p/senyal.tràn.,fix.mec.+desmunt.inclòs Placa amb pintura reflectant de 60x60 cm, per a senyals de trànsit, fixada i amb el desmuntatge inclòs (P - 148)						
6	PBBJ-567	u	Placa pintura reflectant circ.,D=60cm,fix.mec.+desmunt.	68,87	3,00	206,61
Placa amb pintura reflectant circular de 60 cm de diàmetre, per a senyals de trànsit, fixada i amb el desmuntatge inclòs (P - 197)						
7	PBBJ-567	u	Placa pintura reflectant triangular costat=70cm,fix.mec.+desmunt.	62,06	3,00	186,18
Placa amb pintura reflectant triangular de 70 cm de costat, per a senyals de trànsit, fixada i amb el desmuntatge inclòs (P - 196)						
8	HBBA151	u	Placa seguretat laboral,acer serigraf.,40x33cm,fix.mec.+desmunt.	23,29	2,00	46,58
Placa de senyalització de seguretat laboral, de planxa d'acer llisa serigrafiada, de 40x33 cm, fixada mecànicament i amb el desmuntatge inclòs (P - 149)						
9	HBC1230	u	Con de plàstic reflector h=50cm	8,89	50,00	444,50
Con de plàstic reflector de 50 cm d'alçària (P - 151)						
10	HBBZ121	m	Suport rectangular acer galv.100x50x3mm,clavat terra+desmuntatge	20,63	36,00	742,68
Suport rectangular d'acer galvanitzat de 100x50x3 mm col·locat a terra clavat i amb el desmuntatge inclòs (P - 150)						
TOTAL Subcapítol 01.01.19.0 SENYALITZACIÓ PROVISIONAL				7.772,09		

Obra	01	Pressupost 1500010053
ÀMBIT	01	AREA 4.9
Capítol	19	SEGURETAT I SALUT
Subcapítol	04	EQUIPAMENTS

NUM. CODI	UA	DESCRIPCIÓ	PREU	AMIDAMENT	IMPORT
1	PQUD-BI	mes Llog.mòd.pref.sanitaris 2,4x2,6m	65,24	9,00	587,16
Lloguer de mòdul prefabricat per a equipament sanitaris a obra de 2,4x2,6 m amb tancaments formats per placa de dues planxes d'acer prelacat i aïllament interior de 40mm de gruix i paviment format per tauler aglomerat hidròfug amb acabat de PVC sobre xapa galvanitzada i llana mineral de vidre, instal·lació elèctrica 1 punt de llum, interruptor, endolls i protecció diferencial, i equipat amb 1 inodor,2 dutxes,lavabo col·lectiu amb 1 aixeta i termos elèctric 50 litres (P - 213)					
2	PQUD-BI	u Transport entr.,retir, munta. i desmunt.mòd.pref.sanitaris 2,4x2,6m	244,88	1,00	244,88
Transport, entrega, retirada, muntatge i desmuntatge de mòdul prefabricat per a equipament sanitaris a obra de 2,4x2,6 m amb tancaments formats per placa de dues planxes d'acer prelacat i aïllament interior de 40mm de gruix i paviment format per tauler aglomerat hidròfug amb acabat de PVC sobre xapa galvanitzada i llana mineral de vidre, instal·lació elèctrica 1 punt de llum, interruptor, endolls i protecció diferencial, i equipat amb 1 inodor,2 dutxes,lavabo col·lectiu amb 1 aixeta i termos elèctric 50 litres (P - 214)					
3	PQUE-BI	mes Llog.mòd.pref.vestidors 8x2,4m	85,21	9,00	766,89
Lloguer de mòdul prefabricat per equipament de vestidors a obra de 8x2,4 m amb tancaments formats per placa de dues planxes d'acer prelacat i aïllament interior de 40mm de gruix i paviment format per tauler aglomerat hidròfug amb acabat de PVC sobre xapa galvanitzada i llana mineral de vidre, instal·lació elèctrica 2 punts de llum, interruptor, endolls i protecció diferencial (P - 215)					

PRESSUPOST

4	PQUE-BI	u	Transportentr.,retir, munta. i desmunt.mòd.pref.vestidors 8x2,4m	244,88	1,00	244,88
Transport, entrega, retirada, muntatge i desmuntatge de mòdul prefabricat per equipament de vestidors a obra de 8x2,4 m amb tancaments formats per placa de dues planxes d'acer prelacat i aïllament interior de 40mm de gruix i paviment format per tauler aglomerat hidròfug amb acabat de PVC sobre xapa galvanitzada i llana mineral de vidre, instal·lació elèctrica 2 punts de llum, interruptor, endolls i protecció diferencial (P - 216)						
5	HQU2230	u	Armari metàl·lic,indiv.,0.4x0.5x1.8m,col.+desmunt.inclòs	72,18	9,00	649,62
Armari metàl·lic individual de doble compartiment interior, de 0.4x0.5x1.8 m, col·locat i amb el desmuntatge inclòs (P - 154)						
6	HQU2570	u	Banc fusta,3.5mx0.4m,p/5pers.,col.+desmunt.inclòs	29,65	2,00	59,30
Banc de fusta, de 3.5 m de llargària i 0.4 m d'amplària, amb capacitat per a 5 persones, col·locat i amb el desmuntatge inclòs (P - 155)						
7	HQU2AF	u	Nevera elèctrica 100l,col.+desmunt.inclòs	129,24	1,00	129,24
Nevera elèctrica, de 100 l de capacitat, col·locada i amb el desmuntatge inclòs (P - 156)						
8	HQU2GF	u	Recipient p/escombraries,100l,col.+desmunt.inclòs	54,03	1,00	54,03
Recipient per a recollida d'escombraries, de 100 l de capacitat, col·locat i amb el desmuntatge inclòs (P - 157)						
9	HM31161	u	Extintor pols seca,6kg,pressió incorpo.pintat,suport/desmunt.incl.	52,41	1,00	52,41
Extintor de pols seca, de 6 kg de càrrega, amb pressió incorporada, pintat, amb suport a la paret i amb el desmuntatge inclòs (P - 153)						
TOTAL Subcapítol 01.01.19.0 EQUIPAMENTS				2.788,41		

Obra	01	Pressupost 1500010053
ÀMBIT	01	AREA 4.9
Capítol	19	SEGURETAT I SALUT
Subcapítol	05	FORMACIÓ DE SEGURETAT I SALUT

NUM. CODI	UA	DESCRIPCIÓ	PREU	AMIDAMENT	IMPORT
1	H16F100	h Informació SIS obra	23,22	36,00	835,92
Informació en Seguretat i Salut per als riscos específics de l'obra (P - 141)					
2	H16F100	u Reunió comitè S/S 6 pers.	167,20	9,00	1.504,80
Reunió del comitè de Seguretat i Salut constituït per 6 persones (P - 140)					
TOTAL Subcapítol 01.01.19.0 FORMACIÓ DE SEGURETAT I SALUT				2.340,72	



TIPUS DOCUMENT Projecte	EXPEDIENT GESUR 87/2022	DOCUMENT
ALTRES DADES Codi de verificació: 15251120776360132472 Data d'emissió: 20/05/2024 12:03:15	TIPUS / SUBTIPUS Expedients de Gestió Urbanística Projectes d'urbanització i recepció d'obres	

Aquest document és una còpia autèntica del document electrònic Ref. 15251120776360132472

L'autenticitat d'aquest document es pot comprovar a <https://serveis.reus.cat/cve> mitjançant el CVE:15251120776360132472

- CVE 15251120776360132472 Validar autenticitat en <https://serveis.reus.cat/cve>



TIPUS DOCUMENT Projecte	EXPEDIENT GESUR 87/2022	DOCUMENT
ALTRES DADES Codi de verificació: 15251120776360132472 Data d'emissió: 20/05/2024 12:03:15	TIPUS / SUBTIPUS Expedients de Gestió Urbanística Projectes d'urbanització i recepció d'obres	

Resum de pressupost

Document IV. Pressupost

Aquest document és una còpia autèntica del document electrònic Ref. 15251120776360132472

L'autenticitat d'aquest document es pot comprovar a <https://serveis.reus.cat/cve> mitjançant el CVE:15251120776360132472

- CVE: 15251120776360132472 Validar autenticitat en <https://serveis.reus.cat/cve>



TIPUS DOCUMENT Projecte	EXPEDIENT GESUR 87/2022	DOCUMENT
ALTRES DADES Codi de verificació: 15251120776360132472 Data d'emissió: 20/05/2024 12:03:15	TIPUS / SUBTIPUS Expedients de Gestió Urbanística Projectes d'urbanització i recepció d'obres	

Aquest document és una còpia autèntica del document electrònic Ref. 15251120776360132472

L'autenticitat d'aquest document es pot comprovar a <https://serveis.reus.cat/cve> mitjançant el CVE:15251120776360132472

- CVE 15251120776360132472 Validar autenticitat en <https://serveis.reus.cat/cve>



TIPUS DOCUMENT Projecte	EXPEDIENT GESUR 87/2022	DOCUMENT
ALTRES DADES Codi de verificació: 15251120776360132472 Data d'emissió: 20/05/2024 12:03:15	TIPUS / SUBTIPUS Expedients de Gestió Urbanística Projectes d'urbanització i recepció d'obres	

RESUM DE PRESSUPOST

NIVELL 4: Subcapítol			Import
Subcapítol	01.01.00.02	ENDERROC DE FONAMENTS I CONTENCIÓ	10.811,73
Subcapítol	01.01.00.03	ENDERROC DE TANCAMENTS	154,80
Subcapítol	01.01.00.04	DEMOLICIONS D'ELEMENTS DE VIALITAT	20.748,26
Subcapítol	01.01.00.05	DEMOLICIONS D'ELEMENTS D'EVACUACIÓ	2.832,03
Subcapítol	01.01.00.06	ARRENCADA D'ELEMENTS DE JARDINERIA	1.043,55
Subcapítol	01.01.00.07	DESMUNTATGE MOBILIARI	86,56
Subcapítol	01.01.00.08	DESMUNTATGE INSTAL·LACIONS	1.651,39
Subcapítol	01.01.02.01	SUBBASES, BASES I PAVIMENTS	110.765,88
Subcapítol	01.01.02.02	VORADES, RIGOLES, ENCINTATS I CUNETE	51.171,57
Subcapítol	01.01.02.03	ESCOSELLS, GUALS I ALTRES	6.752,67
Subcapítol	01.01.03.02	CANALITZACIONS CLAVEGUERAM	34.020,13
Subcapítol	01.01.03.03	POUS, SEPAR. HIDROCARBURS I SOBREEI	9.513,24
Subcapítol	01.01.03.04	EMBORNALS, ARQUETES	30.888,07
Subcapítol	01.01.03.05	ELEMENTS AUXILIARS	0,00
Subcapítol	01.01.04.01	AIGUA POTABLE DISTRIBUCIÓ	17.989,06
Subcapítol	01.01.04.02	AIGUA POTABLE MESURA, CONTROL I REG	8.042,06
Subcapítol	01.01.04.03	AIGUA POTABLE OBRA CIVIL	39.693,53
Subcapítol	01.01.05.01	ABASTAMENT D'AIGUA I REG	3.239,01
Subcapítol	01.01.05.02	REG DISTRIBUCIÓ	605,12
Subcapítol	01.01.05.03	REG EMISSIÓ	5.099,95
Subcapítol	01.01.05.04	REG MESURA, CONTROL I REGULACIÓ	782,43
Subcapítol	01.01.05.05	REG OBRA CIVIL	2.562,48
Subcapítol	01.01.06.01	CONDUCCIONS AÈRIES I SOTERRADES DE	2.614,90
Subcapítol	01.01.06.02	CONDUCTORS	8.519,56
Subcapítol	01.01.06.04	QUADRES	19.493,24
Subcapítol	01.01.06.05	LEGALITZACIONS	33.229,94
Subcapítol	01.01.07.01	CANALITZACIÓ ENLLUMENAT PÚBLIC	3.881,49
Subcapítol	01.01.07.02	CONDUCTORS ENLLUMENAT	3.048,69
Subcapítol	01.01.07.03	COLUMNES I BÀCULS	8.288,31
Subcapítol	01.01.07.04	LLUMS	9.613,72
Subcapítol	01.01.07.07	LEGALITZACIONS	2.129,34
Subcapítol	01.01.08.01	CANALITZACIÓ TELECOMUNICACIONS	5.703,80
Subcapítol	01.01.08.02	ARQUETES, CAMBRES I BASSAMENTS	2.243,66
Subcapítol	01.01.12.01	PROTECCIÓ VEGETACIÓ EXISTENT	171,55
Subcapítol	01.01.12.02	PREPARACIÓ DEL TERRENY	2.803,86
Subcapítol	01.01.12.03	SUBMINISTRAMENT	2.760,91
Subcapítol	01.01.12.05	PLANTACIÓ	2.280,18

RESUM DE PRESSUPOST

Subcapítol	01.01.13.01	SENYALITZACIÓ HORIZONTAL	1.909,80
Subcapítol	01.01.13.02	SENYALITZACIÓ VERTICAL	1.158,50
Subcapítol	01.01.13.03	BARANES	1.140,42
Subcapítol	01.01.14.01	EQUIPAMENT PER A PARCS INFANTILS	4.383,66
Subcapítol	01.01.14.02	MOBILIARI URBÀ	8.510,61
Subcapítol	01.01.19.01	PROTECCIONS INDIVIDUALS I COL·LECTIV	2.288,97
Subcapítol	01.01.19.02	TANCAMENTS	4.449,51
Subcapítol	01.01.19.03	SENYALITZACIÓ PROVISIONAL	7.772,09
Subcapítol	01.01.19.04	EQUIPAMENTS	2.788,41
Subcapítol	01.01.19.05	FORMACIÓ DE SEGURETAT I SALUT	2.340,72

ÀMBIT	01.01	AREA 4.9	36.742,69
-------	-------	----------	-----------

NIVELL 3: Capítol

NIVELL 3: Capítol			Import
Capítol	01.01.00	ENDERROCS	37.328,32
Capítol	01.01.01	MOVIMENT DE TERRES	28.676,94
Capítol	01.01.02	PAVIMENTACIÓ	168.690,12
Capítol	01.01.03	XARXA DE CLAVEGUERAM	74.421,44
Capítol	01.01.04	XARXA D'AIGUA POTABLE	65.724,65
Capítol	01.01.05	XARXA DE REG	12.288,99
Capítol	01.01.06	XARXA ELÈCTRICA	63.857,64
Capítol	01.01.07	ENLLUMENAT PÚBLIC	26.961,55
Capítol	01.01.08	XARXA DE TELECOMUNICACIONS	7.947,46
Capítol	01.01.09	XARXA DE GAS	18.743,68
Capítol	01.01.11	OBRES DE FÀBRICA	3.778,20
Capítol	01.01.12	ENJARDINAMENT	8.016,50
Capítol	01.01.13	SENYALITZACIÓ I BARANES	4.208,72
Capítol	01.01.14	EQUIPAMENT I MOBILIARI URBÀ	12.894,27
Capítol	01.01.18	GESTIÓ DE RESIDUS	55.695,12
Capítol	01.01.19	SEGURETAT I SALUT	19.639,70

Obra	01	Pressupost 1500010053	608.873,30
------	----	-----------------------	------------

NIVELL 2: ÀMBIT

ÀMBIT	01.01	AREA 4.9	608.873,30
-------	-------	----------	------------

Obra	01	608.873,30
------	----	------------

NIVELL 1: Obra

Obra	01	Pressupost 1500010053	608.873,30
------	----	-----------------------	------------

01	608.873,30
----	------------



TIPUS DOCUMENT Projecte	EXPEDIENT GESUR 87/2022	DOCUMENT
ALTRES DADES Codi de verificació: 15251120776360132472 Data d'emissió: 20/05/2024 12:03:15	TIPUS / SUBTIPUS Expedients de Gestió Urbanística Projectes d'urbanització i recepció d'obres	

Aquest document és una còpia autèntica del document electrònic Ref. 15251120776360132472

L'autenticitat d'aquest document es pot comprovar a <https://serveis.reus.cat/cve> mitjançant el CVE:15251120776360132472

- CVE 15251120776360132472 Validar autenticitat en <https://serveis.reus.cat/cve>



TIPUS DOCUMENT Projecte	EXPEDIENT GESUR 87/2022	DOCUMENT
ALTRES DADES Codi de verificació: 15251120776360132472 Data d'emissió: 20/05/2024 12:03:15	TIPUS / SUBTIPUS Expedients de Gestió Urbanística Projectes d'urbanització i recepció d'obres	

Pressupost per contracte

Document IV. Pressupost

Aquest document és una còpia autèntica del document electrònic Ref. 15251120776360132472

L'autenticitat d'aquest document es pot comprovar a <https://serveis.reus.cat/cve> mitjançant el CVE:15251120776360132472

- CVE 15251120776360132472 Validar autenticitat en <https://serveis.reus.cat/cve>



TIPUS DOCUMENT Projecte	EXPEDIENT GESUR 87/2022	DOCUMENT
ALTRES DADES Codi de verificació: 15251120776360132472 Data d'emissió: 20/05/2024 12:03:15	TIPUS / SUBTIPUS Expedients de Gestió Urbanística Projectes d'urbanització i recepció d'obres	

Aquest document és una còpia autèntica del document electrònic Ref. 15251120776360132472

L'autenticitat d'aquest document es pot comprovar a <https://serveis.reus.cat/cve> mitjançant el CVE:15251120776360132472

- CVE 15251120776360132472 Validar autenticitat en <https://serveis.reus.cat/cve>



TIPUS DOCUMENT Projecte	EXPEDIENT GESUR 87/2022	DOCUMENT
ALTRES DADES Codi de verificació: 15251120776360132472 Data d'emissió: 20/05/2024 12:03:15	TIPUS / SUBTIPUS Expedients de Gestió Urbanística Projectes d'urbanització i recepció d'obres	

PRESSUPOST PER CONTRACTE

Total pressupost d'execució material (PEM)	608.873,30
13 % DESPESES GENERALS SOBRE 608.873,30.....	79.153,53
6 % BENEFICI INDUSTRIAL SOBRE 608.873,30.....	36.532,40
Total Pressupost d'execució per contracte sense IVA (PEC)	724.559,23
21 % IVA SOBRE 724.559,23.....	152.157,44
Total pressupost per contracte amb IVA	876.716,67

Aquest pressupost d'execució per contracte (IVA inclòs) puja a:

vuit-cents setanta-sis mil set-cents setze euros amb seixanta-set cèntims

A Sant Celoni, febrer 2024

Francesc Ventura
eccp col. n°17.819
URBIMEC SL

Document IV. Pressupost

Aquest document és una còpia autèntica del document electrònic Ref. 15251120776360132472

L'autenticitat d'aquest document es pot comprovar a <https://serveis.reus.cat/cve> mitjançant el CVE:15251120776360132472

- CVE 15251120776360132472 Validar autenticitat en <https://serveis.reus.cat/cve>



TIPUS DOCUMENT Projecte	EXPEDIENT GESUR 87/2022	DOCUMENT
ALTRES DADES Codi de verificació: 15251120776360132472 Data d'emissió: 20/05/2024 12:03:15	TIPUS / SUBTIPUS Expedients de Gestió Urbanística Projectes d'urbanització i recepció d'obres	

Aquest document és una còpia autèntica del document electrònic Ref. 15251120776360132472

L'autenticitat d'aquest document es pot comprovar a <https://serveis.reus.cat/cve> mitjançant el CVE:15251120776360132472

- CVE 15251120776360132472 Validar autenticitat en <https://serveis.reus.cat/cve>



TIPUS DOCUMENT Projecte	EXPEDIENT GESUR 87/2022	DOCUMENT
ALTRES DADES Codi de verificació: 15251120776360132472 Data d'emissió: 20/05/2024 12:03:15	TIPUS / SUBTIPUS Expedients de Gestió Urbanística Projectes d'urbanització i recepció d'obres	

Pressupost per al coneixement de l'Administració

Document IV. Pressupost

Aquest document és una còpia autèntica del document electrònic Ref. 15251120776360132472

L'autenticitat d'aquest document es pot comprovar a <https://serveis.reus.cat/cve> mitjançant el CVE:15251120776360132472

- CVE 15251120776360132472 Validar autenticitat en <https://serveis.reus.cat/cve>



TIPUS DOCUMENT Projecte	EXPEDIENT GESUR 87/2022	DOCUMENT
ALTRES DADES Codi de verificació: 15251120776360132472 Data d'emissió: 20/05/2024 12:03:15	TIPUS / SUBTIPUS Expedients de Gestió Urbanística Projectes d'urbanització i recepció d'obres	

Aquest document és una còpia autèntica del document electrònic Ref. 15251120776360132472

L'autenticitat d'aquest document es pot comprovar a <https://serveis.reus.cat/cve> mitjançant el CVE:15251120776360132472

- CVE 15251120776360132472 Validar autenticitat en <https://serveis.reus.cat/cve>



TIPUS DOCUMENT Projecte	EXPEDIENT GESUR 87/2022	DOCUMENT
ALTRES DADES Codi de verificació: 15251120776360132472 Data d'emissió: 20/05/2024 12:03:15	TIPUS / SUBTIPUS Expedients de Gestió Urbanística Projectes d'urbanització i recepció d'obres	

Projecte de modificació del projecte d'urbanització de l'Àrea 4.90 del parc de la Maquinària de Reus

PRESSUPOST PEL CONEIXEMENT DE L'ADMINISTRACIÓ

Concepte	Valor %	Import
PEM		608.873,30
PEM acumulat anterior		608.873,30
TOTAL PRESSUPOST D'EXECUCIÓ MATERIAL		608.873,30
Despeses generals	13,00 %	79.153,53
Benefici industrial	6,00 %	36.532,40
Suma PEC		724.559,23
IVA	21,00 %	152.157,44
Subtotal		876.716,67
TOTAL PRESSUPOST D'EXECUCIÓ PER CONTRACTE (sense IVA)		724.559,23
Aquest pressupost d'execució per contracte puja a la quantitat de: SET-CENTS VINT-I-QUATRE MIL CINC-CENTS CINQUANTA-NOU EUROS AMB VINT-I-TRES CÈNTIMS		
TOTAL PRESSUPOST D'EXECUCIÓ PER CONTRACTE (IVA inclòs)		876.716,67
Aquest pressupost d'execució per contracte puja a la quantitat de: VUIT-CENTS SETANTA-QUATRE MIL SET-CENTS SETZE EUROS AMB SEIXANTA-SET CÈNTIMS		
TOTAL PRESSUPOST D'EXECUCIÓ PER CONTRACTE (IVA inclòs)		876.716,67
Connexions xarxes de serveis	0,00 %	0,00
Permisos Oficials	0,00 %	0,00
Supervisió d'instal·lacions	0,00 %	0,00
Projectes de legalització i descàrrecs	0,00 %	0,00
TOTAL PRESSUPOST PEL CONEIXEMENT DE L'ADMINISTRACIÓ		876.716,67

El pressupost pel coneixement de l'administració del seguiment econòmic puja a la quantitat de:
VUIT-CENTS SETANTA-QUATRE MIL SET-CENTS SETZE EUROS AMB SEIXANTA-SET CÈNTIMS



TIPUS DOCUMENT Projecte	EXPEDIENT GESUR 87/2022	DOCUMENT
ALTRES DADES Codi de verificació: 15251120776360132472 Data d'emissió: 20/05/2024 12:03:15	TIPUS / SUBTIPUS Expedients de Gestió Urbanística Projectes d'urbanització i recepció d'obres	

Aquest document és una còpia autèntica del document electrònic Ref. 15251120776360132472

L'autenticitat d'aquest document es pot comprovar a <https://serveis.reus.cat/cve> mitjançant el CVE:15251120776360132472

- CVE 15251120776360132472 Validar autenticitat en <https://serveis.reus.cat/cve>

